

GR. 0+  
0-13Kg



- Istruzioni d'uso
- Mode d'emploi
- Gebrauchsanleitung
- Instructions for use
- Instrucciones de uso
- Instruções de utilização
- Gebruiksaanwijzing
- Kullanım bilgileri
- Brukerveiledning
- Bruksanvisning
- Οδηγίες χρήσης
- Upute za uporabu

- Navodila za uporabo
- Návod k použití
- Návod k použití
- Instrukcja sposobu użycia
- Használati utasítás
- Instrucțiuni de folosință
- Инструкция по эксплуатации
- تعليمات الإستعمال



I	Istruzioni d'uso	Pag. 7-11
GB	Instructions for use	Pag. 12-16
F	Mode d'emploi	Pag. 17-21
D	Gebrauchsanleitung	Pag. 22-26
E	Instrucciones de uso	Pag. 27-31
P	Instruções de utilização	Pag. 32-36
NL	Gebruiksaanwijzing	Pag. 37-41
GR	Οδηγίες χρήσης	Pag. 42-46
DK	Brugsanvisning	Pag. 47-51
FIN	Käyttöohjeet	Pag. 52-56
CZ	Návod K Použití	Pag. 57-61
S	Bruksanvisning	Pag. 62-66
PL	Instrukcja sposobu użycia	Pag. 67-71
H	Használati Utasítás	Pag. 72-76
HR	Upute Za Uporabu	Pag. 77-81
RUS	Инструкция по использованию	Pag. 82-86
SK	Návod K Použitiu	Pag. 87-91
SLO	Navodila Za Uporabo	Pag. 92-96
TR	Kullanım bilgileri	Pag. 97-101
R	Instrucțiuni de folosire	Pag. 102-106
BG	Инструкции за употреба	Pag. 107-111
SA	تعليمات الإستعمال	Pag. 112-115
UA	Інструкція з використання	Pag. 116-120

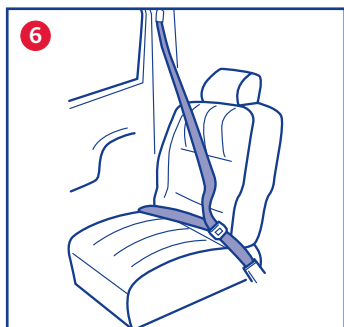
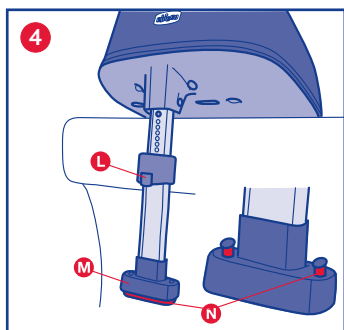
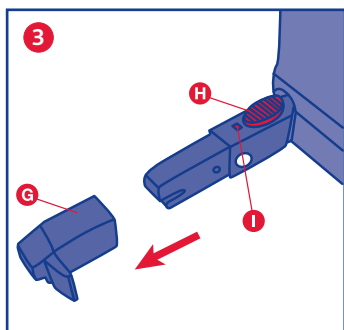
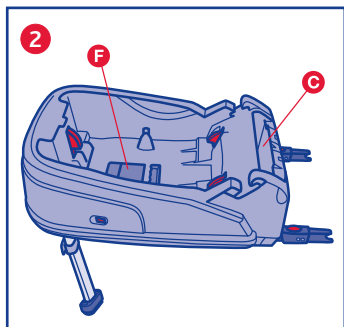
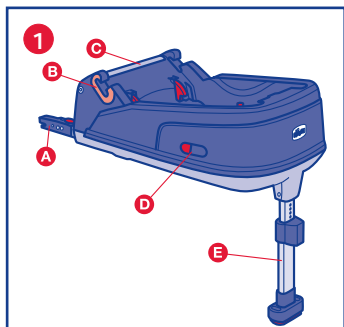

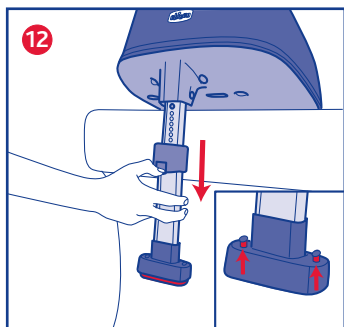
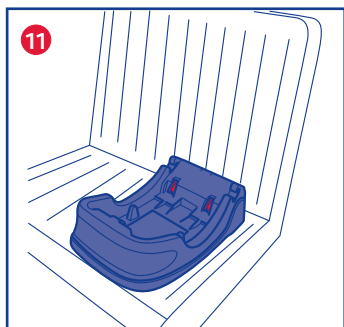
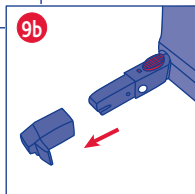
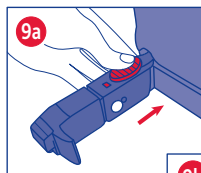
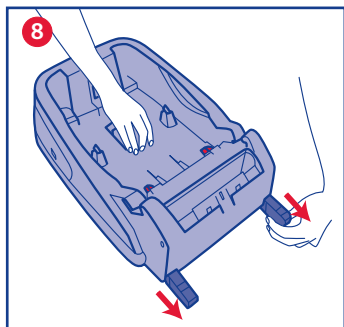

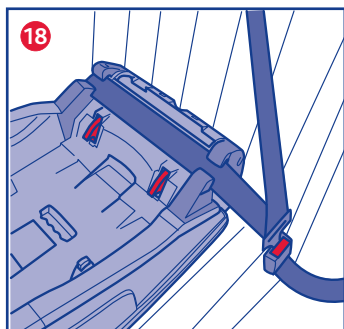
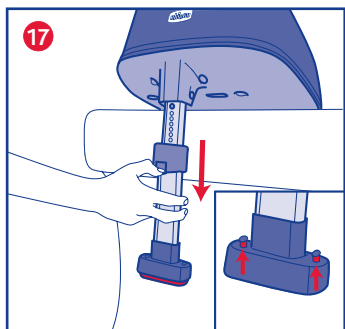
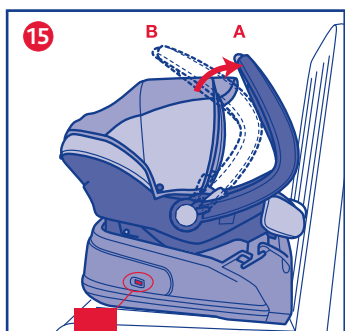
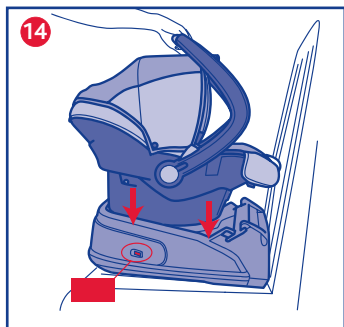
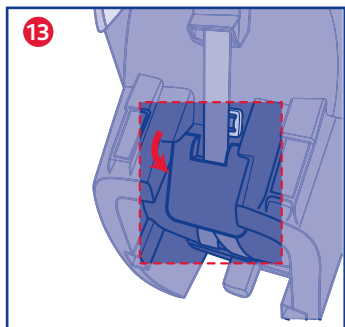

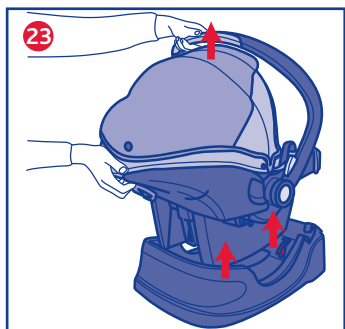
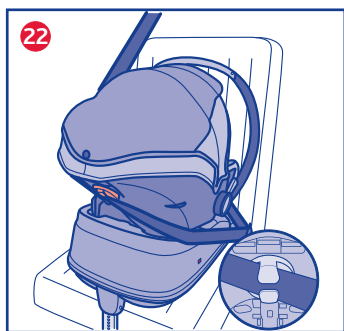
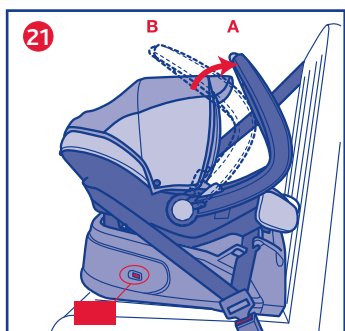
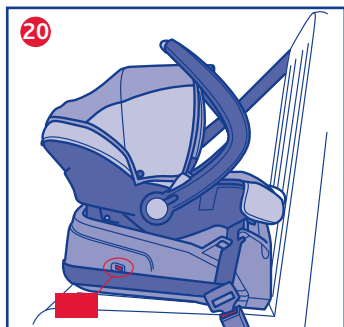
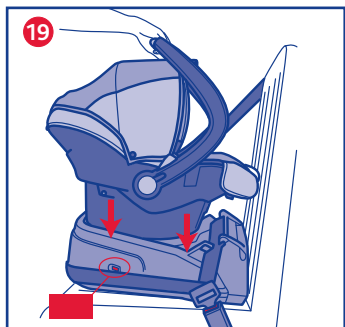

# I Base Isofix

## ISTRUZIONI D'USO

### IMPORTANTISSIMO: DA LEGGERE SUBITO

La Base Isofix è da usare esclusivamente in combinazione con il seggiolino auto Autofix Fast omologato per il Gruppo 0+ (0-13 kg). Il seggiolino auto Autofix Fast compatibile con la Base Isofix è riconoscibile dall'etichetta posta su entrambi i lati.

Assicurarsi prima dell'installazione che l'automobile sia dotata degli appositi ganci Isofix situati tra lo schienale e la seduta del sedile.

La Base Isofix di Chicco ha un'omologazione di tipo "SemiUniversale" per cui non è compatibile con tutti i modelli d'auto, bensì solamente con quelli specificati nel libretto allegato "Lista delle autovetture omologate".

## CARATTERISTICHE DEL PRODOTTO

1. Questo è un dispositivo ISOFIX di ritenuta del bambino. E' approvato dal Regolamento ECE R44/04 per il generale utilizzo in veicoli dotati dei sistemi di ancoraggio ISOFIX.
2. E' un dispositivo classificato come "Semi Universale", compatibile con i veicoli indicati nell'apposita "Lista delle autovetture omologate".
3. Per l'utilizzo del sistema ISOFIX SEMI UNIVERSALE è assolutamente necessario leggere il manuale dell'autoveicolo prima dell'installazione del Seggiolino. Il manuale indicherà i posti compatibili con la classe di taglia del seggiolino auto.
4. Il gruppo di massa e la classe di di-

mensione ISOFIX per cui il dispositivo è utilizzabile sono: GRUPPO 0+, classe E- ISO/R1

5. Adatto per l'impiego nei veicoli dotati di cintura di sicurezza a 3 punti, statica o con arrotolatore, omologata in base al Regolamento UN/ECE N°16 o altri standard equivalenti.
6. In caso di dubbio, contattare il produttore del dispositivo di ritenuta oppure il rivenditore.

## INDICE:

- 1 AVVERTENZE
- 2 DESCRIZIONE COMPONENTI
- 3 INSTALLAZIONE E DISINSTALLAZIONE CON SISTEMA ISOFIX
- 4 INSTALLAZIONE E DISINSTALLAZIONE CON CINTURA A 3 PUNTI DELL'AUTO
- 5 PULIZIA E MANUTENZIONE

## AVVERTENZE

- Conservare questo libretto istruzioni per eventuali consultazioni future.
- Per il montaggio e l'installazione del prodotto seguire scrupolosamente le istruzioni. Evitare che qualcuno utilizzi il prodotto senza aver letto le istruzioni.
- ATTENZIONE! In base alle statistiche sugli incidenti, generalmente i sedili posteriori del veicolo sono più sicuri di quello anteriore: si consiglia pertanto di installare la Base Isofix e il Seggiolino sui sedili posteriori.
- ATTENZIONE! GRAVE PERICOLO! Non utilizzare mai questo dispositivo su un sedile anteriore dotato di airbag frontale. E' possibile installare la Base Isofix e il Seggiolino sul sedile anteriore soltanto se l'airbag frontale è stato disattivato: verificare con la casa automobilistica o sul manuale d'istruzioni dell'auto

la possibilità di disinserire l'airbag. Si consiglia in ogni caso di arretrare il più possibile il sedile compatibilmente con la presenza di altri passeggeri sul sedile posteriore.

- Si raccomanda che tutti i passeggeri occupanti siano informati della modalità di sgancio del bambino in caso di emergenza.
- Prestare attenzione a come si installa la Base Isofix e il Seggiolino in auto in modo da evitare che un sedile mobile o la portiera possano interferire con esso.
- Nessun Seggiolino può garantire la totale sicurezza del bambino in caso d'incidente, ma l'utilizzo di questo prodotto riduce il rischio di lesioni gravi o di morte.
- Il rischio di seri danni al bambino, non solo in caso d'incidente, ma anche in altre circostanze (per es. brusche frenate, ecc.) aumenta se le indicazioni riportate in questo manuale non vengono seguite in modo scrupoloso: verificare sempre che la Base Isofix e il Seggiolino siano agganciati correttamente al sedile.
- Nel caso in cui la Base Isofix e il Seggiolino fossero danneggiati, deformati o fortemente usurati, questo devono essere sostituiti, potrebbero aver perso le caratteristiche originali di sicurezza.
- Non effettuare modifiche o aggiunte al prodotto senza l'approvazione del costruttore.
- Non installare accessori, parti di ricambio e componenti non forniti dal costruttore.
- Non lasciare mai il bambino incustodito nel Seggiolino per nessun motivo.
- Non lasciare mai il Seggiolino sul sedile dell'auto non agganciato, po-

trebbe urtare e ferire i passeggeri.

- Non interporre nulla, che non sia un accessorio approvato per il prodotto, né tra la Base Isofix e il sedile, né tra il sedile auto e il Seggiolino, né tra il Seggiolino e il bambino: in caso di incidente la Base Isofix e il Seggiolino potrebbero non funzionare correttamente.
- In seguito ad un incidente anche lieve la Base Isofix e il Seggiolino possono subire danni non sempre visibili a occhio nudo: è pertanto necessario sostituirlo.
- Non utilizzare dispositivi di seconda mano: potrebbero avere subito danni strutturali non visibili a occhio nudo, ma compromettenti la sicurezza del prodotto.
- Verificare che non vengano trasportati, in particolare sul ripiano posteriore all'interno del veicolo, oggetti o bagagli che non siano stati fissati o posizionati in maniera sicura: in caso di incidente o brusca frenata potrebbero ferire i passeggeri.
- Assicurarsi che tutti i passeggeri dell'auto utilizzino la propria cintura di sicurezza sia per la propria sicurezza sia perché durante il viaggio, in caso di incidente o brusca frenata, potrebbero ferire il bambino.
- In caso di lunghi viaggi fate delle soste frequenti. Il bambino si stanca molto facilmente. Per nessuna ragione estrarre il bambino dal Seggiolino mentre l'auto è in movimento. Se il bambino ha bisogno di attenzione, è necessario trovare un posto sicuro e accostare.
- Nel caso il veicolo sia rimasto fermo sotto il sole, verificare, prima di accomodare il bambino sul Seggiolino, che le diverse parti non si siano surriscaldate: in tal caso lasciarle raffreddare prima di far sedere il



bambino, in modo da evitare scottature.

- La società Artsana declina ogni responsabilità per un uso improprio del prodotto.

## DESCRIZIONE COMPONENTI

A Connettori Isofix

B Guida per il passaggio della cintura addominale

C Vano per libretto istruzioni e 2 cappucci protettivi per connettori Isofix

D Indicatore rosso/verde di avvenuta corretta installazione del seggiolino auto

E Gamba di supporto

F Maniglia di regolazione sistema Isofix

G Cappucci protettivi per connettori Isofix

H Pulsanti di sgancio connettori Isofix

I Indicatore di avvenuta aggancio del sistema Isofix

L Leva di regolazione del piede di supporto

M Indicatore rosso di non corretta installazione

N Indicatore verde di avvenuta corretta installazione della gamba di supporto

## INSTALLAZIONE E DISINSTALLAZIONE CON SISTEMA ISOFIX

Installazione

1. Estrarre i connettori Isofix (A) della base utilizzando la maniglia di regolazione (F) (Fig. 8).

Mantenendo la maniglia tirata, estrarre **COMPLETAMENTE** il sistema ISOFIX (Fig. 8). Assicurarsi che il sistema sia estratto fino a fine corsa.

2. Estrarre i cappucci protettivi (G) dei connettori Isofix spingendo i pulsanti di sgancio (H) (Fig. 9a e 9b). Ripetere

l'operazione per entrambi i connettori. Posizionare i due cappucci nell'apposito vano (C)

**ATTENZIONE!** Conservare con cura i cappucci in quanto indispensabili per il reinserimento del sistema ISOFIX all'interno della base quando non utilizzato.

3. Posizionare la base Isofix sul sedile posteriore prescelto e agganciare i connettori Isofix agli agganci presenti tra lo schienale e la seduta (fig. 10). Un caratteristico "clack" segnalerà l'avvenuto aggancio dei connettori.

**ATTENZIONE!** Assicurarsi che l'aggancio sia avvenuto in maniera corretta verificando che i due segnalatori (I) indichino il colore verde.

4. Spingere con energia la base Isofix contro lo schienale dell'auto (Fig. 11) per assicurare la massima aderenza

5. Verificare più volte il corretto fissaggio dei due connettori provando a tirare più volte la base.

6. Posizionare il piede di appoggio (E) e regolarlo attraverso l'apposita leva di regolazione (L) (Fig. 12). Il corretto appoggio del piede sarà evidenziato dagli indicatori (M ed N) presenti sul piede stesso. All'apparire dell'indicatore di colore verde (N) il piede sarà correttamente installato.

**ATTENZIONE:** Prima di inserire il Seggiolino nella base, verificare che il fermo stabilizzatore sia chiuso (Fig. 13)

7. Inserire il seggiolino nella base (rivolto in senso contrario a quello di marcia) spingendolo verso il basso fino ad ottenere l'aggancio (udirete un "clack" di fissaggio) (fig. 14)

8. L'avvenuto aggancio del seggiolino sarà evidenziato dall'indicatore posto sul lato (D) che diventerà di colore verde all'avvenuto aggancio (fig. 15).
9. Verificare il corretto aggancio del seggiolino alla base tentando di sollevarlo sia dalla parte anteriore che da quella posteriore.
10. Dopo l'avvenuto aggancio ruotare il maniglione del seggiolino fino a farlo arrivare nella posizione di battuta (A) contro lo schienale del sedile (fig. 15)

Per estrarre il seggiolino dalla base:  
Riportare l'impugnatura nella posizione verticale (B) (fig. 15) e sganciare il seggiolino tirando l'apposita maniglia e contemporaneamente sollevare il seggiolino stesso tramite l'impugnatura (fig 22).

Disinstallazione della base Isofix  
Eseguire il processo inverso al precedente.

Premere la leva di regolazione (L) del piede di supporto accorciandolo fino a fine corsa.

Sollevare la maniglia di regolazione ISO-FIX allontanando la base dallo schienale fino a fine corsa.

Sganciare i connettori ISOFIX spingendo i pulsanti di sgancio (H)

Utilizzare i cappucci protettivi precedentemente riposti nel vano dedicato e reinserirli sui connettori ISOFIX.

Spingere il sistema ISOFIX all'interno della base assicurandosi di raggiungere il fine corsa.

## **INSTALLAZIONE E DISINSTALLAZIONE CON CINTURA A 3 PUNTI DELL'AUTO**

Installazione

1. Posizionare la base sul sedile prescelto per l'installazione, orientandola in modo che sia a contatto con lo schie-

nale del sedile auto (fig 16).

2. Posizionare il piede di appoggio (E) e regolarlo attraverso l'apposita leva di regolazione (L) (fig. 17)
3. Il corretto appoggio del piede sarà evidenziato dagli indicatori (M ed N) presenti sul piede stesso. All'apparire dell'indicatore di colore verde (N) il piede sarà correttamente installato.
4. Tirare la cintura di sicurezza dell'auto ed agganciarla alla corrispondente fibbia, facendo passare la parte orizzontale nelle due apposite guide (B) evidenziate in colore blu (fig. 18)
5. Inserire il seggiolino nella base (rivolto in senso contrario a quello di marcia) spingendolo verso il basso fino ad ottenere l'aggancio (udirete un "clack" di fissaggio) (fig. 19).
6. L'avvenuto aggancio del seggiolino sarà evidenziato dall'indicatore posto sul lato (D) che diventerà di colore verde all'avvenuto aggancio (fig. 20).
7. Verificare il corretto aggancio del seggiolino alla base tentando di sollevarlo sia dalla parte anteriore che da quella posteriore.
8. Impugnare la cintura diagonale dell'auto e farla passare nell'apposita guida posta sul retro dello schienale del seggiolino evidenziata in colore blu (fig. 22).
9. Tendere attorno al seggiolino la cintura il più possibile, senza lasciare eccessi di nastro, ed assicurarsi che non sia attorcigliata.
10. Ruotare il maniglione del seggiolino fino a farlo arrivare nella posizione di battuta (B) contro lo schienale del sedile (fig. 21).

**ATTENZIONE: NON FAR PASSARE MAI LA CINTURA DELL'AUTO IN POSIZIONI DIVERSE DA QUELLE INDICATE IN**

## FIG. 22

Per estrarre il seggiolino dalla base: sfilare dalla guida sullo schienale la cintura diagonale, riportare il maniglione nella posizione verticale (A) (fig. 21), sganciare il seggiolino tirando l'apposita maniglia e contemporaneamente sollevare il seggiolino stesso tramite l'impugnatura (fig. 23).

**ATTENZIONE!** Dopo l'installazione verificare SEMPRE che la cintura dell'auto sia correttamente in tensione e che la sua fibbia non forzi la cintura ad uscire dalle apposite guide sulla base e che non interferisca con le guide stesse.

## Disinstallazione della base

Premere la leva di regolazione (L) del piede di supporto accorciandolo fino a fine corsa.

Sganciare la cintura di sicurezza e svincolare la parte addominale dalla apposita guida blu.

3) Ora si può procedere alla rimozione della base dal sedile.

## PULIZIA E MANUTENZIONE

### Pulizia delle parti plastiche e di metallo

Per la pulizia delle parti in plastica o in metallo verniciato utilizzare solamente un panno umido. Non utilizzare mai detersivi abrasivi o solventi.

### Controllo dell'integrità dei componenti

Si raccomanda di verificare regolarmente l'integrità e lo stato di usura delle parti plastiche che non devono presentare evidenti segni di danneggiamento o di scolorimento.

**ATTENZIONE!** Nel caso in cui il prodotto risultasse deformato o fortemente usurato deve essere sostituito: potrebbe

aver perso le caratteristiche originali di sicurezza.

### Conservazione del prodotto

Quando non installato sull'auto si raccomanda di conservare il prodotto in un posto asciutto, lontano da fonti di calore e al riparo da polvere, umidità e luce solare diretta.

### Smaltimento del prodotto

Raggiunto il limite di utilizzo previsto per il prodotto, interrompere l'uso dello stesso e depositarlo tra i rifiuti. Per motivi di rispetto dell'ambiente, separare i diversi tipi di rifiuti secondo quanto previsto dalla normativa vigente nel proprio Paese.

## INSTRUCTIONS FOR USE

### VERY IMPORTANT: TO BE READ IMMEDIATELY

The Iso-Fix Base is to be used exclusively with the Auto-fix Fast car seat approved for Group 0+ (0 -13 kg). The Auto-fix Fast car seat compatible with the Isofix Base carries a label on each side indicating the same.

Before installation, check that the car is fitted with Isofix anchorage points, which will be found between the backrest and seat of the car.

The Chicco Isofix Base is approved to "Semi-Universal" standards which means it is not compatible for use on all car models, but only those indicated in the "List of approved vehicles" booklet attached.

### PRODUCT FEATURES

1. This is an ISOFIX child restraint device. It is approved to ECE R44/04 Standards for general use in vehicles equipped with ISOFIX safety anchorage systems.
2. It is classified as a "Semi-Universal" device which is compatible for use in the vehicles indicated in the relative "List of approved vehicles" list.
3. To use the SEMI-UNIVERSAL ISOFIX system, it is necessary to read the instructions in the vehicle handbook before installing the child car seat inside the car. The vehicle manual will indicate the seats compatible with the class and age group of the child car seat.
4. The child mass group and ISOFIX size class for which the child restraint may be used are: GROUP 0+, Class E- ISO/R1

5. It is only suitable if the vehicle is fitted with a 3-point static or 3-point retractor safety belts approved to UN/ECE Regulation No.16, or other equivalent standards.
6. If in doubt, consult either the child restraint device manufacturer or your retailer.

### INDEX:

- 1 WARNINGS
- 2 DESCRIPTION OF THE PARTS
- 3 INSTALLATION AND REMOVAL FOR VEHICLES WITH THE ISOFIX SYSTEM
- 4 INSTALLATION AND REMOVAL WITH VEHICLE 3-POINT SAFETY BELT
- 5 CLEANING AND MAINTENANCE

### WARNINGS

- Keep this instruction booklet for future reference.
- Read these instructions carefully before fitting and installing the product. The product must not be used by anybody who has not read these instructions.
- **WARNING!** According to car accident statistics, the rear seats of a vehicle are generally safer than the front seat: it is therefore recommended to install the Isofix Base and the child car seat on the rear seats of the car.
- **WARNING! SERIOUS DANGER!** Never use this child car seat installed on front vehicle seats fitted with front airbags. The Isofix Base and child car seat can only be installed on a front vehicle seat if the front airbag has been disabled: check with the car manufacturer or the relative user manual for instructions on how to disable the airbag. It is always recommended to slide the vehicle seat as far back as possible, according to whether passengers

are travelling in the back.

- It is recommended to ensure that all passengers know how to release the child from the car seat in the case of an emergency.
- Pay close attention on how to install the Isofix Base and the child car seat inside the vehicle, to prevent a loose seat or car door from interfering with it.
- No child car seat can guarantee the total safety of your child in the event of an accident, but the use of this product reduces the risk of serious injuries or death.
- The risk of serious injuries to the child increases, not only in the case of accidents, but also in other circumstances ( e.g. sudden braking, etc.) if the instructions provided in this manual are not followed carefully: always check that the Isofix Base and the child car seat are fastened correctly onto the vehicle seat.
- If the Isofix Base and the child car seat are damaged, deformed or worn out, they must be replaced, as their original safety features and standards may have been compromised.
- This product must not be modified in any way, unless the modification is approved by the manufacturer.
- Do not install accessories, spare parts, or any component not supplied by the manufacturer.
- Never leave your child unattended in the car seat.
- Never place the child seat on a vehicle seat without fastening it securely in place; it could hurt or injure other passengers in the car.
- Never place anything except an accessory specifically approved for use with the product between Isofix

Base and the vehicle seat, between the vehicle seat and the child car seat or between the child car seat and the child: in the event of an accident, Isofix Base and the child car seat may not operate correctly.

- After an accident, even a minor one, the Isofix Base and the child car seat may incur damage, even if it is not visible to the naked eye: they must therefore be replaced.
- Do not use second hand devices or equipment: they may have suffered structural damage which is not visible to the naked eye but however compromise the safety of the product.
- Do not transport loose or unsecured objects or baggage on the back shelf of the vehicle: in the event, of an accident or sudden braking, they may injure the passengers.
- Ensure that all the car passengers fasten their seat belts, for their own safety and because, during the journey, they may injure the child in the event of an accident or sudden braking of the car.
- On long journeys make frequent stops. Children tire easily. Never, for any reason, remove your child from the child car seat whilst the car is moving. If your child needs attention, find a safe place and pull over.
- If the vehicle has been left in the sun, check that the different parts of the child car seat are not too hot: in such an event, let the child car seat cool down first before placing the child into the it, in order to avoid burns.
- Artsana declines all responsibility in cases of incorrect use of this product.

## DESCRIPTION OF THE PARTS

- A Isofix connectors
- B Abdominal seat belt passage guide
- C Compartment for storing the instruction booklet and 2 protective Isofix connector caps
- D Red/green indicator to signal that the child car seat has, or has not, been fitted correctly
- E Support leg
- F Isofix system adjuster lever
- G Protective caps for Isofix connectors
- H Release buttons
- I Isofix system correct installation indicator
- L Support foot adjuster lever
- M Red incorrect installation indicator
- N Green support leg correct installation indicator

## INSTALLATION AND REMOVAL FOR VEHICLES WITH THE ISOFIX SYSTEM

### Installation

1. Remove the Isofix (A) connectors from the base using the adjuster lever (F) (Diag. 8).  
Keep the lever up, and pull out the ISOFIX system COMPLETELY (Diag. 8). Ensure that the system has been pulled out as far as possible.
2. Remove the Isofix connectors protection caps (G) using the release buttons (H) (Diag. 9a and 9b). Repeat this procedure for both connectors. Place the two caps in their compartment (C)

**WARNING!** Store the caps carefully, since they are indispensable for reinserting the ISOFIX system on the base when the system is not in use.

3. Position the Isofix base on the rear vehicle seat and fasten the Isofix connectors to the anchorage points found between the back rest and the car seat (Diag. 10). You will hear a "click" when the connectors fit into place.

**WARNING!** Check that the two indicators (I) are green which means the system has been installed correctly.

4. Push Isofix Base firmly against the backrest of the car seat (Diag. 11) to ensure maximum adherence.
5. Pull the base towards you a couple of times to ensure the two connectors are locked in place.
6. Position the support foot (E) and use the adjuster lever to fix it in place (L) (Fig. 12). Check the indicators (M and N) on the foot to ensure it is fitted correctly. When you can see the green indicator (N), this means you have installed it properly.

**WARNING:** Before attaching the child car seat onto the base, check that the stabiliser block is closed (Diag. 13).

7. Attach the child car seat onto the base (in a rear-facing position) and push it downwards until you hear it click into place (Diag. 14).
8. The indicator on the side (D) will turn green (Diag. 15) when the child car seat is securely and correctly locked in place.
9. Check that the child car seat is correctly fitted to the base by trying to lift the front and rear sections.
10. When it has clicked into position, turn the child car seat handle bar as far as possible (A) against the vehicle seat backrest (Diag. 15).

## To remove the child car seat from the base:

Return the handgrip to the vertical position (B) (Diag. 15) and release the child car seat by pulling the release lever whilst using the handgrip to lift it upwards (Diag. 22).

## Removing the base

Repeat the above process in the reverse order.

Press the adjuster lever (L) on the support foot and shorten it all the way to the end.

Lift the ISOFIX adjuster lever and pull the base away from the backrest as far as possible

Press the release buttons (H) to release the ISOFIX connectors

Take the protective caps previously hidden away in the compartment and replace them on the ISOFIX connectors. Push the ISOFIX system inside the base as far as it will go.

## INSTALLING AND REMOVAL WITH VEHICLE 3-POINT SAFETY BELT

### Installation

1. Position the base on the chosen vehicle seat, position it so that it touches the vehicle seat backrest (Diag. 16).
2. Position the support foot (E) and use the adjuster lever to fix it in place (L) (Fig. 17).
3. Check the indicators (M and N) on the foot to ensure it is fitted correctly. When you can see the green indicator (N), this means you have installed it properly.
4. Pull the vehicle safety belt and connect it to the relative buckle, threading the horizontal abdominal belt through the two slots (B) highlighted in blue

(Diag. 18).

5. Attach the child car seat onto the base (in a rear-facing position) and push it downwards until you hear it click into place (Diag. 19).
6. The indicator on the side (D) will turn green (Diag. 20) when the child car seat is securely and correctly locked on place.
7. Check that the child car seat is correctly fitted to the base by trying to lift the front and rear sections.
8. Pull the diagonal car safety belt and thread it through the relative slot, highlighted in blue, on the back of the child car seat backrest (Diag. 22)
9. Pull the belt as tight as possible around the child car seat, without leaving any slack and making sure it is not twisted.
10. Turn the child car seat handlebar as far as possible (B) against the vehicle seat backrest (Diag. 21).

## WARNING: NEVER INSERT THE CAR SAFETY BELT IN ANY POSITION OTHER THAN THOSE INDICATED IN DIAGRAM 22.

### To remove the child car seat from the base:

free the diagonal safety belt from the slot on the backrest, return the handlebar to the vertical position (A) (Diag. 21) and release the child car seat by pulling the relative lever whilst using the handgrip to lift it upwards (Diag. 23).

**WARNING!** After installing the child car seat, ALWAYS check that the vehicle safety belt is tightened properly and the buckle clasps do not push the belt out of the belt slot on the base and does not interfere with the belt slots themselves.

## Removing the base

Press the adjuster lever (L) on the support leg and shorten it all the way to the end.

Release the car safety belt and free the abdominal belt from the blue slot.

3) The base can now be removed from the vehicle seat.

## CLEANING AND MAINTENANCE

How to Clean the Plastic or Metal Parts

Clean the plastic and coated metal parts with a damp cloth only. Never use abrasive detergents or solvents.

## Checking the condition of the components

Check on a regular basis that the plastic parts are not worn out and there are not signs of damage or fading.

**WARNING!** If the child car seat is deformed or worn out, it must be replaced: it may no longer comply with the original safety standards.

## Storing the Product

When it is not fitted in the car, it is recommended to store the child car seat in a dry place, away from sources of heat and protected from dust, humidity and direct sunlight.

## Disposing of the product

When the child car seat no longer complies with the original safety standards, stop using it and dispose of it at an appropriate collection point. Dispose of the product as laid down in the environmental regulations in force in the Country of use.



## F Base Isofix

### NOTICE D'UTILISATION

#### TRÈS IMPORTANT : À LIRE IMMÉDIATEMENT

La Base Isofix doit être utilisée exclusivement avec le siège auto Autofix Fast homologué pour le Groupe 0+ (0-13 kg). Le siège auto Autofix Fast compatible avec la Base Isofix est reconnaissable grâce à l'étiquette située des deux côtés.

Avant d'installer le produit, vérifier que le véhicule est équipé des crochets Isofix situés entre le dossier et l'assise du siège.

La Base Isofix de Chicco possède une homologation "Semi-universelle" ; elle n'est donc pas compatible avec tous les modèles de voitures, mais seulement avec ceux qui sont spécifiés dans la notice jointe "Liste des voitures homologuées".

#### CARACTÉRISTIQUES DU PRODUIT

1. Ce produit est un dispositif ISOFIX de retenue de l'enfant. Il est approuvé par le Règlement ECE R44/04 pour une utilisation générale dans des véhicules dotés des systèmes de fixation ISOFIX.
2. C'est un dispositif classé comme "Semi-universel", compatible avec les véhicules mentionnés dans la "Liste des voitures homologuées".
3. En vue de l'utilisation du système ISOFIX SEMI-UNIVERSEL, il est absolument nécessaire de lire la notice du véhicule avant d'installer le Siège auto. Celle-ci indiquera les places compatibles avec la classe de taille du siège auto.
4. Le groupe de masse et la classe de

dimension ISOFIX pour lesquels le dispositif est utilisable sont : GROUPE 0+, classe E- ISO/R1

5. Adapté uniquement pour une utilisation dans des véhicules dotés d'une ceinture de sécurité 3 points, statique ou à enrouleurs, homologuée conformément à la norme UN/ECE N°16 ou autres standards équivalents.
6. En cas d'incertitude, contacter le fabricant du dispositif de retenue ou le revendeur.

#### TABLE DES MATIÈRES :

- 1 AVERTISSEMENTS
- 2 DESCRIPTION DES COMPOSANTS
- 3 INSTALLATION ET DÉINSTALLATION AVEC UN SYSTÈME ISOFIX
- 4 INSTALLATION ET DÉINSTALLATION AVEC UNE CEINTURE 3 POINTS DE LA VOITURE
- 5 NETTOYAGE ET ENTRETIEN

#### AVERTISSEMENTS

- Conserver cette notice d'utilisation pour toute consultation future.
- Pour le montage et l'installation du produit, suivre scrupuleusement les instructions. Éviter que quelqu'un utilise le produit sans avoir lu les instructions.
- **ATTENTION!** En fonction des statistiques sur les accidents, les sièges arrière du véhicule sont en général plus sûrs que les sièges avant : il est par conséquent conseillé d'installer la Base Isofix et le Siège auto sur les sièges arrière.
- **ATTENTION! GRAVE DANGER!** Ne jamais utiliser ce dispositif sur un siège avant équipé d'un airbag avant. Il n'est possible d'installer la Base Isofix et le Siège auto sur le siège avant que si l'airbag avant a été désactivé : vérifier avec le vendeur du véhicule ou en consultant

la notice d'utilisation de la voiture la possibilité de désactiver l'airbag. Il est dans tous les cas conseillé de reculer au maximum le siège, d'une façon compatible avec la présence d'autres passagers sur le siège arrière.

- Il est conseillé que tous les passagers soient informés de la modalité de décrochage de l'enfant en cas d'urgence.
- Faire attention à l'installation de la Base Isofix et du Siège auto dans la voiture afin d'éviter qu'un siège mobile ou que la portière puissent interférer avec ceux-ci.
- Aucun Siège auto ne peut garantir la sécurité totale de l'enfant en cas d'accident, mais l'utilisation de ce produit réduit le risque de lésions graves ou de décès.
- Le risque de dommages sérieux à l'enfant, en cas d'accident mais aussi dans d'autres circonstances (par ex. freinage brusque, etc.) augmente si les indications contenues dans cette notice ne sont pas suivies scrupuleusement : toujours vérifier que la Base Isofix et le Siège auto sont correctement fixés au siège.
- Si la Base Isofix et le Siège auto sont endommagés, déformés ou fortement usagés, ils doivent être remplacés car ils pourraient avoir perdu leurs caractéristiques d'origine en matière de sécurité.
- Ne pas apporter de modifications ou d'ajouts au produit sans l'approbation du fabricant.
- Ne pas installer d'accessoires, de pièces de rechange et de composants non fournis par le fabricant.
- Ne laisser pour aucune raison l'enfant sans surveillance dans le Siège auto.
- Ne jamais laisser le Siège auto sur le

siège sans le fixer, il pourrait heurter et blesser les passagers.

- Ne rien interposer, si ce n'est un accessoire approuvé pour le produit, entre la Base Isofix et le siège de la voiture, entre le Siège auto et le siège de la voiture, ainsi qu'entre le Siège auto et l'enfant : en cas d'accident, la Base Isofix et le Siège auto pourraient ne pas fonctionner correctement.
  - Suite à un accident même léger, la Base Isofix et le Siège auto peuvent subir des dommages qui ne sont pas toujours visibles à l'œil nu : il est par conséquent nécessaire de les remplacer.
  - Ne pas utiliser de dispositifs d'occasion : ils pourraient avoir subi des dommages structurels qui ne sont pas visibles à l'œil nu, mais qui peuvent compromettre la sécurité du produit.
  - Vérifier qu'aucun objet ou bagage non fixé ou positionné en toute sécurité n'est transporté, tout particulièrement sur la lunette arrière à l'intérieur du véhicule : en cas d'accident ou de freinage brusque, ils pourraient blesser les passagers.
  - Vérifier que tous les passagers de la voiture mettent leur ceinture de sécurité, pour leur propre sécurité et parce que pendant le voyage, en cas d'accident ou de freinage brusque, ils pourraient blesser l'enfant.
  - En cas de voyages longs, faites des arrêts fréquents. L'enfant se fatigue très facilement. N'extraire l'enfant du Siège auto pour aucune raison lorsque la voiture est en mouvement. Si l'enfant a besoin d'attention, il est nécessaire de trouver un lieu sûr et de s'arrêter.
- Si le véhicule reste longtemps au

soleil, contrôler avant de mettre l'enfant sur le siège-auto que les différentes parties de celui-ci ne soient pas trop chaudes. Dans ce cas, les laisser refroidir avant d'y faire asseoir l'enfant pour éviter d'éventuelles brûlures.

- La société Artsana décline toute responsabilité en cas d'utilisation incorrecte du produit.

## DESCRIPTION DES COMPOSANTS

A Connecteurs Isofix

B Guide de passage de la ceinture abdominale

C Compartiment destiné à la notice d'utilisation et 2 capuchons protecteurs pour les connecteurs Isofix

D Indicateur rouge/vert d'installation correcte du siège auto

E Jambe de support

F Poignée de réglage du système Isofix

G Capuchons protecteurs pour les connecteurs Isofix

H Boutons de décrochage

I Indicateur de fixation du système Isofix

L Levier de réglage du pied de support

M Indicateur rouge d'installation incorrecte

N Indicateur vert d'installation correcte de la jambe de support

## INSTALLATION ET DÉINSTALLATION AVEC UN SYSTÈME ISOFIX

### Installation

1. Extraire les connecteurs Isofix (A) de la base en utilisant la poignée de réglage (F) (Fig. 8).

En tirant sur la poignée, extraire COMPLETEMENT le système ISOFIX (Fig. 8). Vérifier que le système est extrait jusqu'à

la butée.

2. Extraire les capuchons protecteurs (G) des connecteurs Isofix en appuyant sur les boutons de décrochage (H) (Fig. 9a et 9b). Répéter l'opération pour les deux connecteurs. Placer les deux capuchons dans le compartiment prévu à cet effet (C)

**ATTENTION !** Conserver soigneusement les capuchons car ils sont indispensables pour la réinsertion du système ISOFIX dans la base quand il n'est pas utilisé.

3. Placer la base Isofix sur le siège arrière choisi et fixer les connecteurs Isofix aux crochets présents entre le dossier et l'assise (fig. 10). Un déclic caractéristique signalera que les connecteurs sont fixés.

**ATTENTION !** S'assurer que la fixation a été effectuée correctement en vérifiant que les deux indicateurs (I) sont verts.

4. Pousser fortement Base Isofix contre le siège de la voiture (Fig. 11) pour assurer une adhérence maximale

5. Vérifier plusieurs fois que les deux connecteurs sont fixés correctement en essayant de tirer plusieurs fois la base.

6. Positionner le pied d'appui (E) et le régler grâce au levier prévu à cet effet (L) (Fig. 12). Le bon appui du pied sera mis en évidence par les indicateurs (M et N) présents sur ce dernier. Lors de l'apparition de l'indicateur vert (N), le pied sera installé correctement.

**ATTENTION :** Avant de mettre le Siège auto dans la base, vérifier que le cran stabilisateur est fermé (Fig. 13).

7. Mettre le Siège auto dans la base

(orienté dans le sens contraire de la marche) en le poussant vers le bas jusqu'à ce qu'il soit fixé (vous entendrez un déclic de fixation) (Fig. 14).

8. La fixation du siège auto sera mise en évidence par l'indicateur latéral (D) qui deviendra vert (fig. 15).
9. Vérifier que le siège auto est correctement fixé à la base en essayant de le soulever de l'avant et de l'arrière.
10. Une fois la fixation effectuée, tourner la poignée du siège auto jusqu'à ce qu'il soit positionné contre le dossier du siège (A) (fig. 15)

### **Pour enlever le siège auto de la base :**

Remettre la poignée en position verticale (B) (fig. 15) et décrocher le siège auto en tirant sur la poignée prévue à cet effet tout en soulevant le siège auto à l'aide de la poignée (fig. 22).

### **Désinstallation de la base**

Suivre le processus précédent dans le sens inverse.

Appuyer sur le levier de réglage (L) du pied de support en le raccourcissant jusqu'à la butée.

Soulever la poignée de réglage ISOFIX en éloignant la base du dossier jusqu'à la butée.

Décrocher les connecteurs ISOFIX en appuyant sur les boutons de décrochage (H)

Utiliser les capuchons protecteurs précédemment rangés dans leur compartiment et les remettre sur les connecteurs ISOFIX.

Pousser le système ISOFIX à l'intérieur de la base en vérifiant qu'il arrive jusqu'à la butée.

## **INSTALLATION ET DÉINSTALLATION AVEC UNE CEINTURE 3 POINTS DE LA VOITURE**

### **Installation**

1. Positionner la base sur le siège choisi pour l'installation, en l'orientant en faisant en sorte qu'elle soit en contact avec le dossier du siège de la voiture (fig. 16).
2. Positionner le pied d'appui (E) et le régler grâce au levier prévu à cet effet (L) (Fig. 17).
3. Le bon appui du pied sera mis en évidence par les indicateurs (M et N) présents sur ce dernier. Lors de l'apparition de l'indicateur vert (N), le pied sera installé correctement.
4. Tirer la ceinture de sécurité de la voiture et l'accrocher à sa boucle, en faisant passer la partie horizontale dans les deux guides (B) bleus (fig. 18)
5. Mettre le Siège auto dans la base (orienté dans le sens contraire de la marche) en le poussant vers le bas jusqu'à ce qu'il soit fixé (vous entendrez un déclic de fixation) (fig. 19).
6. La fixation du siège auto sera mise en évidence par l'indicateur latéral (D) qui deviendra vert (fig. 20).
7. Vérifier que le siège auto est correctement fixé à la base en essayant de le soulever de l'avant et de l'arrière.
8. Saisir la ceinture diagonale de la voiture et la faire passer dans le guide situé à l'arrière du dossier du Siège auto mis en évidence en bleu (fig. 22).
9. Tendre la ceinture le plus possible, sans laisser d'excès de ruban et en vérifiant qu'elle n'est pas entortillée.
10. Tourner la poignée du siège auto jusqu'à ce qu'il soit positionné contre le dossier du siège (B) (fig. 21).

## **ATTENTION : NE JAMAIS FAIRE PASSER LA CEINTURE DE LA VOITURE DANS D'AUTRES POSITIONS QUE CELLES QUI SONT INDIQUÉES SUR LA FIG. 22**

Pour enlever le siège auto de la base : enlever la ceinture diagonale du guide se trouvant sur le dossier, remettre la poignée en position verticale (A) (fig. 21), décrocher le siège auto en tirant sur la poignée prévue à cet effet tout en soulevant le siège auto à l'aide de la poignée (fig. 23).

**ATTENTION !** Après l'installation, TOUJOURS vérifier que la ceinture de la voiture est correctement tendue et que sa boucle ne force pas la ceinture à sortir des guides se trouvant sur la base et qu'elle n'interfère pas avec eux.

### **Désinstallation de la base**

Appuyer sur le levier de réglage (L) du pied de support en le raccourcissant jusqu'à la butée. Détacher la ceinture de sécurité et libérer la partie abdominale du guide bleu.

3) Il est maintenant possible d'enlever la base du siège.

### **NETTOYAGE ET ENTRETIEN**

Nettoyage des parties en plastique et en métal

Pour le nettoyage des parties en plastique ou en métal verni, utiliser seulement un chiffon humide. Ne jamais utiliser de détergents abrasifs ou de solvants.

### **Contrôle de l'état des composants**

Il est conseillé de vérifier régulièrement l'état et l'usure des parties en plastique qui ne doivent présenter aucun signe évident d'endommagement ou de décoloration.

**ATTENTION !** Si le produit est déformé ou fortement usé, il doit être remplacé : il pourrait avoir perdu ses caractéristiques d'origine de sécurité.

### **Conservation du produit**

Quand il n'est pas installé dans la voiture, il est conseillé de conserver le produit dans un endroit sec, loin de sources de chaleur et à l'abri de poussières, de l'humidité et des rayons du soleil.

### **Élimination du produit**

Une fois la limite d'utilisation prévue pour le produit atteinte, interrompre son utilisation et le déposer parmi les déchets. Pour des motifs de respect de l'environnement, séparer les différents types de déchets conformément à la réglementation en vigueur dans le Pays.

## D Isofix Basis

### GEBRAUCHSANLEITUNG

#### SEHR WICHTIG: BITTE SOFORT LESEN

Die Isofix-Basis ist ausschließlich in Verbindung mit dem Kinderautositz Autofix Fast zu verwenden, der für die Altersgruppe 0+ (0-13 kg) zugelassen ist. Der mit der Isofix-Basis kompatible Kinderautositz Autofix Fast ist an dem auf beiden Seiten angebrachten Etikett erkennbar.

Vor der Installation sicherstellen, dass das Auto über die speziellen Isofix-Befestigungssysteme zwischen der Rückenlehne und der Sitzfläche des Fahrzeusitzes verfügt.

Die Isofix-Basis von Chicco hat eine "semi-universale" Zulassung und ist daher nicht mit allen Fahrzeugmodellen kompatibel, sondern nur mit den im beiliegenden Heft "Liste der zugelassenen Fahrzeuge" aufgeführten.

#### PRODUKTEIGENSCHAFTEN

1. Dies ist eine ISOFIX Rückhalteeinrichtung für Kinder. Sie ist gemäß der europäischen Prüfnorm ECE R44/04 für den allgemeinen Gebrauch in Fahrzeugen mit ISOFIX-Verankerungssystemen zugelassen.
2. Das als "semi-universal" eingestufte System ist mit den Fahrzeugen kompatibel, die in der speziellen "Liste der zugelassenen Fahrzeuge" aufgeführt sind.
3. Für die Verwendung eines ISOFIX SEMIUNIVERSAL-Systems ist es unbedingt erforderlich, vor der Installation des Kinderautositzes das Betriebsanleitung des Fahrzeugs zu lesen. Das Handbuch gibt die Plätze an, die mit der Größenklasse des Kindersitzes kompatibel sind.
4. Die ISOFIX-Gewichtsguppe und die

Altersgruppe, für die die Rückhalteeinrichtung verwendet werden kann, sind: GRUPPE 0+, Klasse E- ISO/R1

5. Geeignet für den Einsatz in Fahrzeugen mit 3-Punkt-/Statik- oder Retraktor-Sicherheitsgurten, die der UN/ECE-Regelung Nr. 16 oder anderen vergleichbaren Normen entsprechen.
6. Sollten Zweifel bestehen, kann der Hersteller der Rückhalteeinrichtung für Kinder oder der Fachhändler befragt werden.

#### INHALTSVERZEICHNIS:

- 1 HINWEISE
- 2 BESCHREIBUNG DER BESTANDTEILE
- 3 INSTALLATION UND DEMONTAGE MIT DEM ISOFIX-SYSTEM
- 4 INSTALLATION UND DEMONTAGE MIT 3-PUNKT-SICHERHEITSGURT DES FAHRZEUGS
- 5 REINIGUNG UND PFLEGE

#### HINWEISE

- Diese Anleitungen für eventuelles späteres Nachschlagen aufbewahren.
- Halten Sie sich bei der Montage und Installation des Produkts gewissenhaft an die Anweisungen. Vermeiden Sie, dass jemand das Produkt verwendet, ohne die Anleitung gelesen zu haben.
- **WARNUNG!** Nach den Unfallstatistiken sind die hinteren Fahrzeugsitze im Allgemeinen sicherer als der vordere, weshalb sie für die Montage der Isofix-Basis und des Kinderautositzes vorzuziehen sind.
- **WARNUNG! SCHWERE GEFAHR!** Diese Einrichtung niemals auf einem Vordersitz mit Frontairbag verwenden. Die Isofix-Basis und der Kinderautositz dürfen nur auf dem Vordersitz installiert werden, wenn der Frontairbag deaktiviert wurde:

mit dem Fahrzeughersteller oder in den Betriebsanleitungen des Autos überprüfen, ob es möglich ist, den Airbag zu deaktivieren. Wir empfehlen auf jeden Fall, den Fahrzeugsitz so weit zurückzustellen, wie dies mit den Insassen auf dem Rücksitz vereinbar ist.

- Informieren Sie alle Insassen darüber, wie der Sicherheitsgurt zu entriegeln ist, um das Kind im Notfall zu befreien.
- Bei der Montage beachten Sie bitte stets, dass die Isofix-Basis und der Kinderautositz im Auto korrekt installiert werden, um zu vermeiden, dass ein beweglicher Sitz oder die Autotür sich nicht behindern.
- Kein Kinderautositz kann bei einem Unfall die totale Sicherheit des Kindes gewährleisten, aber die Verwendung dieses Produkts reduziert das Verletzungs- und Todesrisiko des Kindes.
- Das Risiko ernsthafter Schäden für das Kind, nicht nur im Falle eines Unfalls, sondern auch unter anderen Umständen (z.B. scharfes Bremsen usw.) steigt, wenn die in diesem Handbuch angegebenen Anweisungen nicht gewissenhaft befolgt werden: vergewissern Sie sich stets, dass die Isofix-Basis und der Kinderautositz richtig am Fahrzeugsitz befestigt sind.
- Falls die Isofix-Basis und der Kinderautositz beschädigt, verformt oder stark abgenutzt sein sollten, müssen sie ausgewechselt werden, denn sie könnten ihre ursprünglichen Sicherheitseigenschaften verloren haben.
- Keine Änderungen oder Ergänzungen am Produkt ohne Genehmigung des Herstellers vornehmen.
- Keine Zubehörteile, Ersatzteile und Komponenten installieren, die nicht

vom Hersteller geliefert sind.

- Das Kind niemals und aus keinem Grund unbeaufsichtigt im Kinderautositz lassen.
- Den Kinderautositz niemals unbefestigt im Auto lassen, er könnte die Insassen verletzen.
- Kein für das Produkt nicht zugelassenes Zubehör zwischen die Isofix-Basis und den Kindersitz, zwischen den Autositz und den Kindersitz oder zwischen den Kindersitz und das Kind schieben: im Falle eines Unfalls könnten die Isofix-Basis und der Kinderautositz nicht korrekt funktionieren.
- Nach einem auch nur leichten Unfall können die Isofix-Basis und der Kinderautositz Beschädigungen haben, die mit bloßem Auge nicht zu erkennen sind: Sie müssen daher auf jeden Fall ersetzt werden.
- Verwenden Sie bitte keine Kinderautositze aus zweiter Hand: Sie könnten strukturelle Schäden haben, die mit bloßem Auge nicht zu erkennen sind, aber die Sicherheit des Produkts beeinträchtigen.
- Achten Sie darauf, dass sich im Fahrzeug, vor allem auf der Hutablage, keine Gegenstände befinden, die nicht auf sichere Weise befestigt oder untergebracht sind: sie könnten bei einem Unfall oder scharfem Bremsen die Insassen verletzen.
- Achten Sie darauf, dass alle Insassen zu ihrer eigenen Sicherheit im Fahrzeug angeschnallt sind. Ein Insasse, der nicht mit dem Sicherheitsgurt angeschnallt ist, kann bei einem Unfall oder scharfem Bremsen eine Gefahr für das Kind darstellen.
- Machen Sie während einer langen Autofahrt öfters Pausen. Das Kind ermüdet sehr schnell. Auf keinen Fall das Kind während der Fahrt aus dem Kinderautositz nehmen. Wenn

das Kind Bewegung oder Aufmerksamkeit benötigt, ist es erforderlich, dass Sie einen sicheren Platz finden und anhalten.

- Frühgeborene, die vor der 37. Schwangerschaftswoche zur Welt gekommen sind, könnten im Kinderautositz einem Risiko ausgesetzt sein. Diese Säuglinge könnten Atembeschwerden haben, während sie im Kinderautositz sitzen. Wir empfehlen Ihnen daher, sich an Ihren Kinderarzt oder an das Krankenhauspersonal zu wenden, damit diese Ihr Kind untersuchen und Ihnen einen geeigneten Kinderautositz empfehlen können, bevor Sie das Krankenhaus verlassen.
- Falls Ihr Fahrzeug länger in der Sonne stand, vergewissern Sie sich bitte, bevor Sie das Kind in den Kinderautositz setzen, dass kein Teil des Kinderautositzes überhitzt ist: Lassen Sie bitte die Sitzfläche abkühlen, um Verbrennungen zu vermeiden.
- Die Gesellschaft Artsana übernimmt keine Haftung bei unsachgemäßer Verwendung des Produkts.

## BESCHREIBUNG DER KOMPONENTEN

A Rasterarme Isofix

B Beckengurtführung

C Aufbewahrungsfach für Gebrauchsanleitung und 2 Schutzkappen für Rasterarme Isofix

D Anzeiger rot/grün der erfolgten korrekten Installation des Kinderautositzes

E Stützbein

F Verstellgriff Isofix-System

G Schutzkappe für Isofix Rasterarme

H Entriegelungstasten der Rasterarme

I Anzeiger der erfolgten Befestigung des Isofix-Systems

L Verstellhebel des Stützbeins

M Roter Anzeiger der nicht korrekten Installation des Stützbeins

N Grüner Anzeiger der erfolgten korrekten Installation des Stützbeins

## INSTALLATION UND DEMONTAGE MIT DEM ISOFIX-SYSTEM

### Installation

1. Die Isofix-Rasterarme (A) der Basis mit dem Verstellgriff (F) herausziehen (Abb. 8).

Während man den Griff gezogen hält, das Isofix-System VOLLSTÄNDIG herausziehen (Abb. 8). Vergewissern Sie sich, dass das System bis zum Anschlag herausgezogen ist.

2. Die Schutzkappen (G) der Isofix-Rasterarme herausziehen, indem man die Entriegelungstasten (H) drückt (Abb. 9a und 9b). Für beide Kappen gleich vorgehen. Die beiden Kappen in die entsprechende Aufnahme (C) setzen.

**WARNUNG!** Die beiden Kappen sorgfältig aufbewahren, da sie für das Wiedereinsetzen des ISOFIX-Systems in die Basis unentbehrlich sind, wenn das System nicht verwendet wird.

3. Die Isofix-Basis auf dem gewählten Rücksitz positionieren und die Isofix-Rasterarme in die Rastbügel einhaken, die sich zwischen Rückenlehne und Sitz befinden (Abb. 10). Ein "Klicken" zeigt an, dass die Rasterarme eingearastet sind.

**WARNUNG!** Vergewissern Sie sich, dass das Einrasten korrekt erfolgt ist, indem Sie prüfen, ob die beiden Anzeiger (I) „grün“ zeigen.

4. Drücken Isofix Basis kräftig gegen die Auto-Rückenlehne (Abb. 11), um die maximale Haftung zu garantieren.

5. Prüfen Sie die Befestigung der Rasterarme mehrmals, indem Sie versuchen, an der Basis zu ziehen.



6. Setzen Sie das Stützbein (E) ein und regulieren Sie es durch den dafür vorgesehenen Verstellhebel (L). (Abb. 12). Die Farbanzeiger (M und N) auf dem Stützbein bestätigen dessen korrekte Installation. Wenn der Anzeiger „grün“ zeigt (N) ist das Stützbein korrekt installiert.

**WARNUNG:** Bevor man den Kinderautositz auf die Basis aufsetzt, sich vergewissern, dass der stabilisierende Feststeller geschlossen ist (Abb. 13).

7. Den Kinderautositz auf die Basis andocken (gegen die Fahrtrichtung ausgerichtet) indem man ihn nach unten drückt bis dieser mit einem „Klick“ hörbar einrastet (Abb. 14)
8. Bei erfolgtem Einrasten des Kinderautositzes wird der seitliche Anzeiger (D) grün (Abb. 15).
9. Das korrekte Einrasten des Kinderautositzes an der Basis überprüfen, indem man versucht, ihn sowohl von der Vorderseite als auch von der Rückseite her anzuheben.
10. Nach erfolgtem Einrasten, den Tragebügel des Kinderautositzes drehen, bis er in die Anschlagstellung (A) gegen die Rückenlehne des Fahrzeugsitzes gelangt (Abb. 15)

### **Um den Kinderautositz aus der Basis herauszuziehen:**

Den Tragebügel in die senkrechte Stellung (B) bringen (Abb. 15) und den Kinderautositz entriegeln, indem man den Hebel zieht und gleichzeitig den Kinderautositz am Tragebügel anhebt (Abb. 22).

### **Demontage der Basis**

Das zuvor beschriebene Verfahren umgekehrt ausführen.

Drücken Sie den Verstellhebel (L) des Stützbeins bis zum Anschlag ein.

Den ISOFIX-Verstellgriff anheben und die Basis bis zum Anschlag von der Rückenlehne entfernen.

Die ISOFIX-Rasterarme entriegeln, indem Sie die Entriegelungstasten (H) drücken.

Setzen Sie die zuvor im Aufbewahrungsfach weggelegten Schutzkappen wieder auf die ISOFIX-Rasterarme auf.

Drücken Sie das ISOFIX-System in die Basis hinein und stellen Sie sicher, dass der Anschlag erreicht wurde.

## **INSTALLATION UND DEMONTAGE MIT DEM 3-PUNKT-SICHERHEITSGURT DES FAHRZEUGS**

### **Installation**

1. Die Basis auf den für die Installation gewählten Sitz stellen und so ausrichten, dass sie in Kontakt mit der Rückenlehne des Fahrzeugsitzes ist (Abb. 16).
2. Setzen Sie das Stützbein (E) ein und regulieren Sie es durch den dafür vorgesehenen Verstellhebel (L). (Abb. 12).
3. Die Farbanzeiger (M und N) auf dem Stützbein bestätigen dessen korrekte Installation. Wenn der Anzeiger „grün“ zeigt (N) ist das Stützbein korrekt installiert
4. Den 3-Punkt-Sicherheitsgurt des Autos ziehen und im entsprechenden Gurtschloss befestigen, dabei den Beckengurt durch die blau hervorgehobenen Führungen (B) ziehen (Abb. 18).
5. Den Kinderautositz auf die Basis aufsetzen (gegen die Fahrtrichtung ausgerichtet) und ihn nach unten drücken bis er einrastet (man hört ein "Klicken") (Abb. 19).
6. Bei erfolgtem Einrasten des Kinderautositzes wird der seitliche Anzeiger (D) grün (Abb. 20).
7. Das korrekte Einrasten des Kinderautositzes an der Basis überprüfen, indem man versucht, ihn sowohl von der Vorderseite als auch von der Rückseite her

anzuheben.

- Ziehen Sie den Diagonalgurt des Fahrzeugs durch die blau hervorgehobene Führung auf der Rückseite der Rückenlehne des Kinderautositzes durch (Abb. 22).
- Den Sicherheitsgurt um den Kinderautositz herum so fest wie möglich spannen, ohne überschüssigen Gurt zurückzulassen und sich vergewissern, dass er nicht verdreht ist.
- Den Tragebügel des Kinderautositzes drehen, bis er in die Anschlagstellung (B) gegen die Rückenlehne des Sitzes gelangt (Abb. 21)

### **WARNUNG: DEN FAHRZEUGGURT NIEMALS AN ANDEREN STELLEN DURCHFÜHREN ALS IN ABB. 22 ANGEGEBEN**

Um den Kinderautositz aus der Basis zu lösen:

Den Diagonalgurt aus der Führung auf der Rückenlehne ziehen, den Tragebügel senkrecht stellen (A) (Abb. 21), den Kinderautositz durch Ziehen des Entriegelungshebels lösen und gleichzeitig am Tragebügel anheben (Abb. 23).

**WARNUNG!** Nach der Installation vergewissern Sie sich stets, dass der Fahrzeuggurt korrekt gespannt ist und dass seine Schnalle den Gurt nicht aus den Führungen an der Basis zwingt und nicht an diese stößt.

### **Demontage der Basis**

Drücken Sie den Verstellhebel (L) des Stützbeins bis zum Anschlag ein. Schnallen Sie den 3-Punkt-Sicherheitsgurt ab und lösen Sie den Beckengurt aus der blauen Führung.

3) Jetzt kann die Basis vom Kinderautositz genommen werden.

## **PFLEGE UND REINIGUNG**

### **Reinigung der Kunststoff- und Metallteile**

Für die Reinigung der Kunststoff- und der lackierten Metallteile sollte nur ein feuchtes Tuch verwendet werden. Benutzen Sie keine Scheuer- oder Lösungsmittel.

### **Kontrolle auf Beschädigung der Bestandteile**

Es wird empfohlen, die Kunststoffteile regelmäßig auf Verschleiß zu prüfen. Sie dürfen keine sichtbaren Zeichen von Beschädigung oder Ausbleichung zeigen.

**WARNUNG!** Bei starker Verformung oder Abnutzung muss der Kinderautositz ersetzt werden: Die ursprünglichen Sicherheitseigenschaften könnten nicht mehr gegeben sein.

### **Aufbewahrung des Produkts**

Wenn der Kindersitz nicht im Auto installiert ist, wird empfohlen, ihn an einem trockenen Ort, nicht in der Nähe von Wärmequellen und vor Staub, Feuchtigkeit und direktem Sonnenlicht geschützt aufzubewahren.

### **Entsorgung des Produkts**

Ist die für das Produkt maximale Nutzungsdauer erreicht, muss dieses entsorgt werden. Zum Schutz der Umwelt trennen Sie die verschiedenen Einzelteile und befolgen Sie die Entsorgungsbestimmungen Ihres Landes.

## E Base Isofix

### INSTRUCCIONES DE USO:

#### IMPORTANTÍSIMO: LEER ANTES DE SU USO

La Base Isofix se debe usar exclusivamente junto con la silla para auto Autofix Fast homologada para el Grupo 0+ (0-13 kg). La silla para auto Autofix compatible con la Base Isofix se reconoce por la etiqueta adherida en ambos lados.

Antes de la instalación asegúrese de que el automóvil, disponga de los respectivos enganches Isofix presentes en el respaldo y en el asiento.

La Base Isofix de Chicco tiene una homologación de tipo "Semi-Universal" por lo cual no es compatible con todos los modelos de coches, sino solamente con aquellos especificados en el manual adjunto "Lista de los vehículos homologados".

### CARACTERÍSTICAS DEL PRODUCTO

1. Este es un dispositivo ISOFIX de contención del niño. Ha sido aprobado por el Reglamento ECE R44/04 para su uso general en vehículos que disponen de sistemas de anclaje ISOFIX.
2. Es un dispositivo clasificado como "Semi Universal", compatible con los vehículos indicados en la respectiva "Lista de vehículos homologados".
3. Para el uso del sistema ISOFIX SEMI UNIVERSAL es absolutamente necesario leer el manual del vehículo antes de instalar la sillita. El manual indicará los lugares compatibles con la clase de talla de la sillita para coche.
4. El grupo de masa y la clase de dimensión ISOFIX donde puede utilizarse el dispositivo son: GRUPO 0+, clase

E- ISO/R1

5. Apto para el uso en los vehículos dotados de cinturones de seguridad de tres puntos, estáticos o enrollables, homologados sobre la base del Reglamento UN/ECE N°16 u otros estándares equivalentes.
6. En caso de dudas, pónganse en contacto con el productor del dispositivo de contención o con la tienda donde se haya comprado.

### ÍNDICE

- 1 ADVERTENCIAS
- 2 DESCRIPCIÓN DE LOS COMPONENTES
- 3 INSTALACIÓN Y DESINSTALACIÓN CON EL SISTEMA ISOFIX
- 4 INSTALACIÓN Y DESINSTALACIÓN CON CINTURÓN DE 3 PUNTOS DEL AUTO
- 5 LIMPIEZA Y MANTENIMIENTO

### ADVERTENCIAS

- Conserve este manual de instrucciones para posibles consultas futuras.
- Para el montaje y la instalación del producto siga estrictamente las instrucciones. No permita que nadie utilice el producto sin haber leído las instrucciones.
- **¡ATENCIÓN!** Según las estadísticas sobre los accidentes, generalmente los asientos traseros del vehículo son más seguros que aquellos delanteros: por tal motivo, se aconseja instalar la Base Isofix y la sillita en los asientos traseros.
- **¡ATENCIÓN!** ¡PELIGRO GRAVE! No utilizar jamás este dispositivo en un asiento delantero que disponga de un airbag frontal. Se puede instalar la Base Isofix y la Sillita en el asiento delantero únicamente si se ha desactivado el airbag frontal:

- comprobar con el concesionario del automóvil o en el manual de instrucciones del auto la posibilidad de desactivar el airbag. De todos modos, se aconseja echar hacia atrás todo lo que sea posible el asiento siendo compatible con la presencia de otros pasajeros en el asiento trasero.
- Se aconseja que todos los pasajeros presentes en el automóvil estén informados sobre la forma de desenganchar al niño en caso de emergencia.
  - Preste atención a la posición en que debe instalarse la base Isofix y la sillita en el automóvil para evitar interferencias entre ésta y un asiento abatible o la puerta.
  - Ninguna sillita puede garantizar la seguridad total del niño en caso de accidente, pero el uso de este producto reduce el riesgo de lesiones graves o de muerte.
  - Si no se siguen estrictamente las indicaciones presentes en este manual aumenta el riesgo de daños serios al niño, no sólo en caso de accidente, sino también en otras circunstancias (por ej, frenadas bruscas, etc): controle siempre que la Base Isofix y la silla para auto estén fijadas correctamente al asiento del automóvil.
  - En el caso de que la Base Isofix y la sillita estuvieran dañadas, deformadas o muy desgastadas, no las use, sustitúyalas porque podrían haber perdido las características originales de seguridad.
  - No modifique ni incorpore partes adicionales al producto sin la aprobación del fabricante.
  - No instale accesorios, recambios y componentes no provistos por el fabricante.

- No deje nunca solo al niño en la sillita por ningún motivo.
- No deje nunca la Sillita desenganchada en el asiento del automóvil, podría golpear y herir a los pasajeros.
- Compruebe que no haya ningún objeto, que no sea un accesorio aprobado para el producto, entre la Base Isofix y el asiento ni entre el asiento del automóvil y la sillita, ni tampoco entre la sillita y el niño: en caso de accidente la Base Isofix y la sillita podrían no funcionar correctamente.
- Como resultado de un accidente, incluso leve, la Base Isofix y la sillita podrían haber sufrido daños no visibles, a simple vista: por lo tanto es necesario sustituirlas.
- No utilice dispositivos de segunda mano: su estructura podría haber sufrido daños no visibles a simple vista que podrían comprometer la seguridad del producto.
- Asegúrese de que no se transporten objetos ni equipajes sin fijarlos o colocarlos de forma segura, sobre todo en la parte trasera del vehículo: en caso de accidente o frenada brusca podrían herir a los pasajeros.
- Asegúrese de que todos los pasajeros del vehículo usen su cinturón de seguridad, por su seguridad pero también porque durante el viaje, en caso de accidente o frenada brusca podrían herir al niño.
- Durante los viajes largos se aconseja realizar frecuentes paradas. El niño se cansa muy fácilmente. No saque al niño de la sillita por ningún motivo mientras el vehículo está en movimiento. Si el niño requiere atención, busque un lugar seguro y pare.

- En caso de que el coche haya quedado bajo el sol durante mucho tiempo, inspeccionar cuidadosamente la silla de auto antes de acomodar al niño; algunas partes podrían estar demasiado calientes, en cuyo caso se deberá esperar hasta que se enfríen antes de sentar al niño, para evitar quemaduras.
- La sociedad Artsana declina toda responsabilidad por un uso inapropiado del producto.

## DESCRIPCIÓN DE LOS COMPONENTES

- A Conectores Isofix
- B. Abrazaderas de paso para el cinturón abdominal
- C Espacio para manual de instrucciones y 2 capuchones de protección para conectores Isofix
- D Indicador rojo/verde de instalación correcta de la sillita para coche
- E Pata de soporte
- F Pomo de regulación del sistema Isofix
- G Capuchones de protección para conectores Isofix
- H Botones de desenganche
- I Indicador de enganche realizado del sistema Isofix
- L Palanca de regulación de la pata de soporte
- M Indicador rojo de instalación incorrecta
- N Indicador verde de indicación de instalación correcta de la pata de soporte

## INSTALACIÓN Y DESINSTALACIÓN CON EL SISTEMA ISOFIX

### Instalación

1. Extraiga los conectores Isofix (A) de la base utilizando el pomo de regulación

(F) (Fig.8).

Manteniendo el pomo tirado, extraiga **TOTALMENTE** el sistema ISOFIX (Fig.8). Asegúrese de que el sistema haya sido extraído hasta el final de carrera.

2. Extraiga los capuchones de protección (G) de los conectores Isofix presionando los botones de desenganche (H) (Fig.9a y 9b). Repita la operación para ambos conectores. Coloque los dos capuchones en el compartimiento respectivo (C).

**¡ATENCIÓN!** Guarde con cuidado los capuchones porque son indispensables para la re inserción del sistema ISOFIX dentro de la base cuando no se la utiliza.

3. Posicione la base Isofix en el asiento trasero escogido y enganche los conectores ISOFIX en los enganches presentes entre el respaldo y el asiento (Fig.10). Se escuchará el característico „Clac" que indicará que los conectores se han enganchado.

**¡ATENCIÓN!** Asegúrese de que el enganche se haya realizado correctamente comprobando que los dos indicadores (I) se hayan puesto de color verde.

4. Empuje con fuerza Base Isofix contra el respaldo del auto (Fig.11) para asegurar su máxima fijación.
5. Compruebe varias veces la fijación correcta de los dos conectores tratando de tirar varias veces de la base.
6. Posicione la pata de apoyo (E) y regúlelo mediante la palanca de regulación (L) (Fig.12). El apoyo correcto del pie estará señalado por los indicadores (M y N) presentes en el pie. La aparición del indicador de color verde (N) indicará que el pie está correctamente

instalado.

**ATENCIÓN:** Antes de insertar la Silla en la base, compruebe que esté cerrado el cerrojo estabilizador (Fig.13)

7. Coloque la silla en la base (mirando en el sentido contrario al sentido de marcha) empujándola hacia abajo hasta que se enganche (se oirá un "Clac" de fijación) (Fig.14).
8. El enganche de la sillita estará indicado por el indicador situado en un lado (D) que se pondrá de color verde al realizarse el enganche (Fig.15).
9. Compruebe que la sillita se haya enganchado correctamente en la base tratando de levantarla desde la parte delantera como desde la parte posterior.
10. Después de haber realizado el enganche, gire el asa de la sillita hasta hacerla llegar a la posición de contacto (A) contra el respaldo del asiento (Fig.15).

### **Para sacar la sillita de la base:**

Reconduzca la empuñadura hacia su posición vertical (B) (Fig.15) y desenganche la sillita tirando del asa y alzando contemporáneamente la sillita mediante la empuñadura (Fig.22).

### **Desinstalación de la base**

Ejecute el proceso contrario al indicado anteriormente.

Presione la palanca de regulación (L) del pie de soporte empujándola hasta el final de su carrera.

Alce el asa de regulación ISOFIX alejando la base del respaldo hasta el final de carrera.

Desenganche los conectores ISOFIX empujando los botones de enganche (H) Utilice los capuchones de protección reposicionados anteriormente en el

compartimiento dedicado y vuélvalos a anclar en los conectores ISOFIX.

Encaje el sistema ISOFIX dentro de la base asegurándose de alcanzar el final de carrera.

## **4 INSTALACIÓN Y DESINSTALACIÓN CON CINTURÓN DE 3 PUNTOS DEL AUTO**

### **Instalación**

1. Coloque la base sobre el asiento escogido para la instalación, orientándola para que esté en contacto con el respaldo del asiento del coche (Fig.16).
2. Posicione el pie de apoyo (E) y regúlelo mediante la palanca de regulación (L) (Fig.17).
3. El apoyo correcto del pie estará señalado por los indicadores (M y N) presentes en el pie. La aparición del indicador de color verde (N) indicará que el pie está correctamente instalado.
4. Tire del cinturón de seguridad del auto y engánchelo en la hebilla correspondiente, haciendo pasar la parte horizontal en las dos guías (B) evidenciadas de color azul (Fig.18).
5. Coloque la silla en la base ( en sentido contrario al de marcha) empujándola hacia abajo hasta que se enganche (se oirá un "Clac" de fijación) (Fig.19).
6. El enganche de la sillita estará indicado por el indicador situado en un lado (D) que se pondrá de color verde al realizarse el enganche (Fig.20).
7. Compruebe que la sillita se haya enganchado correctamente en la base tratando de levantarla desde la parte delantera como desde la parte posterior.
8. Empuñe el cinturón diagonal del coche y hágalo pasar por la guía respectiva de la parte de atrás del respaldo de la silla evidenciado de color azul

(Fig.22).

9. Extienda el cinturón lo máximo posible alrededor de la sillita sin dejar cinta en exceso y asegúrese de que no esté enrollada.
10. Gire el asa de la sillita hasta hacerla llegar a la posición de contacto (B) contra el respaldo del asiento (Fig.21).

## **ATENCIÓN: NO HACER PASAR JAMÁS EL CINTURÓN DEL AUTO EN OTRAS POSICIONES DIFERENTES A AQUELLAS INDICADAS EN LA FIG.22.**

### **Para sacar la sillita de la base:**

quite el cinturón diagonal de la guía presente en el respaldo, vuelva a colocar el asa en la posición vertical (A) (Fig.21), desenganche la sillita tirando el asa y alce contemporáneamente la sillita mediante la empuñadura (Fig.23).

¡ATENCIÓN! Después de la instalación compruebe SIEMPRE que el cinturón del auto esté tensado correctamente y que su hebilla no fuerce el cinturón a salir de las guías de la base y que no interfiera con las guías.

### **Desinstalación de la base**

Presione la palanca de regulación (L) del pie de soporte empujándola hasta el final de su carrera.

Desenganche el cinturón de seguridad y saque de la guía azul la parte abdominal.

3) Ahora puede sacar la base del asiento.

## **LIMPIEZA Y MANTENIMIENTO**

### **Limpieza de las partes plásticas y de metal**

Para la limpieza de las partes plásticas

o metálicas barnizadas, utilice sólo un paño húmedo. No use detergentes abrasivos o disolventes.

### **Control del buen estado de los componentes**

Se aconseja comprobar regularmente el buen estado y el desgaste de las partes plásticas que no deben presentar signos evidentes de daños o de pérdida de color.

**¡ATENCIÓN!** Si el producto estuviera deformado o muy desgastado debe ser sustituido: podría haber perdido las características originales de seguridad.

### **Conservación del producto**

Mientras no está instalado en el coche, se aconseja guardar el producto en un lugar seco, alejado de las fuentes de calor y protegido del polvo, de la humedad y la luz solar directa.

### **Eliminación del producto**

Cuando el producto alcance su límite de uso previsto, deje de usar la base y deposítela entre los residuos. Por razones de respeto al medio ambiente, separe los diferentes tipos de desecho según lo previsto por la normativa vigente en su país.

## **P** Base Isofix

### INSTRUÇÕES DE UTILIZAÇÃO

#### **IMPORTANTÍSSIMO: PARA LER DE IMEDIATO**

A Base Isofix deve ser usada exclusivamente em combinação com a cadeira Autofix Fast homologada para o Grupo 0+ (0-13 kg). A cadeira Autofix Fast compatível com a Base Isofix está identificada pela etiqueta colocada em ambos os lados.

Antes da montagem, certifique-se de que o automóvel está equipado com os respectivos pontos de ancoragem Isofix situados entre o encosto e o assento do banco.

A Base Isofix da Chicco está homologada conforme o tipo "Semi-Universal", pelo que não é compatível com todos os modelos de automóvel mas apenas com os especificados no folheto anexo "Lista de veículos automóveis homologados".

#### **CARACTERÍSTICAS DO PRODUTO**

1. Trata-se de um dispositivo ISOFIX para a retenção do bebé. Está aprovado pelo Regulamento ECE R44/04 para utilização geral em veículos dotados de sistemas de fixação ISOFIX.
2. É um dispositivo classificado como "Semi-Universal", compatível com os veículos indicados na "Lista de veículos automóveis homologados".
3. Para a utilização do sistema ISOFIX SEMI-UNIVERSAL é absolutamente necessário ler o manual do automóvel antes da instalação da cadeira. O manual indicará os lugares compatíveis com a classe de medidas da cadeira auto.
4. O grupo da série e a classe de dimen-

sões ISOFIX em que o dispositivo é utilizável são: GRUPO 0+, classe E-ISO/R1

5. Adequado para utilização em veículos equipados com cintos de segurança de 3 pontos, estáticos ou com enrolador, homologados com base no Regulamento UN/ECE N°16 ou outros standard equivalentes.
6. Em caso de dúvida, contacte o fabricante do dispositivo de retenção ou o revendedor.

#### **ÍNDICE:**

- 1 ADVERTÊNCIAS
- 2 DESCRIÇÃO DOS COMPONENTES
- 3 MONTAGEM E DESMONTAGEM COM SISTEMA ISOFIX
- 4 MONTAGEM E DESMONTAGEM COM CINTOS DE 3 PONTOS DO AUTOMÓVEL
- 5 LIMPEZA E MANUTENÇÃO

#### **ADVERTÊNCIAS**

- Conserve este folheto de instruções para eventuais consultas futuras.
- Para a montagem do produto, siga escrupulosamente as instruções. Evite que alguém utilize o produto sem ter lido as instruções.
- **ATENÇÃO!** Segundo as estatísticas sobre acidentes, geralmente os bancos traseiros do veículo são mais seguros do que os da frente: é aconselhável, portanto, montar a Base Isofix e a Cadeira, no banco de trás.
- **ATENÇÃO!** PERIGO GRAVE! Nunca utilize este dispositivo num banco da frente que tenha airbag frontal. É possível montar a Base Isofix e a Cadeira no banco da frente mas apenas se o airbag frontal foi desactivado: verifique no manual de instruções ou confirme mesmo com o fabricante do automóvel a



possibilidade de desactivar o airbag. Aconselha-se, em todo o caso, que recue o mais possível o banco, tendo em conta a presença de outros passageiros no banco traseiro.

- Recomenda-se que todos os passageiros ocupantes sejam informados da forma de libertar o bebé, em caso de emergência.
- Preste atenção à forma como monta a Base Isofix e a Cadeira no automóvel, de modo a evitar que um banco móvel ou a porta possam interferir com estas.
- Nenhuma Cadeira auto pode garantir a total segurança do bebé em caso de acidente, mas a utilização deste produto reduz o risco de lesões graves ou de morte.
- O risco de sérios danos para o bebé, não só em caso de acidente, mas também noutras circunstâncias (por ex. travagens bruscas, etc.), aumenta se as indicações descritas neste manual não forem respeitadas de modo rigoroso: verifique sempre se a Base Isofix e a Cadeira estão correctamente fixas ao banco.
- No caso da Base Isofix e a Cadeira estarem danificadas, deformadas ou muito desgastadas, devem ser substituídas, pois poderão ter perdido as características originais de segurança.
- Não faça alterações ou acrescentos ao produto sem aprovação do fabricante.
- Não instale acessórios, peças de substituição e componentes não fornecidos pelo fabricante.
- Nunca deixe o bebé sem vigilância na Cadeira auto, por motivo algum.
- Nunca deixe a Cadeira auto no banco do automóvel sem estar

fixa, pois poderá magoar ou ferir os passageiros.

- Nunca coloque nada que não seja um acessório aprovado para o produto, entre a Base Isofix e o banco, ou entre o banco do automóvel e a Cadeira auto, ou ainda, entre a Cadeira auto e o bebé: em caso de acidente, a Base Isofix e a Cadeira poderão não funcionar correctamente.
- Na sequência de um acidente, mesmo ligeiro, a Base Isofix e a Cadeira podem sofrer danos, nem sempre visíveis a olho nu: é, portanto, necessário substituí-las.
- Não utilize dispositivos em segunda mão: poderão ter pequenos danos estruturais não visíveis a olho nu, mas comprometedores da segurança do produto.
- Certifique-se de que não são transportados, em particular na prateleira de trás, no interior do veículo, objectos ou bagagens que não tenham sido fixados ou colocados de maneira segura: em caso de acidente ou travagem brusca poderão ferir os passageiros.
- Assegure-se de que todos os passageiros do automóvel utilizam o cinto de segurança, quer para a sua própria segurança, quer porque durante a viagem, em caso de acidente ou travagem brusca, poderão magoar o bebé.
- No caso de viagens longas faça paragens frequentes. O bebé cansa-se muito facilmente. Por nenhuma razão retire o bebé da Cadeira auto enquanto o automóvel estiver em movimento. Se o bebé necessitar de atenção, deve procurar um local seguro e estacionar.
- Se o veículo tiver ficado parado ao sol, inspeccione cuidadosamente

a cadeira auto, antes de sentar a criança; algumas partes poderão estar excessivamente quentes. Nesse caso, deixe-as arrefecer antes de sentar a criança, de modo a evitar queimaduras.

- A Sociedade Artsana declina qualquer responsabilidade pela utilização inadequada do produto.

## DESCRIÇÃO DOS COMPONENTES

A Conectores Isofix

B Guia para a passagem do cinto abdominal

C Bolsa para o folheto de instruções e 2 tampas protectoras para conectores Isofix

D Indicador vermelho/verde da correcta instalação da cadeira auto

E Pé de apoio

F Manipulo de desbloqueio do sistema Isofix

G Tampas protectoras para conectores Isofix

H Botão de desbloqueio

I Indicadores de bloqueio do sistema Isofix

L Patilha de regulação do pé de apoio

M Indicador

N Indicador vermelho/verde da correcta instalação do pé de apoio

## MONTAGEM E DESMONTAGEM COM SISTEMA ISOFIX

### Montagem

1. Exponha os conectores Isofix (A) da base utilizando o manipulo de desbloqueio (F) (fig. 8).

Mantendo o manipulo puxado, extraia **COMPLETAMENTE** o sistema ISOFIX (fig. 8). Assegure-se de que o sistema fica extraído até ao fim do curso.

2. Retire as tampas protectoras (G) dos conectores Isofix, empurrando os botões de desbloqueio (H) (fig. 9a e 9b). Repita a operação para ambos os conectores. Guarde as duas tampas nos respectivos compartimentos (C).

**ATENÇÃO!** Conserve as tampas com cuidado, porque são indispensáveis para tornar a introduzir o sistema ISOFIX no interior da base, quando não for utilizado.

3. Posicione a base Isofix no banco tra-seiro escolhido e engate os conectores Isofix nos pontos de ancoragem existentes entre o encosto e o banco (fig. 10). Um "click" característico assinalará o bloqueio dos conectores.

**ATENÇÃO!** Assegure-se de que o bloqueio foi efectuado de maneira correcta, verificando se os dois indicadores (I) mostram a cor verde.

4. Empurre com energia a base contra o encosto do automóvel (fig. 11) para garantir a máxima aderência.

5. Verifique várias vezes a correcta fixação dos dois conectores, tentando puxar a base.

6. Coloque o pé de apoio (E) e regule com a respectiva patilha de regulação (L) (fig. 12). O correcto apoio do pé será confirmado pelos indicadores (M e N) situados na peça. Ao aparecer a cor verde no indicador (N) o pé estará correctamente instalado.

**ATENÇÃO:** Antes de colocar a Cadeira auto na base, verifique se o estabilizador está fechado (fig. 13)

7. Coloque a cadeira na base (virada no sentido contrário à marcha), empurrando para baixo até encaixar (ouvirá

- um “click” de fixação) (fig. 14)
8. A fixação da cadeira será assinalada pelo indicador lateral (D), que ficará de cor verde se o encaixe for correcto (fig. 15).
  9. Verifique se a cadeira está correctamente bloqueada na base tentando levantá-la, quer pela parte da frente, como pela parte de trás.
  10. Depois de encaixada, rode a alça da cadeira até que esta fique bem aderente (A) ao encosto do banco (fig. 15)

### **Para retirar a cadeira da base:**

Reposicione a alça na posição vertical (B) (fig. 15), desbloqueie a cadeira apertando o respectivo botão e, ao mesmo tempo, levante-a usando a alça (fig. 22).

### **Desmontagem da base**

Siga o procedimento inverso ao anterior.

Prima a patilha de regulação (L) do pé de apoio fechando-o até ao fim do seu curso.

Levante o manípulo de desbloqueio ISOFIX e afaste a base do encosto até ao fim do seu curso.

Solte os conectores ISOFIX pressionando os botões de desbloqueio (H)

Utilize as tampas protectoras anteriormente guardadas e torne a colocá-las nos conectores ISOFIX.

Empurre o sistema ISOFIX para o interior da base garantindo que entra até ao fim do curso.

## **MONTAGEM E DESMONTAGEM COM CINTOS DE 3 PONTOS DO AUTOMÓVEL**

### **Montagem**

1. Posicione a base sobre o banco escolhido para a montagem, orientando-a

de modo a que fique em contacto com o encosto do banco do automóvel (fig. 16).

2. Coloque o pé de apoio (E) e regule-o usando a respectiva patilha de regulação (L) (fig. 17)
3. O correcto posicionamento do apoio do pé será assinalado pelos indicadores (M e N) nele existentes. Ao aparecer a cor verde no indicador (N) o pé estará correctamente instalado.
4. Puxe o cinto de segurança do automóvel e engate-o no respectivo fecho, fazendo passar a correia horizontal nas duas guias apropriadas (B) evidenciadas pela cor azul (fig. 18)
5. Coloque a cadeira na base (volta da no sentido contrário à marcha) empurrando-a para baixo até obter o encaixe (ouvirá um “click” de fixação) (fig. 19).
6. O encaixe da cadeira será assinalado pelo indicador lateral (D) que ficará verde quando estiver correctamente efectuado (fig. 20).
7. Verifique se a cadeira está correctamente fixada na base, tentando levantá-la quer pela parte da frente como pela parte de trás.
8. Pegue na correia diagonal do cinto do automóvel e faça-a passar na respectiva guia colocada na parte de trás do encosto da cadeira, evidenciada com a cor azul (fig. 22).
9. Estique o cinto em torno da cadeira o mais possível, sem deixar folgas nas correias e certificando-se de que as mesmas não ficam torcidas.
10. Rode a alça da cadeira até ficar bem aderente (B) ao encosto do banco (fig. 21).

**ATENÇÃO: NUNCA FAÇA PASSAR AS CORREIAS DO CINTO DO AUTOMÓVEL EM POSIÇÕES DIFERENTES DAS INDICADAS**

## NA FIG. 22

### **Para retirar a cadeira da base:**

Solte a correia diagonal da guia do encosto, coloque a alça de novo na vertical (A) (fig. 21), desencaixe a cadeira apertando o respectivo botão e, ao mesmo tempo, levante-a usando a alça (fig. 23).

**ATENÇÃO!** Depois da montagem verifique **SÉMPRE** se o cinto do automóvel está correctamente em tensão e se o fecho não força o cinto a sair das respectivas guias na base nem interfere com essas guias.

### **Desmontagem da base**

Prima a patilha de regulação (L) do pé de apoio, encolhendo-o até ao fim do curso.

Abra o cinto de segurança e solte a correia abdominal da respectiva guia azul.  
3) Agora pode retirar a base do banco.

## **LIMPEZA E MANUTENÇÃO**

### **Limpeza das partes plásticas e de metal**

Para a limpeza das partes em plástico ou em metal pintado utilize apenas um pano húmido. Nunca utilize detergentes abrasivos ou solventes.

### **Controlo da integridade dos componentes**

Recomenda-se que verifique regularmente a integridade e o estado de desgaste das partes plásticas que não devem apresentar sinais evidentes de danos ou perda de cor.

**ATENÇÃO!** Se o produto se apresentar deformado ou muito desgastado deve ser substituído, pois poderá ter perdido as características originais de segurança.

### **Conservação do produto**

Quando não instalado no automóvel é recomendável conservar o produto num local seco, longe de fontes de calor e ao abrigo do pó, humidade e luz solar directa.

### **Eliminação do produto**

Atingido o limite de utilização previsto para o produto, interrompa a sua utilização e deposite-o no lixo. Por respeito pelo ambiente, separe os diversos tipos de componentes conforme previsto pe

## GEBRUIKSAANWIJZING

### ZEER BELANGRIJK: METEEN LEZEN

De Isofix basis mag uitsluitend in combinatie met het Autofix Fast autostoeltje gebruikt worden, dat goedgekeurd is voor Groep 0+ (0-13 kg). Het Autofix Fast autostoeltje, dat compatibel is met de Isofix basis, is herkenbaar aan het etiket op beide zijkanten.

Verzekeer je er voor de installatie van dat de auto uitgerust is met de speciale Isofix koppelstukken, die zich tussen de rugleuning en de zitting van de stoel bevinden.

De Isofix Basis van Chicco is goedgekeurd in de "Semi-universele" categorie, daarom is hij dus niet compatibel met alle modellen auto's, maar alleen met die, die op de "Lijst met goedgekeurde auto's" staan, die bij de handleiding gevoegd is.

### KENMERKEN VAN HET PRODUCT

1. Dit is een ISOFIX kinderveiligheids-systeem. Het is goedgekeurd door het reglement ECE R44/04 voor het algemene gebruik in voertuigen, uitgerust met ISOFIX bevestigingssystemen.
2. Het is een "semi-universeel" systeem, dat compatibel is met de voertuigen die op de speciaal hiervoor bestemde "Lijst met goedgekeurde auto's" staan.
3. Voor het gebruik van het SEMI-UNIVERSEEL ISOFIX systeem is het absoluut noodzakelijk de handleiding van het voertuig te lezen, voordat je het autostoeltje installeert. De handleiding duidt de plaatsen aan, die com-

patibel zijn met de afmetingsklasse van het autostoeltje.

4. De gewichtsgroep en de ISOFIX afmetingsklasse waarvoor het systeem bruikbaar is, zijn: GROEP 0+, klasse E- ISO/R1
5. Geschikt om te worden gebruikt in voertuigen met vaste of oprolbare driepuntsgordel, die goedgekeurd is volgens het reglement UN/ECE N°16 of andere gelijkwaardige standaarden.
6. Neem in geval van twijfel contact op met de fabrikant van het kinderveiligingssysteem of met de dealer.

### INHOUDSOPGAVE:

- 1 WAARSCHUWINGEN
- 2 BESCHRIJVING VAN DE ONDERDELEN
- 3 INSTALLEREN EN LOSKOPPELEN MET ISOFIX SYSTEEM
- 4 INSTALLEREN EN LOSKOPPELEN MET DRIEPUNTS-AUTOGORDEL
- 5 REINIGEN EN ONDERHOUD

### WAARSCHUWINGEN

- Bewaar deze handleiding voor eventuele latere raadpleging.
- Volg de instructies voor de montage en de installatie van het product nauwgezet. Laat niemand het artikel gebruiken zonder eerst de instructies te hebben gelezen.
- **LET OP!** Volgens de statistieken over ongelukken is de achterbank van het voertuig veiliger dan de zittingen vooraan: daarom wordt aangeraden de Isofix basis en het autostoeltje op de achterbank te installeren.
- **LET OP! ERNSTIG GEVAAR!** Gebruik dit autostoeltje nooit op een zitting vooraan, uitgerust met een frontale airbag. De Isofix basis en het autostoeltje kunnen alleen op

een zitting vooraan worden geïnstalleerd, als de frontale airbag is uitgeschakeld: controleer bij de autofabrikant, of in de gebruiksaanwijzing van de auto, of de airbag kan worden uitgeschakeld. Het wordt in ieder geval aangeraden de zitting zover mogelijk achteruit te zetten, voor zover de aanwezigheid van andere passagiers op de achterbank dit toelaat.

- Het wordt aanbevolen alle inzittenden te informeren over hoe het kind in geval van nood kan worden losgekoppeld.
- Let erop hoe de Isofix basis en het stoeltje in de auto worden geïnstalleerd om te voorkomen dat een mobiele zitting of het portier stoort.
- Geen enkel autostoeltje kan de absolute veiligheid van het kind in geval van een ongeluk garanderen, maar het gebruik van dit artikel vermindert het gevaar voor ernstig letsel of de dood.
- Het gevaar voor ernstig letsel van het kind, en niet alleen bij een ongeluk, maar ook in andere omstandigheden (bijv. bij hard remmen, enz.) wordt groter, als men zich niet nauwgezet houdt aan de aanwijzingen die in deze handleiding worden gegeven: controleer altijd of de Isofix basis en het autostoeltje correct aan de zitting zijn bevestigd.
- Indien de Isofix basis en het autostoeltje beschadigd, vervormd of ernstig versleten mochten zijn, moeten ze worden vervangen. Ze kunnen de oorspronkelijke veiligheidskenmerken hebben verloren.
- Wijzig niets aan het artikel en voeg er niets aan toe zonder toestemming van de fabrikant.
- Breng geen niet door de fabrikant

geleverde accessoires, reserveonderdelen of onderdelen aan.

- Laat het kind nooit en om geen enkele reden zonder toezicht in het autostoeltje achter.
- Laat het autostoeltje nooit onbevestigd op de autozitting staan. Het kan tegen andere passagiers stoten en deze verwonden.
- Zet niets dat geen voor het artikel goedgekeurd accessoire is, tussen de Isofix basis en de autozitting en ook niet tussen de autozitting en het autostoeltje, of tussen het autostoeltje en het kind: in geval van een ongeluk kan het dan gebeuren dat de Isofix basis en het autostoeltje niet goed functioneren.
- Ook na een niet ernstig ongeluk kunnen de Isofix basis en het autostoeltje schade opgelopen hebben, die echter niet altijd met het blote oog zichtbaar is: het moet daarom worden vervangen.
- Gebruik geen tweedehands autostoeltje: dit kan voor het blote oog onzichtbare structurele schade hebben opgelopen, die zodanig is dat de veiligheid van het artikel niet langer gewaarborgd wordt.
- Controleer of er geen voorwerpen of bagage, in het bijzonder op de hoedenplank, in het voertuig worden vervoerd, die niet zijn vastgezet of veilig zijn geplaatst: in geval van een ongeluk of bij hard remmen kunnen ze de passagiers verwonden.
- Verzeker je ervan dat alle passagiers van de auto hun eigen veiligheids gordel gebruiken, zowel voor hun eigen veiligheid, als omdat zij tijdens de reis bij een ongeluk of bij hard remmen het kind kunnen verwonden.
- Stop vaak tijdens lange reizen. Een kind wordt het al gauw beu. Haal

het kind om geen enkele reden uit het autostoeltje, terwijl de auto rijdt. Als het kind aandacht nodig heeft, moet je een veilige plek zoeken en stoppen.

- Als het voertuig in de zon heeft gestaan, controleert u, voordat u het kind in het autostoeltje laat plaatsnemen, dat de verschillende delen niet heet zijn geworden: in dit geval laat u ze eerst afkoelen voordat u het kind laat plaatsnemen, om verbranding te voorkomen.
- De firma Artsana wijst elke vorm van aansprakelijkheid af voor een oneigenlijk gebruik van het product.

## BESCHRIJVING VAN DE ONDERDELEN

- A Groep Isofix koppelstukken
- B Geleiding om de buikgordel doorheen te halen
- C Vak voor handleiding en 2 bescherm-doppen voor Isofix koppelstukken
- D Rood/groene indicator voor een goede installatie van het autostoeltje
- E Steunpoot
- F Verstelhandgreep Isofix systeem
- G Beschermddoppen voor Isofix koppelstukken
- H Deblokkeerknoppen
- I Koppelingsindicatie van het Isofix systeem
- L Verstelhendel van de steunpoot
- M Rode indicator bij een verkeerde installatie
- N Groene indicator bij een goede installatie van de steunpoot

## INSTALLEREN EN LOSKOPPELEN MET ISOFIX SYSTEEM

### Installeren

1. Haal de Isofix koppelstukken (A) met

behulp van de verstelhandgreep (F) van de basis (Fig. 8).

Terwijl je de handgreep aangetrokken houdt, trek je het ISOFIX systeem VOLLEDIG uit (Fig. 8). Verzeker je ervan dat het systeem er tot de eindaanslag is uitgehaald.

2. Neem de beschermddoppen (G) van de Isofix koppelstukken door op de loskoppelknoppen (H) te drukken (Fig. 9a en 9b). Herhaal de handeling bij beide koppelstukken. Doe de twee doppen in de hiervoor bestemde ruimte (C).

**LET OP!** Bewaar de doppen zorgvuldig, omdat ze onmisbaar zijn om het ISOFIX systeem weer in de basis te stoppen als het niet wordt gebruikt.

3. Zet de Isofix basis op de gekozen zitting achteraan en maak de Isofix koppelstukken aan de koppelingen tussen de rugleuning en de zitting vast (fig. 10). Een kenmerkende klik geeft aan dat de koppelstukken vastzitten.

**LET OP!** Verzeker je ervan dat de basis goed bevestigd is door te controleren of de twee tekens (I) de groene kleur aanwijzen.

4. Duw Isofix Basis resoluut tegen de rugleuning van de auto (Fig. 11), om je ervan te verzekeren dat het er helemaal op aansluit.
5. Controleer meerdere keren of de twee koppelstukken goed vastzitten door meerdere keren aan de basis te trekken.
6. Plaats de steunpoot (E) en stel hem met de speciale verstelhendel (L) af (Fig. 12). Of de poot goed staat, wordt aangegeven door de indicators (M en N) op de poot zelf. Als de groene

indicator (N) verschijnt, is de poot goed aangebracht.

**LET OP:** Voordat je het autostoeltje op de basis zet, controleer je of het stabiliserende blokkeersysteem gesloten is (Fig. 13)

7. Zet het autostoeltje (tegen de rijrichting in) op de basis en duw het omlaag tot het vastzit (je hoort een klik ter bevestiging) (fig. 14).
8. Dat het autostoeltje vastgekoppeld is, wordt weergegeven doordat de indicator op de zijkant (D) groen wordt (fig. 15).
9. Controleer of het autostoeltje goed aan de basis vastzit, door te proberen het zowel aan de voor- als de achterkant op te tillen.
10. Na de koppeling draai je de handgreep van het autostoeltje tot ze helemaal tegen de rugleuning van de zitting komt (A) (fig. 15).

### **Om het autostoeltje van de basis te nemen:**

Zet de handgreep weer rechtop (B) (fig. 15) en maak het autostoeltje los door aan de hiervoor bestemde handgreep te trekken en het stoeltje tegelijkertijd aan de handgreep op te tillen (fig. 22).

### **De basis loskoppelen:**

Verricht de voorgaande handelingen in omgekeerde volgorde.

Druk op de verstelhendel (L) van de steunpoot, zodat hij helemaal wordt ingekort.

Til de ISOFIX verstelhandgreep op en verwijder de basis zover mogelijk van de rugleuning.

Maak de ISOFIX koppelstukken los door op de loskoppelknoppen (H) te drukken.

Gebruik de voorheen in de speciaal

hiervoor bestemde ruimte opgeborgen beschermkappen en doe ze weer op de ISOFIX koppelstukken.

Duw het ISOFIX systeem in de basis en verzeker je ervan dat het er zodanig inzit, dat het niet verder kan.

## **INSTALLEREN EN LOSKOPPELEN MET DRIEPUNTSAUTO-GORDEL**

### **Installeren**

1. Zet de basis op de voor de installatie gekozen zitting en draai hem zodanig, dat hij tegen de rugleuning van de autozitting staat (fig.16).
2. Plaats de steunpoot (E) en stel hem met de speciale verstelhendel (L) af (fig. 17).
3. Of de poot goed staat, wordt aangegeven door de indicators (M en N) op de poot zelf. Als de groene indicator (N) verschijnt, is de poot goed aangebracht.
4. Trek aan de veiligheidsgordel van de auto en steek hem in de bijbehorende gesp en laat het horizontale gedeelte door de twee speciale blauw aangegeven geleidingen (B) lopen (fig. 18).
5. Zet het autostoeltje (tegen de rijrichting in) op de basis en duw het omlaag tot het vastzit (je hoort een klik ter bevestiging) (fig. 19).
6. Dat het autostoeltje vastgekoppeld is, wordt weergegeven doordat de indicator op de zijkant (D) groen wordt (fig. 20).
7. Controleer of het autostoeltje goed aan de basis vastzit, door te proberen het zowel aan de voor- als de achterkant op te tillen.
8. Pak de diagonale gordel van de auto vast en laat hem door de speciale geleiding aan de achterkant van de rugleuning van het autostoeltje lopen, dat blauw wordt aangegeven



(fig. 22).

- Span de gordel zoveel mogelijk om het autostoeltje heen zonder te veel band over te laten en verzeker je ervan dat hij niet verdraaid zit.
- Draai de handgreep van het autostoeltje tot ze helemaal tegen de rugleuning van de zitting komt (B) (fig. 21).

## **LET OP: LAAT DE AUTOGORDEL NOOIT LANGS ANDERE PLAATSEN HEEN LOPEN DAN DIE, DIE WORDEN AANGEDUID IN FIG. 22**

### **Om het autostoeltje van de basis te nemen:**

haal de diagonale autogordel uit de geleiding op de rugleuning, zet de handgreep weer rechtop (A) (fig. 21), maak het autostoeltje los door aan de hiervoor bestemde handgreep te trekken en het stoeltje tegelijkertijd aan de handgreep op te tillen (fig. 23).

**LET OP!** Controleer na de installatie ALTIJD of de autogordel correct gespannen is en of de gesp ervan de gordel niet forceert om uit de geleidingen op de basis te schieten en de geleidingen zelf niet in de weg zit.

### **De basis loskoppelen**

Druk op de verstelhendel (L) van de steunpoot, zodat hij helemaal wordt ingekort.

Maak de veiligheidsgordel los en haal het buikgedeelte uit de blauwe geleiding.

3) Nu kan de basis van de zitting worden genomen.

## **REINIGEN EN ONDERHOUD**

### **De plastic en metalen onderdelen reinigen**

Gebruik alleen een vochtige doek om de kunststof of metalen delen te reinigen. Gebruik nooit schuur- of oplosmiddelen.

### **Controle of de onderdelen intact zijn**

Het wordt aanbevolen regelmatig te controleren of de plastic onderdelen nog intact zijn en niet versleten zijn. Ze mogen geen duidelijke beschadigingen hebben of verkleurd zijn.

**LET OP!** Indien het product beschadigd, vervormd of ernstig versleten mocht zijn, moet het worden vervangen: het kan zijn oorspronkelijke veiligheidskenmerken hebben verloren.

### **Het artikel opbergen**

Als het niet in de auto geïnstalleerd is, wordt aangeraden het product op een droge plaats, uit de buurt van warmtebronnen en beschermd tegen stof, vocht en rechtstreeks zonlicht te bewaren.

### **Het product afdanken**

Als de voorziene gebruiksgrens van het product is bereikt, gebruik je het niet meer en zet je het bij het afval. Uit respect voor het milieu, scheid je de verschillende soorten afval volgens wat door de geldende voorschriften in jouw land is voorgeschreven.

## ΟΔΗΓΙΕΣ ΧΡΗΣΗΣ

### ΕΞΑΙΡΕΤΙΚΑ ΣΗΜΑΝΤΙΚΟ! ΔΙΑΒΑΣΤΕ ΑΜΕΣΩΣ

Η Βάση Isofix πρέπει να χρησιμοποιείται αποκλειστικά σε συνδυασμό με το Παιδικό Κάθισμα αυτοκινήτου Autofix Fast που είναι εγκεκριμένο για την Ομάδα 0+ (0-13 κιλά). Το Παιδικό Κάθισμα αυτοκινήτου Autofix Fast που είναι συμβατό με τη Βάση Isofix αναγνωρίζεται από την ετικέτα που υπάρχει πάνω σε κάθε πλευρά.

Πριν από την εγκατάσταση βεβαιωθείτε ότι το αυτοκίνητο διαθέτει ειδικές υποδοχές Isofix, που βρίσκονται μεταξύ της πλάτης και του καθίσματος αυτοκινήτου.

Η Βάση Isofix της Chicco έχει μια έγκριση τύπου "Semi-Universal" γι' αυτό δεν είναι συμβατή με όλα τα μοντέλα αυτοκινήτου, είναι συμβατή μόνο με εκείνα που υποδεικνύονται στο συνημμένο βιβλιόριο "Κατάλογος των εγκεκριμένων αυτοκίνητων οχημάτων".

### ΧΑΡΑΚΤΗΡΙΣΤΙΚΑ ΤΟΥ ΠΡΟΪΟΝΤΟΣ

1. Αυτό είναι ένα σύστημα ISOFIX συγκράτησης του παιδιού. Είναι εγκεκριμένο από τον Κανονισμό ECE R44/04 για τη γενική χρήση σε οχήματα που διαθέτουν συστήματα στερέωσης ISOFIX.
2. Είναι ένα σύστημα το οποίο έχει ταξινομηθεί ως "Semi-Universal", συμβατό με τα οχήματα που υποδεικνύονται στον ειδικό "Κατάλογο των εγκεκριμένων αυτοκίνητων οχημάτων".
3. Για τη χρήση του Semi-Universal συστήματος ISOFIX, είναι απολύτως απαραίτητη η ανάγνωση του εγχειριδίου του αυτοκίνητου οχήματος, πριν από την εγκατάσταση του Καθίσματος. Το εγχειρίδιο θα υποδείξει τις θέσεις που είναι συμβατές με την κλάση μεγέθους

του καθίσματος αυτοκινήτου.

4. Η ηλικιακή ομάδα και η κλάση μεγέθους ISOFIX για την οποία μπορεί να χρησιμοποιηθεί το σύστημα είναι: ΟΜΑΔΑ 0+, κλάση E- ISO/R1
5. Είναι κατάλληλο για χρήση στα οχήματα που διαθέτουν ζώνη ασφαλείας 3 σημείων, στατική ή με σύστημα περιτύλιξης, εγκεκριμένη βάσει του Κανονισμού UN/ECE N°16 ή άλλων ισοδύναμων προτύπων.
6. Σε περίπτωση που έχετε κάποια αμβλιολία, επικοινωνήστε με τον κατασκευαστή του συστήματος συγκράτησης ή με τον μεταπωλητή.

### ΠΕΡΙΕΧΟΜΕΝΑ:

- 1 ΠΡΟΕΙΔΟΠΟΙΗΣΕΙΣ
- 2 ΠΕΡΙΓΡΑΦΗ ΕΞΑΡΤΗΜΑΤΩΝ
- 3 ΕΓΚΑΤΑΣΤΑΣΗ ΚΑΙ ΑΠΕΓΚΑΤΑΣΤΑΣΗ ΜΕ ΤΟ ΣΥΣΤΗΜΑ ISOFIX
- 4 ΕΓΚΑΤΑΣΤΑΣΗ ΚΑΙ ΑΠΕΓΚΑΤΑΣΤΑΣΗ ΜΕ ΤΗΝ ΖΩΝΗ 3 ΣΗΜΕΙΩΝ ΤΟΥ ΑΥΤΟΚΙΝΗΤΟΥ
- 5 ΚΑΘΑΡΙΣΜΟΣ ΚΑΙ ΣΥΝΤΗΡΗΣΗ

### ΠΡΟΕΙΔΟΠΟΙΗΣΕΙΣ

- Κρατήστε αυτό το εγχειρίδιο οδηγιών για τυχόν μελλοντικές χρήσεις.
- Για τη συναρμολόγηση και την εγκατάσταση του προϊόντος ακολουθείτε πιστά τις οδηγίες. Απαγορεύεται να χρησιμοποιήσετε το προϊόν, χωρίς να διαβάσετε τις οδηγίες χρήσης.
- **ΠΡΟΣΟΧΗ!** Με βάση τις στατιστικές των ατυχημάτων, τα πίσω καθίσματα του οχήματος είναι πιο ασφαλή από το μπροστινό συνεπώς συνιστάται, να τοποθετείτε τη Βάση Isofix και το Παιδικό Κάθισμα επάνω στα πίσω καθίσματα.
- **ΠΡΟΣΟΧΗ!** ΣΟΒΑΡΟΣ ΚΙΝΔΥΝΟΣ! Μην χρησιμοποιείτε ποτέ αυτό το σύστημα επάνω σε ένα μπροστινό κάθισμα οχήματος που διαθέτει μετωπικό αερόσακο. Μπορείτε να τοποθετήσετε τη Βάση Isofix και το Παιδικό Κάθισμα επάνω σε μπροστινό κάθισμα, μόνο όταν ο μετωπικός

αερόσακος έχει απενεργοποιηθεί. Ελέγχετε τη δυνατότητα αποσύνδεσης του αερόσακου, είτε επικοινωνώντας Συνιστάται, να τραβάτε πίσω το κάθισμα όσο το δυνατό περισσότερο, προσεκτικά ώστε να μην ενοχλείται ο επιβάτης που μπορεί να κάθεται στο πίσω κάθισμα.

- Όλοι οι επιβάτες του οχήματος πρέπει να είναι καλά πληροφορημένοι, για τον τρόπο απελευθέρωσης του παιδιού, σε περίπτωση έκτακτης ανάγκης.
- Προσέχετε το πώς τοποθετείτε τη Βάση Isofix και το Παιδικό Κάθισμα στο αυτοκίνητο ούτως ώστε να αποφύγετε, τη παρεμπόδιση κάποιου κινητού καθίσματος ή της πόρτας σε αυτό.
- Κανένα Παιδικό Κάθισμα δεν μπορεί να εγγυηθεί την απόλυτη ασφάλεια του παιδιού σε περίπτωση ατυχήματος, η χρήση όμως αυτού του προϊόντος μειώνει τον κίνδυνο σοβαρού τραυματισμού ή θανάτου.
- Ο κίνδυνος σοβαρού τραυματισμού του παιδιού, όχι μόνο σε περίπτωση ατυχήματος, αλλά και σε άλλες περιστάσεις (π.χ. απότομα φρεναρίσματα, κλπ.), αυξάνεται αν δεν ακολουθείτε πιστά τις παρούσες οδηγίες χρήσης. Ελέγχετε πάντα ότι η Βάση Isofix και το Παιδικό Κάθισμα συνδέονται σωστά με το κάθισμα του οχήματος.
- Στη περίπτωση κατά την οποία η Βάση Isofix και το Παιδικό Κάθισμα έχουν καταστραφεί, παραμορφωθεί ή παρουσιάζουν έντονη φθορά, πρέπει να αντικατασταθούν, γιατί μπορεί να έχουν χάσει τα αρχικά χαρακτηριστικά ασφαλείας.
- Μην κάνετε μετατροπές ή προσθήκες στο προϊόν χωρίς την έγκριση του κατασκευαστή.
- Μην τοποθετείτε αξεσουάρ, ανταλλακτικά και εξαρτήματα που δεν παρέχει ο κατασκευαστής.
- Μην αφήνετε ποτέ, για κανένα λόγο,

το παιδί χωρίς επίβλεψη στο Παιδικό Κάθισμα.

- Μην αφήνετε ποτέ το Παιδικό Κάθισμα επάνω στο κάθισμα του αυτοκινήτου αποσυνδεδεμένο, θα υποκρούσε να προσκρούσει και να τραυματίσει τους επιβάτες.
- Μην τοποθετείτε κανένα αξεσουάρ που δεν είναι εγκεκριμένο για το προϊόν, ούτε ανάμεσα στη Βάση Isofix και το κάθισμα αυτοκινήτου, ούτε ανάμεσα στο κάθισμα αυτοκινήτου και το Παιδικό Κάθισμα, ούτε ανάμεσα στο Παιδικό Κάθισμα και το παιδί, διότι σε περίπτωση ατυχήματος η Βάση Isofix και το Παιδικό Κάθισμα, θα μπορούσαν να μην λειτουργήσουν σωστά.
- Ακόμα και μετά από ένα μικρό ατύχημα, η Βάση Isofix και το Παιδικό Κάθισμα μπορεί να υποστούν ζημιές οι οποίες δεν είναι πάντα ορατές με γυμνό μάτι, γι' αυτό είναι απαραίτητο να αντικατασταθούν.
- Μην χρησιμοποιείτε μεταχειρισμένα παιδικά καθίσματα, γιατί μπορεί να έχουν υποστεί ζημιές μη ορατές με γυμνό μάτι που μπορούν όμως να επηρεάσουν την ασφάλεια του προϊόντος.
- Ελέγχετε ότι δεν μεταφέρονται, ιδιαίτερα στο πίσω μέρος του αυτοκινήτου, αντικείμενα ή αποσκευές που δεν έχουν στερεωθεί ή τοποθετηθεί με ασφαλή τρόπο. Σε περίπτωση ατυχήματος ή απότομου φρεναρίσματος θα μπορούσαν να τραυματίσουν τους επιβάτες.
- Βεβαιωθείτε ότι όλοι οι επιβάτες του αυτοκινήτου χρησιμοποιούν τη δική τους ζώνη ασφαλείας είτε για την ασφάλειά τους είτε γιατί κατά τη διάρκεια του ταξιδιού, σε περίπτωση ατυχήματος ή απότομου φρεναρίσματος, θα μπορούσαν να τραυματίσουν το παιδί.
- Κατά τη διάρκεια μεγάλων ταξιδιών συνιστάται να κάνετε συχνές στάσεις. Το παιδί κουράζεται πολύ

εύκολα. Για κανένα λόγο μην βγάζετε το παιδί από το Παιδικό Κάθισμα ενώ το αυτοκίνητο βρίσκεται σε κίνηση. Αν το παιδί έχει ανάγκη από προσοχή, είναι απαραίτητο να βρείτε ένα ασφαλές μέρος και να σταθμεύσετε.

- Σε περίπτωση που το όχημα μείνει σταθμευμένο κάτω από τον ήλιο, ελέγξτε το πριν τοποθετήσετε το παιδί γιατί ορισμένα τμήματά του μπορεί να έχουν υπερθερμανθεί: στην περίπτωση αυτή αφήστε τα να κρυσώσουν πριν τοποθετήσετε το παιδί για να αποφύγετε την υπερθέρμανση.
- Η εταιρεία Artsana δεν αναλαμβάνει καμία ευθύνη σε περίπτωση ακατάλληλης χρήσης του προϊόντος.

## ΠΕΡΙΓΡΑΦΗ ΕΞΑΡΤΗΜΑΤΩΝ

- A Σύνδεσμοι Isofix
- B Οδηγός για το πέρασμα της κοιλιακής ζώνης
- C Θέση για εγχειρίδιο οδηγίων και 2 προστατευτικά καλύμματα για συνδέσμους Isofix
- D Δείκτης κόκκινο/πράσινο πραγματοποίησης σωστής τοποθέτησης του καθίσματος αυτοκινήτου
- E Πόδι στήριξης
- F Λαβή ρύθμισης συστήματος Isofix
- G Προστατευτικά καλύμματα για συνδέσμους Isofix
- H Πλήκτρα αποσύνδεσης
- I Δείκτης πραγματοποίησης σύνδεσης του συστήματος Isofix
- L Μοχλός ρύθμισης του ποδιού στήριξης
- M Κόκκινος δείκτης εσφαλμένης τοποθέτησης
- N Πράσινος δείκτης πραγματοποίησης σωστής τοποθέτησης του ποδιού στήριξης

## ΕΓΚΑΤΑΣΤΑΣΗ ΚΑΙ ΑΠΕΓΚΑΤΑΣΤΑΣΗ ΜΕ ΣΥΣΤΗΜΑ ISOFIX

### Εγκατάσταση

1. Βγάλτε τους συνδέσμους Isofix (A) της

βάσης χρησιμοποιώντας τη λαβή ρύθμισης (F) (Εικ. 8).

Κρατώντας τη λαβή τραβηγμένη, βγάλτε ENTEΛΩΣΣ το σύστημα ISOFIX (Εικ. 8). Βεβαιωθείτε ότι το σύστημα έχει βγει μέχρι το τέρμα.

2. Βγάλτε τα προστατευτικά καλύμματα (G) των συνδέσμων Isofix σπρώχνοντας τα πλήκτρα αποσύνδεσης (H) (Εικ. 9a και 9b). Επαναλάβετε αυτή την ενέργεια για αμφότερους τους συνδέσμους. Τοποθετήστε τα δύο καλύμματα στην ειδική θέση (C).

**ΠΡΟΣΟΧΗ!** Φυλάξτε προσεκτικά τα καλύμματα διότι είναι απαραίτητα για την εκ νέου εισαγωγή του συστήματος ISOFIX, στο εσωτερικό της βάσης, όταν δεν χρησιμοποιείται.

3. Τοποθετήστε τη βάση Isofix πάνω στο προεπιλεγμένο πίσω κάθισμα του οχήματος και συνδέστε τους συνδέσμους Isofix με τα άγκιστρα που υπάρχουν μεταξύ της πλάτης και του καθίσματος (Εικ. 10). Ένα χαρακτηριστικό "κλακ" θα ειδοποιήσει για την πραγματοποίηση της σύνδεσης των συνδέσμων.

**ΠΡΟΣΟΧΗ!** Βεβαιωθείτε ότι η σύνδεση πραγματοποιήθηκε με ορθό τρόπο, ελέγχοντας ότι οι δύο δείκτες (I) δείχνουν το πράσινο χρώμα.

4. Σπρώξτε με δύναμη το Παιδικό ISOFIX βάσης προς τη πλάτη του καθίσματος αυτοκινήτου (Εικ. 11) για να εξασφαλίσετε τη μέγιστη εφαρμογή.
5. Ελέγξτε πολλές φορές τη σωστή στερέωση των δύο συνδέσμων, δοκιμάζοντας να τραβήξετε περισσότερες φορές τη βάση.
6. Τοποθετήστε το πόδι στήριξης (E) και ρυθμίστε το με τον ειδικό μοχλό ρύθμισης (L) (Εικ. 12). Η σωστή στήριξη του ποδιού θα επισημανθεί από τους δείκτες (M και N) που υπάρχουν πάνω στο ίδιο πόδι. Με την εμφάνιση του δεί-

κτη χρώματος πράσινου (N) το πόδι θα είναι ορθά τοποθετημένο.

**ΠΡΟΣΟΧΗ!** Πριν βάλετε το Παιδικό Κάθισμα στη βάση, ελέγξτε ότι ο μηχανισμός σταθεροποίησης είναι κλειστός (Εικ. 13).

7. Τοποθετήστε το Παιδικό Κάθισμα στη βάση (στραμμένο προς την αντίθετη κατεύθυνση πορείας) σπρώχνοντας το προς τα κάτω μέχρι να πραγματοποιηθεί η σύνδεση (θα ακούσετε ένα “κλακ” που επιβεβαιώνει τη στερέωση) (Εικ. 14).

8. Η πραγματοποίηση της σύνδεσης του Καθίσματος θα επισημανθεί από τον δείκτη που βρίσκεται στην πλευρά (D) ο οποίος θα γίνει πράσινου χρώματος με την πραγματοποίηση της σύνδεσης (Εικ. 15).

9. Ελέγξτε τη σωστή σύνδεση του Καθίσματος με τη βάση, προσπαθώντας να σηκώσετε το Κάθισμα είτε από τη μπροστινή είτε από τη πίσω πλευρά.

10. Μετά τη πραγματοποίηση της σύνδεσης, περιστρέψτε τη λαβή του Παιδικού Καθίσματος όσο το δυνατόν περισσότερο, θέση (A) πάνω στη πλάτη του καθίσματος αυτοκινήτου (Εικ. 15).

### **Για να βγάλετε το Παιδικό Κάθισμα από τη βάση:**

Επαναφέρετε την χειρολαβή στην κάθετη θέση (B) (Εικ. 15), αποσυνδέστε το Παιδικό Κάθισμα τραβώντας την ειδική λαβή και ταυτόχρονα σηκώστε το ίδιο Παιδικό Κάθισμα χρησιμοποιώντας την χειρολαβή (Εικ 22).

### **Απεγκατάσταση της βάσης**

Εκτελέστε την αντίστροφη διαδικασία από την προηγούμενη.

Πιέστε τον μοχλό ρύθμισης (L) του ποδιού στήριξης, κονταίνοντας το πόδι μέχρι το τέρμα.

Σηκώστε τη λαβή ρύθμισης ISOFIX απομακρύνοντας τη βάση από τη πλάτη μέ-

χρι το τέρμα.

Αποσυνδέστε τους συνδέσμους ISOFIX σπρώχνοντας τα πλήκτρα αποσύνδεσης (H).

Χρησιμοποιήστε τα προστατευτικά καλύμματα που προηγουμένως τοποθετήσατε στην ειδική θέση και ξαναβάλτε τα στους συνδέσμους ISOFIX.

Σπρώξτε το σύστημα ISOFIX στο εσωτερικό της βάσης και βεβαιωθείτε ότι έχει φτάσει στο τέρμα.

## **ΕΓΚΑΤΑΣΤΑΣΗ ΚΑΙ ΑΠΕΓΚΑΤΑΣΤΑΣΗ ΜΕ ΤΗΝ ΖΩΝΗ 3 ΣΗΜΕΙΩΝ ΤΟΥ ΑΥΤΟΚΙΝΗΤΟΥ**

### **Εγκατάσταση**

1. Τοποθετήστε τη βάση επάνω στο προεπιλεγμένο για την εγκατάσταση κάθισμα, προσανατολίζοντας την ίδια έτσι ώστε να βρίσκεται σε επαφή με την πλάτη του καθίσματος αυτοκινήτου (Εικ. 16).

2. Τοποθετήστε το πόδι στήριξης (E) και ρυθμίστε το με τον ειδικό μοχλό ρύθμισης (L) (Εικ. 17).

3. Η σωστή στήριξη του ποδιού θα επισημανθεί από τους δείκτες (M και N) που υπάρχουν πάνω στο ίδιο πόδι. Με την εμφάνιση του δείκτη χρώματος πράσινου (N) το πόδι θα είναι ορθά τοποθετημένο.

4. Τραβήξτε τη ζώνη ασφαλείας του αυτοκινήτου, συνδέστε την ίδια με την αντίστοιχη πόρπη, περνώντας το οριζόντιο τμήμα στους δύο ειδικούς οδηγούς (B) που επισημαίνονται με μπλε χρώμα (Εικ. 18).

5. Τοποθετήστε το Παιδικό Κάθισμα στη βάση (στραμμένο στην αντίθετη κατεύθυνση πορείας) σπρώχνοντας το ίδιο προς τα κάτω μέχρι να συνδεθεί (θα ακούσετε ένα “κλακ” που επιβεβαιώνει τη στερέωση) (Εικ. 19).

6. Η πραγματοποίηση της σύνδεσης του Καθίσματος θα επισημανθεί από τον δείκτη που βρίσκεται στην πλευρά (D), ο οποίος θα γίνει πράσινου χρώματος με την πραγματοποίηση της σύνδεσης

(Εικ. 20).

7. Ελέγξτε τη σωστή σύνδεση του Καθίσματος με τη βάση, προσπαθώντας να σηκώσετε το Κάθισμα είτε από τη μπροστινή είτε από τη πίσω πλευρά.
8. Πιάστε τη διαγώνια ζώνη του αυτοκινήτου και περάστε την στον ειδικό οδηγό που βρίσκεται στο πίσω μέρος της πλάτης του Καθίσματος, ο οποίος επισημαίνεται με μπλε χρώμα (Εικ. 22).
9. Τεντώστε γύρω από το Παιδικό Κάθισμα τη ζώνη όσο το δυνατό περισσότερο, χωρίς να αφήσετε υπόλοιπο ζώνης και βεβαιωθείτε ότι δεν προκύπτει περιτυλιγμένη.
10. Περιστρέψτε τη λαβή του Παιδικού Καθίσματος μέχρι να φτάσει στη θέση (B) πάνω στη πλάτη του καθίσματος αυτοκινήτου (Εικ. 21).

### **ΠΡΟΣΟΧΗ! ΜΗΝ ΠΕΡΝΑΤΕ ΠΟΤΕ ΤΗΝ ΖΩΝΗ ΤΟΥ ΑΥΤΟΚΙΝΗΤΟΥ ΣΕ ΘΕΣΕΙΣ ΔΙΑΦΟΡΕΤΙΚΕΣ ΑΠΟ ΕΚΕΙΝΕΣ ΠΟΥ ΥΠΟΔΕΙΚΝΥΟΝΤΑΙ ΣΤΗΝ ΕΙΚ. 22**

Για να βγάλετε το Παιδικό Κάθισμα από τη βάση:

Ελευθερώστε τη διαγώνια ζώνη από τον οδηγό πάνω στην πλάτη, επαναφέρετε την χειρολαβή στην κάθετη θέση (Α) (Εικ. 21), αποσυνδέστε το Παιδικό Κάθισμα τραβώντας την ειδική λαβή και ταυτόχρονα σηκώστε το Παιδικό Κάθισμα χρησιμοποιώντας την χειρολαβή (Εικ 23).

**ΠΡΟΣΟΧΗ!** Μετά την εγκατάσταση ελέγχετε ΠΑΝΤΑ ότι η ζώνη του αυτοκινήτου είναι κατάλληλα τεντωμένη, δεν παρεμβαίνει στους οδηγούς, και ότι η αγκράφα δεν πιέζει τη ζώνη να βγει από τους ειδικούς οδηγούς πάνω στη βάση

Απεγκατάσταση της βάσης

Πιέστε τον μοχλό ρύθμισης (L) του ποδιού στήριξης, μαζεύοντας το πόδι μέχρι το τέρμα.

Λύστε τη ζώνη ασφαλείας και απελευθερώστε το κοιλιακό τμήμα από τον ειδικό μπλε οδηγό.

3) Τώρα μπορείτε να αφαιρέσετε τη βάση

από το κάθισμα αυτοκινήτου.

### **ΚΑΘΑΡΙΣΜΟΣ ΚΑΙ ΣΥΝΤΗΡΗΣΗ**

Καθαρισμός των πλαστικών και μεταλλικών τμημάτων

Για τον καθαρισμό των πλαστικών ή των βερνικωμένων μεταλλικών τμημάτων, χρησιμοποιείτε μόνο ένα υγρό πανί. Μην χρησιμοποιείτε ποτέ απορρυπαντικά που χαράζουν ή διαλυτικά.

Έλεγχος της ακεραιότητας των εξαρτημάτων

Ελέγχετε τακτικά την ακεραιότητα και τη κατάσταση φθοράς των πλαστικών τμημάτων που δεν θα πρέπει να παρουσιάζουν εμφανή ίχνη ζημιάς ή αποχρωματισμού.

**ΠΡΟΣΟΧΗ!** Σε περίπτωση που το προϊόν είναι παραμορφωμένο ή πολύ φθαρμένο πρέπει να αντικατασταθεί, γιατί μπορεί να έχει χάσει τα αρχικά χαρακτηριστικά ασφαλείας.

### **Διατήρηση του προϊόντος**

Όταν το προϊόν δεν είναι τοποθετημένο στο αυτοκίνητο, συνιστάται να φυλάσσεται σε στεγνό χώρο, μακριά από πηγές θερμότητας, σκόνη, υγρασία και άμεσο ηλιακό φως.

### **Απόρριψη του προϊόντος**

Μόλις το προϊόν φτάσει στο όριο προβλεπόμενης χρήσης, διακόψτε τη χρήση του και απορρίψτε το στα απόβλητα. Για λόγους σεβασμού του περιβάλλοντος, ξεχωρίζετε τους διάφορους τύπους αποβλήτων σύμφωνα με όσα προβλέπει η ισχύουσα νομοθεσία της χώρας σας.

## BRUGSVEJLEDNINGER

### YDERST VIGTIGT: BØR LÆSES INDEN BRUG

Isofix basen må udelukkende anvendes i kombination med autobarnestolen Autofix Fast, der er typegodkendt til Gruppe 0+ (0-13 kg). Autobarnestolen Autofix Fast, som passer til Isofix basen, kan gængses på etiketterne, der er sat på begge sider.

Kontrollér inden installation at bilen er udstyret med de relevante Isofix beslag, der er anbragt mellem sædets ryglæn og sædet.

Basen Isofix fra Chicco har en typegodkendelse af typen "semiuniversel" og er derfor ikke kompatibel med alle bilmodeller, men kun med dem, der er anført i det vedlagte hæfte "Liste over typegodkendte personbiler".

### PRODUKTETS EGENSKABER

1. Dette er en ISOFIX anordning til fastspænding af børn. Produktet er godkendt i henhold til forordning ECE R44/04 til generel brug i køretøjer, der er udstyret med ISOFIX forankring.
2. Denne anordning er klassificeret som "Semiuniversel", og kompatibel med de anførte køretøjer i "Listen over typegodkendte personbiler".
3. Det er strengt nødvendigt at læse køretøjets vejledning, inden installation af barnestolen, ved brug af systemet ISOFIX SEMIUNIVERSEL. Vejledningen anviser de kompatible pladser i funktion af autobarnestolens størrelsesklasse.
4. Vægtgruppe og størrelsesklasse ISO-FIX hvortil anordningen kan anvendes: GRUPPE 0+, klasse E- ISO/R1

5. Egnede til brug i køretøjer med statiske eller selvoprullende 3-punkts-sikkerhedsseler, der er typegodkendte efter forordning UN/ECE N°16 eller andre tilsvarende standarder.
6. Kontakt fastspændingsanordningens fabrikant eller forhandleren i tvivlstilfælde.

### INDHOLDSFORTEGNELSE:

- 1 ADVARSLER
- 2 KOMPONENTBESKRIVELSE
- 3 INSTALLATION OG AFMONTERING MED ISOFIX SYSTEM
- 4 INSTALLATION OG AFMONTERING MED 3-PUNKT-SIKKERHEDSSELE
- 5 RENGØRING OG VEDLIGEHOLDELSE

### ADVARSLER

- Opbevar denne vejledning til eventuel senere brug.
- Følg omhyggeligt anvisningerne ved produktets montering og installation. Undgå at produktet anvendes af andre, der ikke har læst anvisningerne.
- GIV AGT! På baggrund af ulykkestatistikkerne betragtes køretøjets bagsæde sædvanligvis som mere sikkert end forsædet: det anbefales af samme årsag at installere Isofix basen og barnestolen på bagsædet.
- GIV AGT! ALVORLIG FARE! Anvend aldrig denne anordning på et forsæde med frontal airbag. Det er muligt at installere Isofix basen og barnestolen på forsædet, men kun hvis den frontale airbag er slået fra: indhent oplysninger hos bilfabrikanten eller i bilens vejledningshåndbog vedrørende muligheden for at slå airbaggen fra. Det anbefales under alle omstændigheder at trække sædet så langt tilbage som muligt, i funktion af passageriltedeværelsen på bagsædet.
- Det anbefales at oplyse alle passagererne om hvordan man spæ-

der barnet fri i tilfælde af nødtilfælde.

- Vær opmærksom på hvordan Isofix basen og barnestolen installeres i bilen, for at undgå at et bevægeligt sæde eller bildøren kan interferere hermed.
- Ingen børnestol kan yde en total sikkerhed for barnet i tilfælde af ulykker, men brug af dette produkt reducerer risikoen for alvorlige kvæstelser eller dødsfald.
- Risikoen for alvorlige skader på barnet, ikke blot i tilfælde af ulykker, men også under andre forhold (for eks. brat opbremsning, osv.) forøges hvis anvisningerne i denne vejledning ikke følges med omhu: kontrollér altid at Isofix basen og barnestolen er fastspændt korrekt til sædet.
- Hvis Isofix basen og barnestolen skulle blive skadet, deformeret eller stærkt nedslidte, skal disse udskiftes, da de oprindelige sikkerhedsegenskaber kan gå tabt.
- Udfør aldrig ændringer eller tilføjelser på produktet uden tilladelse fra fabrikanten.
- Installér aldrig udstyr, reservedele og komponenter, der ikke leveres af fabrikanten.
- Efterlad aldrig og af ingen årsag barnet i barnestolen uden opsyn.
- Lad aldrig barnestolen stå på bilens sæde uden fastspænding. Den vil kunne være til fare for passagererne.
- Sæt aldrig andet end godkendt tilbehør til samme produkt mellem Isofix basen og sædet, eller mellem bilsædet og barnestolen eller mellem barnestolen og barnet: Isofix basen og barnestolen vil muligvis ikke fungere korrekt i tilfælde af ulykker.
- Som følge af ulykker, også af mindre omfang, kan Isofix basen og barnestolen tage skade, hvilket

ikke altid kan bedømmes med det blotte øje: de skal derfor skiftes ud.

- Benyt aldrig andenhånds anordninger: strukturen kan have taget skade, som ikke kan ses med det blotte øje, men som påvirker produktets sikkerhed.
- Kontrollér at der ikke transporteres genstande eller bagage, især på hylden bag i bilen, som ikke er blevet fastspændt eller anbragt på sikker vis: disse kan ramme og såre passagererne i tilfælde af en ulykke eller en hård opbremsning.
- Sørg for at alle bilens passagerer anvender deres sikkerhedsseler, både af hensyn til deres egen sikkerhed samt fordi de vil kunne ramme og såre barnet i tilfælde af en ulykke eller en hård opbremsning.
- Stop jævnlgt op under lange ture. Barnet bliver let træt. Barnet må, under ingen omstændigheder, tages ud af barnestolen mens bilen er i bevægelse. Hvis barnet har behov for opmærksomhed skal man finde et sikkert sted og holde ind.
- Firmaet Artsana fralægger sig ethvert ansvar for utilsigtet brug af dette produkt.

## KOMPONENTBESKRIVELSE

A Isofix tilslutninger

B Styring af mavesikkerhedsselens passage

C Rum til brugsvejledning og 2 beskyttelseshætter til Isofix tilslutningerne

D Indikator rød/grøn til angivelse af autobarnestolens korrekte installation

E Støtte

F Reguleringshåndtag til Isofix system

G Beskyttelseshætter til Isofix tilslutninger

H Frakoblingsknapper

I Indikator til udført fastspænding af Isofix systemet

L Støtteregulering



- M Indikatoren rød, ukorrekt installation
- N Indikatoren grøn til angivelse af støttens korrekte installation

## INSTALLATION OG AFMONTERING MED ISOFIX SYSTEM

### Installation

1. Træk Isofix tilslutningerne (A) ud af basen ved hjælp af reguleringshåndtaget (F) (Fig. 8).  
Hold håndtaget trykket og træk ISOFIX systemet HELT ud (Fig. 8). Kontrollér at systemet er trukket helt ud i løbebanen.
2. Træk Isofix tilslutningernes beskyttelseshætter (G) ud ved at trykke på udløserknapperne (H) (Fig. 9a og 9b). Gentag handlingen på begge tilslutningerne. Anbring de to hætter i det relevante rum (C)

**GIV AGT!** Opbevar omhyggeligt disse hætter, da de er nødvendige når ISOFIX systemet igen skal skubbes tilbage i basen, fordi det ikke er i brug.

3. Placér Isofix basen på det valgte bagsæde og hægt Isofix tilslutningerne på fastspændingsanordningerne mellem ryglæn og sæde (fig. 10). Den karakteristisk lyd "klak" signalerer at tilslutningerne er sat fast.

**GIV AGT!** Kontrollér at fastspændingen er udført korrekt ved at undersøge om de to indikatorer (I) er blevet grønne.

4. Tryk energisk Isofix Basen mod bilsædets ryglæn (Fig. 11), for at sikre at en maksimal adhærens
5. Kontrollér flere gange at de to tilslutninger er korrekt fastgjorte ved at trække i basen.
6. Anbring støtten (E) og regulér positionen med den relevante støtteregulering (L) (Fig. 12). At støtten er anbragt

korrekt vil blive vist af indikatorerne (M og N) på selve støtten. Når indikatoren viser den grønne farve (N) er støtten installeret korrekt.

**GIV AGT:** Kontrollér, inden barnestolen sættes i basen, at stabilisatorens stop er lukket (Fig. 13)

7. Sæt barnestolen i basen (så den vender omvendt af køreretningen) og tryk den nedad indtil fastspændingen opnås (der vil lyde et "klak") (fig. 14)
8. At barnestolen er fastspændt fremgår af indikatoren, som sidder på siden (D), der vil blive grøn, når fastspændingen er udført (fig. 15).
9. Kontrollér at barnestolen er fastspændt korrekt til basen ved at forsøge på at løfte den både fra forsiden og fra bagsiden.
10. Drej, når fastspændingen er udført, barnestolens håndtag så det drejes helt i bund (A) mod sædets ryglæn (fig. 15)

### Sådan trækkes barnestolen ud af basen:

Anbring igen grebet i den vertikale position (B) (fig. 15) og frigør barnestolen ved at trække i det relevante håndtag og samtidig løfte selve barnestolen ved hjælp af grebet (fig. 22).

### Afmontering af basen

Udfør proceduren i omvendt rækkefølge.

Tryk på støttens regulator (L), så den kortes helt af.

Løft i ISOFIX reguleringshåndtaget og flyt det, så langt som muligt, væk fra ryglænets base.

Kobl ISOFIX tilslutningerne fri ved at trykke på udløserknapperne (H)

Anvend beskyttelseshætterne, der førhen er blevet anbragt i det tilgængelige rum, og sæt dem igen på ISOFIX tilslutningerne.

Skub ISOFIX systemet ind i basen og sørg for at det skubbes helt i bund.

## INSTALLATION OG AFMONTERING MED 3-PUNKT-SIKKERHEDSSELE

### Installation

1. Placér basen på sædet, der er valgt til installationen, og anbring den således at den er i berøring med bilsædets ryglæn (fig. 16).
2. Anbring støtten (E) og regulér positionen med den relevante støtteregulering (L) (Fig. 17)
3. At støtten er anbragt korrekt vil blive vist af indikatorerne (M og N) på selve støtten. Når indikatoren viser den grønne farve (N) er støtten installeret korrekt.
4. Træk bilens sikkerhedssele ud og fastspænd til det relevante spænde, efter at have sat det horisontale afsnit i de relevante styreanordninger (B), der er fremhævet med blå farve (fig. 18)
5. Sæt barnestolen i basen (så den vender omvendt af køreretningen) og tryk den nedad indtil fastspændingen opnås (der vil lyde et "klak") (fig. 19).
6. At barnestolen er fastspændt fremgår af indikatoren, som sidder på siden (D), der vil blive grøn, når fastspændingen er udført (fig. 20).
7. Kontrollér at barnestolen er fastspændt korrekt til basen ved at forsøge på at løfte den både fra forsiden og fra bagsiden.
8. Tag fat i bilens diagonale sikkerhedssele og lad den passere i den relevante styring på bagsiden af barnestolens ryglæn, der er fremhævet med blå farve (fig. 22).
9. Stram omhyggeligt sikkerhedsselen til omkring barnestolen, så der ikke findes overskydende bånd, og kontrollér at selen ikke er snoet.
10. Drej på barnestolens håndtag så det drejes helt i bund (B) mod sædets ryglæn (fig. 21).

## GIV AGT: LAD ALDRIG BILENS SIKKERHEDSSELE PASSERE GENNEM ANDRE PUNKTER END DEM, DER ANGIVES I FIG. 22

### Sådan trækkes barnestolen ud af basen:

frigør den diagonale sele fra styringen på ryglænet og anbring igen grebet i den vertikale position (A) (fig. 21). Frigør barnestolen ved at trække i det relevante håndtag og samtidig løfte selve barnestolen ved hjælp af grebet (fig. 23).

**GIV AGT!** Kontrollér ALTID at bilens sikkerhedssele er korrekt opspændt og at spændet ikke tvinger selen ud af de relevante styringer på basen samt ikke interferer med samme styring, efter fuldført installation.

### Afmontering af basen

Tryk på støttens regulator (L), så den kortes helt af.

Frigør sikkerhedsselen og træk maveselen ud af den tilsvarende blå styring.

3) Nu kan basen fjernes fra sædet.

## RENGØRING OG VEDLIGEHOLDELSE

### Rengøring af plastik- og metaldele

Benyt en fugtig klud til rengøringen af plastikdele eller dele af malet metal. Anvend aldrig slibende produkter eller opløsningsmidler.

### Kontrollér komponenternes integritet

Det anbefales at kontrollere plastikdelenes integritet og slidtilstand med jævne mellemrum. Der må aldrig være tydelige tegn på skader eller affarvning.

**GIV AGT!** Hvis produktet er deformeret eller stærkt nedslidt, skal det skiftes ud: det kan have mistet sine oprindelige

sikkerhedsegenskaber.

### **Produktets opbevaring**

Det anbefales at opbevare produktet på et tørt sted, uden varmepåvirkning og beskyttet mod støv, fugt og direkte sollys, når det ikke er installeret i bilen.

### **Produktets bortskaffelse**

Brug af produktet skal ophøre, når dets levetid er udløbet, og det skal bortskaffes som affald. Af miljøhensyn bør de forskellige affaldstyper opdeles i overensstemmelse med brugslandets gældende forskrifter.

## KÄYTTÖOHJEET

### ERITTÄIN TÄRKEÄÄ: LUE TÄMÄ HETI ALUKSI

Tätä Isofix-jalustaa saa käyttää ainoastaan ryhmässä 0+ (0–13 kg) tyyppihyväksytyin Autofix Fast -turvakaukalon kanssa. Isofix-jalustan kanssa yhteensopivan Autofix Fast -turvakaukalon tunnistaa molemmille sivuille kiinnitetystä tarrasta. Ennen asennusta varmista, että autossa on selkänojan ja istuinosan välissä asianmukaiset Isofix-kiinnikkeet.

Chiccon Isofix-jalustalla on tyyppihyväksyntä luokassa "automallikohtainen" (semiuniversal), joten se ei ole yhteensopiva kaikkien automallien kanssa, vaan ainoastaan liitteenä olevassa "Hyväksytyjen automallien luettelo" -vihkosessa mainittujen automallien kanssa.

## TUOTTEEN OMINAISUUDET

1. Tämä on pikkulasten ISOFIX-turvalaite. Se vastaa Yhdistyneiden Kansakuntien Euroopan talouskomission (UN/ECE) säännössä nro 44 säädetyjä vaatimuksia, jotka koskevat yleistä käyttöä ISOFIX-kiinnitysjärjestelmillä varustetuissa ajoneuvoissa.
2. Laite kuuluu luokkaan "automallikohtainen", ja se on yhteensopiva erillisessä hyväksytyjen automallien luettelossa mainittujen ajoneuvojen kanssa.
3. AUTOMALLIKOHTAISTA ISOFIX-järjestelmää käytettäessä ajoneuvon käyttöohjeet on ehdottomasti luettava ennen turvalaitteen asentamista. Käyttöoppaassa ilmoitetaan ne paikat, joille kyseisen turvaistuintyyppin voi turvallisesti asentaa.
4. Massaryhmä ja ISOFIX-kokoluokka,

joiden mukaan laitetta voidaan käyttää, ovat seuraavat: RYHMÄ 0+, luokka E- ISO/R1

5. Soveltuu käytettäväksi ajoneuvoissa, joissa on staattinen tai kelautuva kolmipisteturvavyö, joka on hyväksytty UN/ECE säännön nro 16 tai muiden vastaavien standardien perusteella.
6. Jos sinulla on kysyttävää, ota yhteyttä turvalaitteen valmistajaan tai jälleenmyyjään.

## SISÄLLYSLUETTELO:

- 1 VAROITUKSIA
- 2 OSIEN KUVAUS
- 3 KIINNITTÄMINEN JA IRROTTAMINEN ISOFIX-JÄRJESTELMÄSSÄ
- 4 KIINNITTÄMINEN JA IRROTTAMINEN, KUN AUTOSSA ON 3-PISTETURVAVYÖ
- 5 PUHDISTUS JA HUOLTO

### VAROITUKSIA

- Säilytä tämä ohjekirjanen mahdollista tulevaa tarvetta varten.
- Noudata tuotteen kokoamisessa ja asentamisessa tarkasti annettuja ohjeita. Älä käytä tuotetta lukematta ensin ohjeita.
- **HUOMAA!** Onnettomuustilastojen perusteella ajoneuvon takais-tuin on etuistuimia turvallisempi paikka. Siksi suosittelemme, että Isofix-jalusta ja turvakaukalo asennetaan takaistuimelle.
- **HUOMAA!** VAKAVA VAARA! Älä koskaan käytä tätä turvalaitetta etuistuimella, jolle on asennettu etuturvavyö. Isofix-jalusta ja turvaistuin voidaan asentaa etuistuimelle vain siinä tapauksessa, että etuturvavyö on kytketty pois toiminnasta. Selvitä ajoneuvosi valmistajalta tai auton käyttöohjeesta, onko turvavyön poiskytkeminen mahdollista. Joka tapauksessa suosittelemme, että istuin siirretään niin taakse kuin se mahdolliset takaistuimella matkustajat huo-

mioon ottaen on mahdollista.

- On suositeltavaa, että kaikille autossa matkustaville kerrotaan, miten lapsi irrotetaan hätätilanteessa.
- Kiinnitä huomiota siihen, miten Isofix-jalusta ja -turvaistuin asennetaan autoon niin, ettei liikkuva istuin tai auton ovi voi osua niihin.
- Mikään turvaistuin ei pysty takaamaan lapsen täyttää turvallisuutta onnettomuustilanteessa, mutta tämän tuotteen käyttö vähentää vakavien vammojen ja kuoleman vaaraa.
- Lapsen vakavan vammautumisen vaara paitsi onnettomuuden sattuessa myös muissa tilanteissa (esim. äkkijarrutus tms.) kasvaa, ellei tässä oppaassa annettuja ohjeita noudateta tarkasti. Varmista aina, että Isofix-jalusta ja turvakaukalo on kiinnitetty istuimeen oikein.
- Jos Isofix-jalusta tai turvakaukalo vaurioituvat, jos ne vääntyvät tai niiden muoto kärsii muita muutoksia tai jos ne kuluvat pahasti, ne eivät välttämättä enää takaa turvallisuutta alkuperäisellä tavalla.
- Tuotteeseen ei saa tehdä muutoksia tai lisäyksiä ilman valmistajan hyväksyntää.
- Käytä vain alkuperäisiä saman valmistajan lisävarusteita, varaosia tai muita osia.
- Älä koskaan missään tilanteessa jätä lasta turvakaukaloon ilman valvontaa.
- Älä koskaan jätä turvakaukaloa kiinnittämättömänä auton istuimelle: se saattaa osua matkustajiin ja aiheuttaa loukkaantumisia.
- Älä aseta Isofix-jalustan ja auton istuimen tai auton istuimen ja turvakaukalon tai turvakaukalon ja lapsen väliin mitään, mikä ei ole tuotteeseen nimenomaisesti hyväksytty lisävaruste: muuten

Isofix-jalusta ja turvakaukalo eivät onnettomuustilanteessa välttämättä toimi oikein.

- Jos Isofix-jalusta ja turvakaukalo ovat mukana vaikka vain lievissäkin onnettomuudessa, niihin saattaa kohdistua vaurioita, jotka eivät välttämättä ole aina paljain silmin nähtävissä, ja ne on siis tällöin vaihdettava uusiin.
- Älä käytä käytettyjä turvalaitteita: niissä saattaa olla rakenteellisia vaurioita, joita ei näe paljaalla silmällä, mutta jotka vaarantavat tuotteen turvallisuuden.
- Varmista, ettei etenkään ajoneuvon matkustamossa takaikkunalla kuljeteta esineitä tai matkatavaroita, joita ei ole kiinnitetty tai sijoitettu turvallisesti: kolarissa tai äkkijarrutuksessa ne voisivat vahingoittaa matkustajia.
- Varmista, että kaikki auton matkustajat käyttävät turvavyötä: tämä on tärkeää paitsi heidän oman turvallisuutensa vuoksi myös siksi, että mahdollisen kolarin tai äkkijarrutuksen sattuessa he voisivat muuten vahingoittaa lasta.
- Pitäkää pitkillä ajomatkoilla usein taukoja. Lapsi väsyä hyvin helposti. Älä koskaan irrota lasta turvakaukalosta, kun auto on liikkeessä. Jos lapsi vaatii huomiota, auto täytyy pysäyttää turvalliseen paikkaan.
- Artsana-yhtiö ei vastaa tuotteen epäasianmukaisesta käytöstä.

## OSIEN KUVAUS

A Isofix-kiinnikkeet

B Vyötärövyön ohjain

C Teline ohjekirjalle ja 2 suojakorkkia Isofix-kiinnikkeitä varten

D Punavihreä ilmaisin, joka kertoo, onko turvakaukalo asennettu oikein

E Tukijalka

F Isofix-järjestelmän säätökahva

G Isofix-kiinnikkeiden suojakorkit

H Vapautuspainikkeet

- I Isofix-järjestelmän onnistuneen kiinnityksen ilmaisin
- L Tukijalan säätövipu
- M Punainen virheellisen asennuksen ilmaisin
- N Vihreä tukijalan virheettömän asennuksen ilmaisin

## KIINNITTÄMINEN JA IRROTTAMINEN ISOFIX-JÄRJESTELMÄSSÄ

### Asentaminen

1. Vedä Isofix-kiinnikkeet (A) ulos jalustasta säätökahvaa (F) käyttämällä (kuva 8).

Pidä kahva vedettynä ja vedä ISOFIX-järjestelmä KOKONAAN ulos (kuva 8). Varmista, että järjestelmä on vedetty aivan ääriasentoonsa ulos.

2. Vedä Isofix-kiinnikkeiden suojakorkit (G) irti painamalla vapautuspainikkeita (H) (kuvat 9a ja 9b). Toista toimenpide molempien kiinnikkeiden osalta. Aseta korkit niille varattuun lokeroon (C)

**HUOMAA!** Säilytä korkit huolellisesti: ne ovat välttämättömiä, jos ISOFIX-järjestelmä halutaan työntää takaisin jalustan sisään, kun sitä ei tarvita.

3. Aseta Isofix-jalusta takaistuimelle haluamallesi paikalle ja kiinnitä Isofix-kiinnikkeet selkänöjan ja istuinosan välissä oleviin kiinnityspisteisiin (kuva 10). Tyypillinen naksahdus ilmaisee kiinnikkeiden kiinnittyneen oikein.

**HUOMAA!** Varmista, että kiinnitys on tapahtunut oikein, tarkistamalla, että molemmat ilmaisimet (I) näyttävät vihreää väriä.

- 4. Työnnä Isofix-jalusta voimakkaasti auton selkänöjaa vasten (kuva 11) niin, että se on mahdollisimman tiiviisti paikoillaan.
- 5. Tarkasta useaan kertaan, että kiinnik-

keet ovat kiinnittyneet oikein, yrittämällä toistuvasti vetää jalustaa.

6. Aseta tukijalka (E) paikalleen ja säädä sitä säätövivun (L) avulla (kuva 12). Jalassa olevat ilmaisimet (M ja N) vahvistavat, että jalka on tuettu oikein. Kun vihreä ilmaisin (N) tulee näkyviin, jalka on asennettu oikein.

**HUOMAA!** Ennen kuin asetat turvakaukalon jalustaan, tarkista, että vaikkauttava pidike on kiinni (kuva 13).

7. Aseta turvakaukalo jalustaan (selkämenosuuntaan päin) painamalla sitä alaspäin, kunnes se kiinnittyy paikalleen (tämän merkinä kuuluu naksahdus) (kuva 14).

8. Kun turvakaukalo on kiinnittynyt paikalleen, istuimen sivulla oleva ilmaisin (D) muuttuu vihreäksi (kuva 15).

9. Varmista, että turvakaukalo on kiinnittynyt jalustaan oikein, yrittämällä nostaa sitä sekä edestä että takaa.

10. Kun turvakaukalo on kiinnittynyt, käännä turvakaukalon kantokahvaa, kunnes se on asennossa (A) auton istuimen selkänöjaa vasten (kuva 15).

### Kun haluat irrottaa turvakaukalon jalustasta:

Nosta kantokahva pystyasentoon (B) (kuva 15) ja irrota turvakaukalo vetämällä tähän tarkoitettu kahvasta ja nostamalla turvakaukaloa samanaikaisesti kantokahvasta (kuva 22).

### Jalustan irrottaminen

Suorita samat toimenpiteet päinvastaisessa järjestyksessä.

Paina tukijalan säätövipu (L) ääriasentoonsa saakka.

Nosta ISOFIX-säätökahva ylös ja vedä samalla jalustaa kauemmaksi selkänöjasta ääriasentoon asti.

Vapauta ISOFIX-kiinnikkeet painamalla vapautuspainikkeita (H).

Käytä niille varattuun lokeroon aiem-

min laitettuja suojakorkeja ja aseta ne takaisin ISOFIX-kiinnikkeiden päälle. Paina jalustan sisällä olevaa ISOFIX-järjestelmää ja varmista, että se saavuttaa ääriasentonsa.

## **KIINNITTÄMINEN JA IRROTTAMINEN, KUN AUTOSSA ON 3-PISTETURVAVYÖ**

### **Asentaminen**

1. Aseta jalusta haluamallesi paikalle siten, että se on tiiviisti auton istuimen selkänojaa vasten (kuva 16).
2. Aseta tukijalka (E) paikalleen ja säädä sitä säätövivun (L) avulla (kuva 17).
3. Jalassa olevat ilmaisimet (M ja N) vahvistavat, että jalka on tuettu oikein. Kun vihreä ilmaisin (N) tulee näkyviin, jalka on asennettu oikein.
4. Vedä auton turvavyötä ja kiinnitä se sille tarkoitettuun solkeen niin, että vyön vaakasuora osa kulkee sinisellä merkittyjen kahden ohjaimen (B) läpi (kuva 18).
5. Aseta turvakaukalo jalustaan (selkä menosuuntaan päin) painamalla sitä alaspäin, kunnes se kiinnittyy paikalleen (tämän merkinä kuuluu naksahdus) (kuva 19).
6. Kun turvakaukalo on kiinnittynyt paikalleen, istuimen sivulla oleva ilmaisin (D) muuttuu vihreäksi (kuva 20).
7. Varmista, että turvakaukalo on kiinnittynyt jalustaan oikein, yrittämällä nostaa sitä sekä edestä että takaa.
8. Tartu auton turvavyön viistoon osaan ja aseta se kulkemaan sinisellä merkityn, turvakaukalon selkänojan takana olevan ohjaimen läpi (kuva 22).
9. Kiristä turvavyö turvakaukalon ympärillä mahdollisimman kireälle niin, ettei löysää vyötä jää mihinkään kohtaan. Varmista myös, ettei vyö ole kierteellä.
10. Käännä turvakaukalon kantokahvaa, kunnes se on asennossa (B) auton istuimen selkänojaa vasten (kuva 21).

## **HUOMAA! ÄLÄ KOSKAAN ASETA AUTON TURVAVYÖTÄ MUIHIN KUIN KUVASSA 22 OSOITETTUIHIN KOHTIIN**

### **Kun haluat irrottaa turvakaukalon jalustasta:**

vedä auton turvavyön viisto osuus pois selkänojassa olevasta ohjaimesta, vie kahva pystysuoraan asentoon (A) (kuva 21), vapauta turvakaukalo vetämällä tähän tarkoitettuun kahvasta ja nosta samalla turvakaukaloa kantokahvasta (kuva 23).

**HUOMAA!** Varmista asennuksen jälkeen AINA, että auton turvavyö on kiireällä, ettei sen solki pakota turvavyötä pois jalustan ohjaimista ja ettei solki osu ohjaimiin.

### **Jalustan irrottaminen**

Paina tukijalan säätövipu (L) ääriasentoonsa saakka.

Irrota turvavyö ja vapauta lannevyö sinisestä ohjaimesta.

3) Nyt jalustan voi irrottaa auton istuimesta.

## **PUHDISTUS JA HUOLTO**

### **Muovi- ja metalliosien puhdistus**

Käytä muovisten tai maalattujen metalliosien puhdistukseen pelkkää kosteaa liinaa. Älä koskaan käytä hankaavia puhdistusaineita tai liuotteita.

### **Osien eheyden tarkastaminen**

On suositeltavaa tarkistaa säännöllisin väliajoin, että muoviosat ovat ehjät ja etteivät ne ole liian kuluneet. Niissä ei saa näkyä mitään merkkejä vaurioista tai värin haalistumisesta.

**HUOMAA!** Jos tuote on jostain kohdasta vääntynyt tai pahasti kulunut, se täytyy vaihtaa uuteen: se ei välttämättä enää takaa turvallisuutta alkuperäisellä tavalla.

### **Tuotteen säilyttäminen**

Kun tuote ei ole asennettuna autoon, on suositeltavaa säilyttää se kuivassa paikassa, kaukana lämmönlähteistä ja suojassa pölyltä, kosteudelta ja suoralta auringonvalolta.

### **Tuotteen hävittäminen**

Kun tuote ei enää ole käyttökuntoinen, lopeta sen käyttö ja toimita se jätteisiin. Kunnioita ympäristöä: erottele erityyppiset jätteet kotimaasi lainsäädännön mukaisella tavalla.



## NÁVOD K POUŽITÍ

### VELMI DŮLEŽITÉ: IHNED SI PŘEČTĚTE

Základna Isofix může být používána výhradně v kombinaci s autosedáčkou Autofix Fast homologovanou pro skupinu 0+ (0-13 kg). Autosedáčka Autofix Fast je kompatibilní se základnou Isofix, kterou rozpoznáte podle štítku umístěného na obou stranách.

Před připevněním autosedáčky se ujistěte, že je vozidlo vybaveno příslušnými kotevními závěsy Isofix umístěnými mezi opěrkou zad a sedací plochou sedadla.

Základna Isofix značky Chicco je homologována jako „Polouniverzální“ a tudíž není kompatibilní se všemi modely vozidel, avšak pouze s modely uvedenými v příložené příručce „Seznam homologovaných vozidel“.

### VLASTNOSTI VÝROBKU

1. Jedná se o dětské zádržné zařízení ISOFIX. Bylo schváleno podle evropské normy ECE R44/04 pro použití ve vozidlech, vybavených kotevními závěsy ISOFIX.
2. Tato autosedáčka byla klasifikována jako „Polouniverzální“; je kompatibilní s vozidly uvedenými na příslušném „Seznamu homologovaných vozidel“.
3. Dříve než začnete autosedáčku ISOFIX POLOUNIVERZÁLNÍ používat, je nezbytné, abyste si přečetli příručku k vozidlu. V příručce jsou uvedena sedadla, která jsou kompatibilní se systémem a vhodná pro třídu této autosedáčky.
4. Váhová skupina a třída ISOFIX této au-

tosedáčky jsou následující: SKUPINA 0+, třída E- ISO/R1.

5. Je vhodná pouze pro použití ve vozidlech, vybavených třibodovými bezpečnostními pásy, pevnými nebo s automatickým navíjením, které byly schváleny dle dispozic normy UN/ECE č. 16 nebo jiné odpovídající normy.
6. V případě jakýchkoliv pochybností se obraťte na výrobce autosedáčky nebo na příslušnou prodejnu.

### OBSAH:

- 1 UPOZORNĚNÍ
- 2 POPIS ČÁSTÍ
- 3 PŘIPEVNĚNÍ A UVOLNĚNÍ SYSTÉMEM ISOFIX
- 4 PŘIPEVNĚNÍ A UVOLNĚNÍ TŘIBODOVÝM BEZPEČNOSTNÍM PÁSEM VOZIDLA
- 5 ČIŠTĚNÍ A ÚDRŽBA

### UPOZORNĚNÍ

- Uchovejte tento návod k použití pro případné další použití.
- Při montáži a připevňování výrobku se přesně řiďte tímto návodem. Nedovoľte, aby kdokoli používal výrobek, aniž by se dříve neobeznámil s tímto návodem.
- **POZOR!** Ze statistik nehod vyplývá, že zadní sedadlo je bezpečnější než přední: doporučujeme proto připevnit základnu Isofix a autosedáčku na zadní sedadla.
- **POZOR!** VELMI NEBEZPEČNÉ! Nikdy neupevňujte tuto autosedáčku na předním sedadle, pokud je vybaveno čelním airbagem. Základnu Isofix a autosedáčku je možné připevnit na přední sedadlo, pouze pokud je airbag vyřazen: ověřte si možnost vyřadit airbag přímo u výrobce nebo v příručce k vozidlu. Pokud umístíte autosedáčku na přední sedadlo, doporučujeme posunout sedadlo co nejvíce dozadu, samozřejmě dle možnosti pokud jsou vzadu spo-

lucestující.

- Doporučujeme, aby všichni spolucestující byli obeznámeni se způsobem odepnutí dítěte v případě nutnosti.
- Při upevnění základny Isofix a autosedačky do vozidla věnujte zvláštní pozornost tomu, aby nepřekážela posuvnému sedadlu nebo dveřím auta.
- Žádná autosedačka nezaručí úplnou bezpečnost dítěte v případě nehody, ale její použití sníží riziko zranění nebo smrti dítěte.
- Riziko vážného zranění dítěte se zvyšuje, a to nejen v případě nehody, ale i v jiných situacích (např. prudké zabrzdění, atd.) pokud nejsou přesně dodržovány pokyny uvedené v tomto návodu k použití: vždy zkontrolujte, zda je základna Isofix a autosedačka správně upevněna k sedadlu.
- Pokud je základna Isofix nebo autosedačka poškozena, deformovaná nebo velmi opotřebená, musí být vyměněna, protože už nemusí splňovat původní požadavky na bezpečnost.
- Na výrobku nesmí být provedena žádná úprava nebo změna bez předchozího souhlasu výrobce.
- Nepoužívejte doplňky, náhradní díly nebo části, které nejsou dodávány výrobcem.
- Nikdy z žádného důvodu nenechávejte dítě v autosedačce bez dozoru.
- Nikdy nenechávejte autosedačku na sedadle vozidla neupevněnou, mohla by při nárazu zranit spolucestující.
- Nepoužívejte žádný předmět, pokud není označen výrobcem jako doplněk, ať už mezi základnou Isofix a sedadlem vozidla, mezi sedadlem vozidla a autosedačkou nebo mezi autosedačkou a dítětem: v případě nehody by autosedačka

nemusela být plně funkční.

- I při malé dopravní nehodě může dojít k poškození základny Isofix a autosedačky, neznatelnému pouhým okem: proto je nutné ji vyměnit.
  - Nepoužívejte autosedačky zakoupené jako použité, mohlo dojít k vážnému poškození struktury autosedačky, i když není znatelné pouhým okem, ale které mohlo snížit bezpečnost výrobku.
  - Zkontrolujte, zda nevezete ve vozidle volně ležící nebo špatně připevněné předměty a zavazadla, a to zvláště na zadní odkládací desce. V případě nehody nebo prudkého zabrzdění by mohly zranit osoby ve vozidle.
  - Ujistěte se, zda mají všichni spolujezdcí zapnutý bezpečnostní pás a to jak pro jejich vlastní bezpečnost, tak i proto, že by v případě nehody nebo prudkého zabrzdění mohli zranit vaše dítě.
  - Během dlouhých cest dělejte často zastávky. Dítě se velmi snadno unaví. Z žádného důvodu nevyndávejte dítě za jízdy z autosedačky. Pokud dítě vyžaduje pozornost, je nutné najít vhodné místo a zastavit.
- Pokud auto zůstalo dlouho stát na slunci, pozorně autosedačku zkontrolujte, dříve než do ní dítě usadíte; některé části by mohly být rozpálené: nechejte je nejdříve dostatečně vychladnout, aby se dítě nemohlo popálit.
- Společnost Artsana nenese žádnou odpovědnost za nesprávné používání výrobku.

## POPIS ČÁSTÍ

A Čepy Isofix

B Vodicí přezka břišního popruhu

C Příhrádka na uložení návodu k použití  
a 2 ochranných krytů čepů Isofix

D Červený/zelený indikátor správného

- přípevnění autosedačky
- E Podpůrná noha
- F Regulační rukojeť systému Isofix
- G Ochranné kryty čepů Isofix
- H Tlačítka na uvolnění
- I Indikátor správného přípevnění systému Isofix
- L Páčka na úpravu podpůrné nohy
- M Červený indikátor nesprávného přípevnění
- N Zelený indikátor správného přípevnění podpůrné nohy

## PŘIPEVNĚNÍ A UVOLNĚNÍ SYSTÉMEM ISOFIX

### Přípevnění

1. Vytáhněte čepy Isofix (A) ze základny pomocí regulační rukojeti (F) (Obr. 8).
- Přidržeťte rukojeť a ÚPLNĚ vysuňte ukotvovací systém ISOFIX (Obr. 8). Ověřte si, zda jste systém zcela vytáhli.
2. Stiskněte tlačítka na uvolnění (H) a vytáhněte ochranné kryty (G) čepů Isofix (Obr. 9a a 9b). Zopakujte tento úkon u obou čepů. Uložte oba kryty do příslušné přihrádky (C).

**POZOR!** Pečlivě kryty uschovejte, protože je budete potřebovat, až budete znovu zatahovat systém ISOFIX do základny autosedačky.

3. Umístěte základnu Isofix na zvolené zadní sedadlo a nasuňte čepy Isofix do příslušných kotevních závěsů, umístěných mezi opěrkou zad a sedací plochou (Obr. 10). Charakteristické "zacvaknutí" potvrdí, že došlo k zavěšení čepů.

**POZOR!** Zkontrolujte, zda jste autosedačku dobře přípevnili a zda je na obou indikátorech (I) vidět zelená barva.

4. Přitiskněte Základnu Isofix silou k sedadlu vozidla tak, aby k němu autosedačka co nejvíce přilnula (Obr. 11).

5. Několikrát zkontrolujte správné přípevnění obou čepů tak, že zkusíte opakovaně zatáhnout za základnu.
6. Umístěte opěrnou nohu (E) a nastavte ji pomocí příslušné regulační páčky (L) (Obr. 12). Indikátory na noze (M a N) ukáží, zda došlo k přípevnění nohy. Noha je přípevněna, jestliže má indikátor (N) zelenou barvu.

**POZOR:** Dříve než přípevníte autosedačku na základnu, zkontrolujte, zda je sklopená upevňovací páčka (Obr. 13).

7. Nasadte autosedačku (otočenou proti směru jízdy) na základnu a tlačte ji směrem dolů, dokud se nezačvakne (ulepšíte zacvaknutí pojistky) (Obr. 14).
8. Indikátor na boku (D) ukáže, zda došlo k přípevnění autosedačky. Autosedačka je přípevněna, jestliže má indikátor zelenou barvu (Obr. 15).
9. Ověřte si, zda je autosedačka správně uchycena na základně a pokuste se ji zvednout jak vepředu tak i vzadu.
10. Po přípevnění autosedačky otočte rukojeť autosedačky do polohy na doraz (A) proti opěradlu sedadla (Obr. 15).

### Pokud chcete autosedačku od základny uvolnit:

Přetočte rukojeť do svislé polohy (B) (Obr. 15) a uvolněte autosedačku tak, že zatáhnete za příslušnou rukojeť a současně autosedačku za tuto rukojeť zvednete (Obr. 22).

### Uvolnění základny

Zopakujte předchozí pokyny v opačném pořadí.

Stiskněte regulační páčku (L) podpůrné nohy až na doraz.

Zvedněte regulační rukojeť systému ISOFIX a co nejvíce oddalte základnu od opěradla.

Stiskněte tlačítka pro uvolnění (H) a vyhákněte čepy ISOFIX.

Vyjměte ochranné kryty z příslušné přihrádky a nasuňte je na čepy ukotvovacího systému ISOFIX. Zasuňte systém ISOFIX na doraz do základny autosedačky.

## **PŘIPEVNĚNÍ A UVOLNĚNÍ TŘÍBO- DOVÝM BEZPEČNOSTNÍM PÁSEM VOZIDLA**

### **Přípevnění**

1. Položte základnu na zvolené sedadlo a natočte ji tak, aby se dotýkala opěrky zad sedadla vozidla (Obr. 16).
2. Uložte opěrnou nohu (E) a nastavte ji pomocí příslušné regulační páčky (L) (Obr. 17).
3. Indikátory na noze (M a N) ukáží, zda došlo k přípevnění nohy. Noha je přípevněna, jestliže má indikátor (N) zelenou barvu.
4. Natáhněte bezpečnostní pás vozidla a zapněte jej do příslušné spony. Protáhněte vodorovný popruh oběma vodíci přezkami (B) označenými modrou barvou (Obr. 18).
5. Nasadte autosedačku (otočenou proti směru jízdy) na základnu a tlačte ji směrem dolů, dokud se nezahákne (uslyšíte zacvaknutí pojistky) (Obr. 19).
6. Indikátor na boku (D) ukáže, zda došlo k přípevnění autosedačky. Autosedačka je přípevněna, jestliže má indikátor zelenou barvu (Obr. 20).
7. Ověřte si, zda je autosedačka správně uchycena na základně a pokuste se ji zvednout jak vepředu tak i vzadu.
8. Uchopte ramenní popruh bezpečnostního pásu vozidla a provlékněte jej vodící přezkou na zadní straně opěrky autosedačky označenou modrou barvou (Obr. 22).
9. Co možná nejvíce napněte pás kolem autosedačky aniž by kdekoli volně visel a ověřte si, zda není nikde přetočený.
10. Otočte rukojeť autosedačky do polohy na doraz (B) proti opěradlu

sedadla (Obr. 21).

## **POZOR: NIKDY NEPROTAHUJTE BE- ZPEČNOSTNÍ PÁS VOZIDLA MIMO MÍSTA UVEDENÁ NA OBR. 22**

### **Pokud chcete autosedačku uvolnit od základny:**

Vyvlékněte ramenní pás z vodící přezky na opěradle, přetočte rukojeť do svislé polohy (A) (Obr. 21) a uvolněte autosedačku tak, že zatáhnete za příslušnou rukojeť a současně autosedačku za tuto rukojeť zvednete (Obr. 23).

**POZOR!** Po přípevnění VŽDY zkontrolujte, zda je bezpečnostní pás vozidla správně napnutý a zda jeho spona nevytláčuje pás z příslušných vodících přezek na základně nebo jim neprekáží.

### **Uvolnění základny**

Stiskněte regulační páčku (L) podpurné nohy až na doraz. Rozepněte bezpečnostní pás a vytáhněte břišní popruh z příslušné modré vodící přezky.  
3) Nyní je možno uvolnit základnu ze sedadla.

## **ČIŠTĚNÍ A ÚDRŽBA**

### **Čištění kovových a umělohmotných částí**

Části z umělé hmoty nebo z lakovaného kovu čistěte pouze navlhčeným hadříkem. Nikdy nepoužívejte na čištění těchto částí tekuté písky ani ředidla.

### **Kontrola celistvosti všech částí**

Doporučujeme pravidelně kontrolovat stav a stupeň opotřebení všech částí z umělé hmoty, které nesmí být ani viditelně poškozené ani vybledlé.

**UPOZORNĚNÍ!** Pokud je autosedačka deformovaná nebo velmi opotřebovaná, musí být vyměněna: nemusela

by už splňovat původní požadavky na bezpečnost.

### **Uložení výrobku**

Pokud není autosedačka používána ve vozidle, doporučujeme ji uschovat mimo dosah tepelných zdrojů a uložit ji tak, aby byla chráněna před prachem, vlhkostí a přímým slunečním světlem.

### **Způsob likvidace výrobku**

Když výrobek přesáhne určenou dobu životnosti, přestaňte jej používat a vyhodte jej do odpadu. Za účelem ochrany životního prostředí, rozdělte části výrobku do tříděného odpadu v souladu s platnými národními předpisy.

# S Isofix Systemet

## BRUKSANVISNING

### MYCKET VIKTIGT! LÄS GENAST

Isofix underrede får endast användas i kombination med barnbilstolen autofox Fast som typgodkänt för Grupp 0+ (0-13 kg). Bilbarnstolen Autofix Fast har en etikett på båda sidor som anger att den är kompatibel med ett Isofix-underrede.

Kontrollera före montering att bilen har Isofix-hakar mellan ryggstödet och sittedynan på sätet.

Underredet Chicco Isofix har ett typgodkännande av typen "Semi Universal" varför det inte är kompatibelt med alla bilmodeller utan bara med dem som specificeras i den bifogade broschyren "Lista över typgodkända bilar".

## PRODUKTENS EGENSKAPER

1. ISOFIX är en fastspänningsanordning för barn. Den har godkänts av ECE-bestämmelser R444 för allmän användning i bilar som är försedda med ISOFIX-fästen.
2. Anordningen har klassificerats som "Semi Universal", kompatibel med de fordon som anges i den bifogade "Listan över typgodkända bilar".
3. För att använda systemet ISOFIX SEMIUNIVERSAL måste du först läsa bilens handbok innan du monterar barnbilstolen. Handboken anger de platser i bilen som är lämpliga för bilbarnstolens storleksklass.
4. Viktgruppen och dimensionsklassen för ISOFIX som systemet används för är: GRUPP 0+, klass E- ISO/R1

5. Bilens säte måste ha ett säkerhetsbälte med 3 punkter, trepunktsbälte, statiskt eller med upprullning, typgodkänt i enlighet med lagbestämmelse UNI/ECE nr 16 eller andra motsvarande standarder.
6. Kontakta tillverkaren av fastspänningsanordningen eller återförsäljaren, om du har frågor.

## INNEHÅLL

- 1 VARNING
- 2 BESKRIVNING AV KOMPONENTER
- 3 MONTERING OCH NEDMONTERING MED ISOFIX
- 4 MONTERING OCH NEDMONTERING MED BILENS TREPUNKTSBÄLTE
5. RENGÖRING OCH SKÖTSEL

## ANVISNINGAR

- Spara bruksanvisningen för eventuell framtida konsultation.
- Följ instruktionerna noggrant för ihopsättning och montering av produkten. Låt inte någon använda produkten utan att ha läst instruktionerna.
- **VARNING!** Enligt olycksstatistiken är bilbarnstolar som sätts i bilens baksäte säkrare än de som sätts i framsäte: du bör därför montera Isofix-underredet och barnbilstolen i baksätet.
- **VARNING!** ALLVARLIG FARA! Sätt aldrig stolen på ett framsäte med frontal krockkudde. Isofix-underredet och bilbarnstolen kan bara sättas på framsätet om krockkudden inte är aktiv: kontrollera med biltillverkaren eller bilens bruksanvisning om det går att ta ur krockkudden. Vi rekommenderar i varje fall att skjuta sätet bakåt så mycket som möjligt om andra passagerare sitter i baksätet.

- Alla passagerare bör vara informerade om hur barnstolens säkerhetsbälte hakas loss vid nödfall.
- Var noga med hur du monterar Isofix-underredet på barnstolen i bilen så att den inte störs av ett fallbart säte eller en dörr.
- Ingen barnstol kan garantera total säkerhet för barnet i fall av olycka, men användningen av denna produkt minskar risken för allvarliga eller dödliga skador.
- Risken för allvarliga skador på barnet, inte bara vid olycka, men även i andra situationer (t.ex. plötsliga inbromsningar etc.) ökar, om indikationerna i den här bruksanvisningen inte följs noga: Kontrollera alltid att Isofix och stolen är korrekt fastspända vid sätet.
- Om Isofix-underredet och stolen är skadade, deformerade eller mycket slitna, måste de bytas ut, eftersom de kan ha förlorat sina ursprungliga säkerhetsegenskaper.
- Gör inga modifieringar eller tilllägg på produkten utan att ha tillverkarens godkännande.
- Använd inte tillbehör, reservdelar eller komponenter som inte kommer från tillverkaren.
- Lämna aldrig barnet utan tillsyn i stolen.
- Lämna aldrig stolen på bilsätet utan att haka fast den, den kan stöta i och skada passagerare.
- Sätt inte in något, som inte är ett tillbehör som godkänts för produkten, mellan Isofix-fäste och sätet, bilsätet och stolen eller mellan stolen och barnet: i fall av olycka kanske Isofix-underredet

- och stolen inte skulle fungera korrekt.
- Till följd av även den minsta olycka kan Isofix-underredet och stolen tillfogas skador som inte alltid är synliga för blotta ögat: den måste därför bytas ut.
- Använd inte bilbarnstolar som erhållits i andra hand: Stolens plastskal kan ha fått skador utan att det syns för blotta ögat, men vilka komprometterar produktens säkerhet.
- Kontrollera att inga föremål eller bagage som inte är fastspända eller placerade på säkert sätt transporteras, i synnerhet på hatthyllan bakom baksätet inne i fordonet: i fall av olycka eller plötslig inbromsning kan passagerarna skadas.
- Se till att alla bilpassagerare använder sitt eget säkerhetsbälte för den egna säkerheten och därför att de under resa kan skada barnet, i fall av olycka eller plötslig inbromsning.
- Vid långa resor bör man göra många pauser. Barnet kan bli trött. Barnet får inte av något skäl tas ur barnstolen innan bilen stannat. Om barnet behöver uppmärksamhet måste man finna en säker parkering och stanna först.
- Om bilen har stått stilla i solen, ska bilbarnstolen noga inspekteras innan barnet placeras i den, och kontrollera att inga delar har överhettats. Låt den i så fall svalna innan barnet placeras, för att undvika brännskador.
- Företaget Artsana fransäger sig allt ansvar för oriktig användning av produkten.

## BESKRIVNING AV KOMPONENTER

- A Isofix fästanordningar
- B. Spår för internbältets passage
- C Fack för bruksanvisning och 2 skyddslock för fästanordningarna till Isofix
- D Röd/grön indikator för korrekt montering av bilbarnstolen
- E Stödben
- F Reglerhandtag till Isofix-systemet
- G Skyddslock till fästanordningarna
- H Upplåsningknappar
- I Indikator för fastspänning av Isofix-systemet
- L Reglerspak till stödbenet
- M Röd indikator för felaktig montering
- N Röd/grön indikator för korrekt montering av stödbenet

## MONTERING OCH NEDMONTERING MED ISOFIX

### Montering

1. Dra ur Isofix fästanordningar (A) från underlaget med hjälp av reglerhandtaget (F) (fig. 8).  
Håll handtaget utsträckt, dra ur ISO-FIX HELT (fig. 8). Kontrollera att du dragit ut hela ISO-systemet.
  2. Dra ur skyddslocken (G) ur fästanordningarna på Isofix genom att skjuta knapparna för låsmekanismen (H) (fig. 9a och 9b). Upprepa för båda fästanordningarna. Placera skyddslocken i facket (C).
- OBS!** Spara skydden eftersom de behövs för att sätta i ISOFIX-systemet i underlaget när det inte används.
3. Placera Isofix-systemet på den sida av baksätet du valt och haka fast fästanordningarna i de hakar som finns mellan ryggstödet och

sittdynan (fig. 10). Du ska höra ett klickljud när de späns fast.

**OBS!** Kontrollera att fastspänningen skett korrekt genom att titta om indikatorerna (I) lyser grönt.

4. Skjut Isofix Systemet kraftigt mot bilens ryggstöd (fig. 11) för att få den så tätt intill som möjligt.
5. Kontrollera att fästanordningarna sitter korrekt fast genom att försöka dra i fästsystemet flera gånger.
6. Placera stödfoten (E) och reglera den med reglerspaken (L) (fig. 12). Att foten stöds rätt markeras genom indikatorerna (M och N) som syns på själva foten. Då den gröna indikatorn (N) visas har foten monterats rätt.

**OBS:** Innan du sätter i stolen på underredet, kontrollera att stoppet är spärrat (fig. 13).

7. Sätt i stolen på underredet (vänd tvärtemot färdriktningen) och skjut neråt tills den fäster (du ska höra ett klickljud) (fig. 14).
8. Då stolen spänts fast syns detta på indikatorn på sidan (D) som då skiftar till grönt (fig. 15).
9. Kontrollera att stolen fästs korrekt vid underredet genom att försöka lyfta den uppåt både på framsidan och baksidan.
10. Vrid handtaget på stolen när den är fastspänd så att den kommer i stoppläget (A) mot sätets ryggstöd (fig. 15).

### Dra ur stolen ur underredet så här:

För handgreppet i vertikalt läge (B) (fig. 15) och lossa stolen genom att dra i handtaget och samtidigt lyfta



stolen med greppet (fig. 22).

### **Nedmontering av underredet**

Gör på samma sätt som tidigare men i omvänd följd.

Tryck på reglerspaken (L) på stödfoten och skjut så långt det går.

Lyft reglerhandtaget på ISOFIX och avlägsna underredet från ryggstödet ända till slutläget.

Lossa ISOFIX fästnanordningar genom att skjuta knapparna för upplåsning (H).

Använd skyddslocken som tidigare placerats i facket och sätt på dem på ISOFIX fästnanordningar.

Skjut ISOFIX-systemet till mitten av underredet och kontroller att det nått längst in.

### **MONTERING OCH NEDMONTERING MED BILENS TREPUNKTSBÄLTE**

#### **Montering**

1. Placera underredet på det sätet där stolen ska monteras, och rikta in så att det har kontakt med bilsätets ryggstöd (fig. 16).
2. Placera stödfoten (E) och reglera med reglerspaken (L) (fig. 17).
3. Att foten stöds rätt markeras genom indikatorerna (M och N) som syns på själva foten. Då den gröna indikatorn (N) visas har foten monterats rätt.
4. Dra bilbältet och lossa det i motsvarande spänne, låt den horisontella delen passera genom de två spåren (B) som är blåmarkerade (fig. 18).
5. Sätt i stolen på underredet (vänd tvärtemot färdriktningen) och skjut neråt tills den fäster (du ska höra ett klickljud) (fig. 19).
6. Då stolen spänts fast syns detta på indikatorn på sidan (D) som då

skiftar till grönt (fig. 20).

7. Kontrollera att stolen fästs korrekt vid underredet genom att försöka lyfta den uppåt både på framsidan och baksidan.
8. Ta tag i det diagonala bilbältet och låt passera i spåret bakom ryggstödet på bilbarnstolen, den är blåmarkerad (fig. 22).
9. Sträck ut bältet så mycket som möjligt utan att lämna för mycket band fritt, och se till att det inte trasslar sig.
10. Vrid handtaget på stolen när den är fastspänd så att den kommer i stoppläget (B) mot sätets ryggstöd (fig. 21).

### **OBS: LÅT ALDRIG BILBÄLTET GÅ I ANDRA LÄGEN ÄN DE SOM ANGES I FIG. 22**

Gör så här för att dra ut stolen från underredet:

lossa det diagonala bältet ur spåret på ryggstödet, för handtaget i vertikalt läge (A) (fig. 21), lossa stolen genom att dra i handtaget och samtidigt lyfta själva stolen med greppet (fig. 23).

**OBS!** Kontrollera ALLTID när stolen monterats att bilbältet sitter korrekt spänt och att spännet inte forcerar bältet så att det går ut ur spåren på underredet eller är i vägen för spåren.

### **Nedmontering av underredet**

Tryck på reglerspaken (L) på stödfoten och skjut så långt det går.

Lossa säkerhetsbältet och frigör in-terndelen från det blå spåret.

Nu kan stolens underrede tas bort.

### **RENGÖRING OCH SKÖTSEL**

Rengöring av plastdelar och metall  
För rengöring av plastdelar eller lack-

erade metalldelar använder du bara en fuktig duk. Använd aldrig repande rengöringsmedel eller lösningar.

### **Kontroll att komponenterna är hela**

Vi rekommenderar att kontroller regelbundet att plastdelarna är hela och inte slitna, de ska inte uppvisa några tecken på skada eller missfärgning.

**OBS!** Om bilbarnstolen skulle vara deformerad eller mycket sliten måste den bytas ut: Den kan ha förlorat sina ursprungliga säkerhetsegenskaper.

### **Förvaring av produkten**

När stolen inte sitter i bilen bör den förvaras på torrt ställe, på avstånd från värmekällor och i skydd från damm, fukt och direkt solljus.

### **Bortskaffning av produkten**

Då bilbarnstolens livslängd uppnåtts, ska den inte användas mer utan kasseras bland annat avfall.

Sortera avfallet i enlighet med landets gällande miljöskyddslagstiftning.

# PL Podstawę Isofix

## INSTRUKCJE UŻYTKOWANIA

### **BARDZO WAŻNE: PROSZĘ NATYCHMIAST PRZECZYTAĆ**

Baza Isofix może być używana wyłącznie z fotelikiem samochodowym Autofix Fast, homologowanym dla Grupy 0+ (0-13 kg). Fotelik samochodowy Autofix Fast kompatybilny z Bazą Isofix jest oznaczony specjalną etykietką umieszczoną po obu jego stronach.

Przed instalacją należy się upewnić, czy pojazd jest wyposażony w specjalne zaczepy Isofix, znajdujące się pomiędzy oparciem i siedziskiem siedzenia.

Baza Isofix Chicco posiada homologację typu „Pół-Uniwersalnego”, dlatego też nie jest kompatybilna ze wszystkimi typami samochodów lecz tylko z pojazdami wymienionymi w załączonej książeczce zatytułowanej „Lista samochodów homologowanych”.

## CHARAKTERYSTYKA PRODUKTU

1. Podstawa ISOFIX jest to przyrząd zabezpieczający – podtrzymujący, przeznaczony dla dzieci. Przyrząd ten został zatwierdzony przez Rozporządzenie ECE R44/04 dla ogólnego zastosowania w samochodach wyposażonych w systemy zaczepowe ISOFIX.
2. Niniejszy przyrząd zabezpieczający – podtrzymujący został zaklasyfikowany jako „Pół-Uniwersalny” i kompatybilny z pojazdami wyszczególnionymi na „Liście samochodów homologowanych”.
3. W celu użytkowania systemu zaczepowego ISOFIX PÓŁ-UNIWERSALNEGO jest absolutnie konieczne dokładne przeczytanie podręcznika pojazdu

przed instalacją Fotelika. Podręcznik wskaże miejsce usytuowania przyrządu kompatybilne z klasą wagową fotelika samochodowego.

4. Grupa wagowa i klasa wielkości ISO-FIX, dla której przyrząd jest przeznaczony to: GRUPA 0+, klasa E- ISO/R1
5. Pasuje on do pojazdów wyposażonych w 3 punktowy pas bezpieczeństwa, statyczny lub z automatycznym napinaczem, homologowany na podstawie Rozporządzenia UN/ECE Nr16 lub innych, ekwiwalentnych przepisów.
6. W przypadku wątpliwości zalecamy skontaktować się z producentem przyrządu zabezpieczającego – podtrzymującego lub zasięgnąć informacji w punkcie sprzedaży.

## SPIS TREŚCI:

- 1 OSTRZEŻENIA
- 2 OPIS KOMPONENTÓW
- 3 INSTALACJA I DEMONTAŻ PRZY UŻYCIU SYSTEMU ISOFIX
- 4 INSTALACJA I DEMONTAŻ PRZY UŻYCIU 3 PUNKTOWEGO PASA BEZPIECZEŃSTWA SAMOCHODU
- 5 CZYSZCZENIE I KONSERWACJA

## OSTRZEŻENIA

- Należy zachować niniejszą książeczkę instrukcji do przyszłych konsultacji w razie takiej potrzeby.
- Podczas montażu i instalacji produktu zastosować się skrupulatnie do podanych instrukcji. Unikać, aby ktokolwiek używał produkt bez wcześniejszego przeczytania instrukcji.
- **UWAGA!** Zgodnie ze statystykami o wypadkach, z reguły tylne siedzenia pojazdu są bezpieczniejsze niż przednie, w związku z tym zaleca się zainstalowanie Bazy Isofix i Fotelika na tylnych siedzeniach samochodu.
- **UWAGA!** POWAŻNE NIEBEZPIE-

**CZENSTWO!** Nie używać nigdy niniejszego przyrządu zabezpieczającego – podtrzymującego na przednim siedzeniu wyposażonym w przedni airbag. Instalacja Bazy Isofix i Fotelika na przednim siedzeniu jest możliwa jedynie w przypadku, gdy przedni airbag został dezaktywowany: należy poinformować się w punkcie sprzedaży pojazdów lub skonsultować podręcznik użytkownika, co do sposobu dezaktywacji airbagu. W każdym przypadku zaleca się cofnięcie przedniego siedzenia maksymalnie do tyłu – o ile pozwoli na to obecność innych, siedzących z tyłu pasażerów.

- Zaleca się również, aby wszyscy pasażerowie znajdujący się w samochodzie wiedzieli, w jaki sposób należy wyjąć dziecko z fotelika w przypadku nagłej potrzeby.
- Zapoznać się uważnie z instrukcjami instalacji Bazy Isofix i Fotelika w samochodzie, aby uniknąć, by ruchomy fotel lub drzwi samochodu interferowały z Bazą.
- W razie wypadku żaden Fotelik nie może zagwarantować dziecku całkowitego bezpieczeństwa, ale użycie tego produktu zmniejsza ryzyko poważnych obrażeń oraz śmierci.
- Ryzyko odniesienia przez dziecko ciężkich obrażeń, nie tylko w razie wypadku, lecz także w innych okolicznościach

(np w przypadku gwałtownego hamowania, itp.) wzrasta, jeżeli zalecenia znajdujące się w niniejszych instrukcjach nie są skrupulatnie przestrzegane: należy sprawdzać zawsze, czy Baza Isofix i Fotelik są poprawnie zaczepione do siedzenia samochodowego.

- W przypadku uszkodzenia, deformacji lub znacznego zużycia baza Isofix i Fotelik muszą być wymienione na nowe ponieważ nie

gwarantują oryginalnego poziomu bezpieczeństwa.

- Nie należy dokonywać żadnych przeróbek ani instalować dodatkowych akcesoriów bez uprzedniej zgody producenta.
- Nie instalować akcesoriów czy części zamiennych, które nie zostały dostarczone przez producenta.
- Nigdy i z żadnego powodu nie pozostawiać dziecka bez opieki, gdy znajduje się w foteliku.
- Nie pozostawiać nigdy Fotelika na siedzeniu samochodowym bez uprzedniego zaczepienia, mógłby on uderzyć lub zranić pasażerów.
- Nie wkładać żadnych przedmiotów, za wyjątkiem akcesoriów zatwierdzonych dla produktu, pomiędzy Bazę Isofix i siedzenie, pomiędzy siedzenie samochodowe i Fotelik, ani też pomiędzy Fotelik i dziecko: w przypadku wypadku mogłoby to doprowadzić do anomalii funkcjonowania Bazy Isofix i Fotelika.
- W przypadku nawet lekkiego wypadku Baza Isofix i Fotelik mogą ulec uszkodzeniom, które nie zawsze są widoczne: dlatego też jest konieczna ich wymiana.
- Nie używać urządzeń używanych: mogły one ulec w przeszłości uszkodzeniom, które nie są widoczne lecz uniemożliwiają zapewnienie pełnego bezpieczeństwa produktu.
- Upewnić się, czy nie są przewożone – przede wszystkim na tylnej półce – przedmioty lub bagaże, które zostały nieprawidłowo umocowane lub źle umieszczone, mogące w razie kolizji lub gwałtownego hamowania zranić pasażerów.
- Upewnić się, czy wszyscy pasażerowie pojazdu używają swego pasa bezpieczeństwa, nie tylko dla ich bezpieczeństwa, ale też dlatego, że w trakcie podróży, w razie wypadku lub nagłego hamowania, mogliby

zranić dziecko.

- W przypadku długich podróży należy zatrzymywać się często ponieważ dziecko siedzące w foteliku bardzo łatwo się męczy. Z żadnego powodu nie wyjmować dziecka z Fotelika w trakcie jazdy. Jeżeli dziecko wymaga Waszej uwagi, należy znaleźć odpowiednie miejsce i zatrzymać pojazd.
- Jeśli pojazd pozostał na słońcu, przed umieszczeniem dziecka w foteliku należy go dokładnie przejrzeć, sprawdzając czy jego elementy nie są zbyt rozgrzane: jeśli to konieczne, przed posadzeniem w nim dziecka należy go ochłodzić, aby uniknąć poparzeń.
- Spółka ARTSANA uchyla się od jakiegokolwiek odpowiedzialności w razie nieprawidłowego użycia produktu.

## OPIS KOMPONENTÓW

A Łączniki Isofix

B Prowadnica dla przeprowadzenia brzuszego odcinka pasa

C Wnęka na instrukcje użytkowania i 2 nasadki ochronne łączników Isofix

D Sygnalizator czerwony/zielony poprawnego zaczeplenia fotelika samochodowego

E Noga wspornikowa

F Uchwyt regulacyjny systemu Isofix

G Nasadki ochronne łączników Isofix

H Przyciski odczepiające

I Sygnalizator poprawnego zaczeplenia systemu Isofix

L Dźwignienka do regulacji nogi wspornej

M Czerwony sygnalizator błędnej instalacji

N Zielony sygnalizator poprawnej instalacji nogi wspornej

## INSTALACJA I DEMONTAŻ PRZY UŻYCIU SYSTEMU ISOFIX

### Instalacja

1. Wyjąć łączniki Isofix (A) z podstawy, posługując się uchwytem regulacyjnym (F) (Rys. 8).

Przytrzymując uchwyt wyciągnięty, wyjąć ZUPEŁNIE system ISOFIX (Rys. 8). Upewnić się, czy system został wysunięty całkowicie, aż do granicznego położenia.

2. Zdjąć nasadki ochronne (G) z łączników Isofix, naciskając przyciski odczepiające (H) (Rys. 9a i 9b). Powtórzyć te same czynności dla obu łączników. Włożyć obie nasadki do przeznaczonej do tego wnęki (C)

**UWAGA !** Starannie przechowywać nasadki, jako że są one niezbędne aby ponownie wsunąć system ISOFIX w podstawę, kiedy nie jest on używany.

3. Umieścić podstawę Isofix na wybranym tylnym siedzeniu i zaczepić łączniki Isofix do zaczepów znajdujących się pomiędzy oparciem i siedziskiem (rys. 10). Charakterystyczny dźwięk „clack” zasygnalizuje zaczeplenie łączników.

**UWAGA !** Upewnić się, czy zaczeplenie odbyło się poprawnie, sprawdzając czy oba sygnalizatory (I) wskazują zielony kolor.

4. Popchnąć energicznie Podstawę Isofix w kierunku oparcia siedzenia samochodowego (Rys. 11), aby dobrze do niego przylegał.

5. Sprawdzić kilkakrotnie poprawne zamocowanie obu łączników, pociągając za podstawę.

6. Umieścić nogę wspornikową (E) i uregulować ją za pomocą specjalnej dźwigni (L) (Rys. 12). Poprawne umieszczenie nogi zostanie wskazane przez znajdujące się na niej sygnalizatory (M i N). Noga jest poprawnie zainstalowana, gdy na sygnalizatorze (N) pojawia się kolor zielony.

**UWAGA:** Przed wsunięciem Fotelika do podstawy sprawdzić, czy zacisk stabilizujący jest zamknięty (Rys. 13)

7. Włożyć fotelik do podstawy (zwrócony w kierunku przeciwnym do kierunku jazdy) i popchnąć go w dół, aż do chwili zaczepienia (charakterystyczny dźwięk „clack” potwierdzi zamocowanie) (rys. 14)
8. Poprawne zaczepienie fotelika zostanie potwierdzone przez sygnalizator znajdujący się z boku (D), który po zakończeniu operacji przybierze zielony kolor (rys. 15).
9. Należy sprawdzić, czy fotelik został poprawnie zaczepiony próbując unieść go w górę ciągnąc zarówno za przednią, jak i tylną jego część.
10. Po zaczepieniu fotelika obrócić uchwyt regulacyjny w taki sposób, aby zbliżył się maksymalnie (A) do oparcia siedzenia samochodu (rys. 15)

### **Aby wyjąć fotelik z podstawy należy:**

Umieścić uchwyt w pionowej pozycji (B) (rys. 15) i odzepić fotelik, pociągając za odpowiednią rączkę oraz podnieść jednocześnie fotelik, posługując się uchwytem (rys. 22).

### **Demontaż podstawy**

Wykonać czynności w odwrotnej kolejności

Nacisnąć na dźwignię regulacyjną (L) nogi wspornikowej, w celu jej maksymalnego skrócenia.

Podnieść uchwyt regulacyjny ISOFIX oddalając maksymalnie podstawę od siedzenia.

Odzepić łączniki ISOFIX, przez naciśnięcie przycisków odzepiających (H) Wyjąć nasadki ochronne schowane poprzednio w specjalnej wnęcie i włożyć je na łączniki ISOFIX.

Docisnąć system ISOFIX wewnątrz

podstawy tak, aby został on całkowicie wsunięty w podstawę.

## **INSTALACJA I DEMONTAŻ PRZY UŻYCIU 3 PUNKTOWEGO PASA BEZPIECZEŃSTWA SAMOCHODU**

### **Instalacja**

1. Umieścić podstawę na siedzeniu wybrany dla instalacji w taki sposób, aby stykał się z oparciem siedzenia samochodu (rys.16).
2. Umieścić nogę wspornikową (E) i uregulować ją za pomocą specjalnej dźwigni (L) (rys. 17)
3. Poprawne położenie nogi będzie wskazane przez znajdujące się na niej sygnalizatory (M i N). Noga jest poprawnie zainstalowana, gdy na sygnalizatorze (N) pojawia się kolor zielony.
4. Pociągnąć samochodowy pas bezpieczeństwa i zaczepić go w pobliżu klamry, przeprowadzając poziomy odcinek przez dwie specjalne prowadnice (B), oznaczone granatowym kolorem (rys. 18)
5. Włożyć fotelik do podstawy (zwrócony w kierunku przeciwnym do kierunku jazdy) i popchnąć go w dół, aż do chwili zaczepienia (charakterystyczny dźwięk „clack” potwierdzi zamocowanie) (rys. 19).
6. Poprawne zaczepienie fotelika zostanie potwierdzone przez sygnalizator znajdujący się z boku (D), który przybierze zielony kolor po zakończeniu operacji (rys. 20).
7. Należy sprawdzić, czy fotelik został poprawnie zaczepiony próbując unieść go w górę ciągnąc zarówno za przednią, jak i tylną jego część.
8. Chwycić ukośny pas bezpieczeństwa samochodu i przeprowadzić go przez prowadnicę znajdującą się z tyłu oparcia fotelika, jest ona oznaczona kolorem granatowym (rys. 22).
9. Naciągnąć maksymalnie pas naokoło fotelika, pas nie może być luźny oraz

upewnić się, czy nie jest on zaplątany.

10. Obrócić uchwyt regulacyjny w taki sposób, aby zbliżył się maksymalnie (B) do oparcia siedzenia (rys. 21).

## **UWAGA: NIE PRZEPROWADZAĆ NIGDY PASA BEZPIECZEŃSTWA SAMOCHODU W INNYCH MIEJSCACH NIŻ TE POKAZANE NA RYS. 22**

### **Aby wyjąć fotelik z podstawy należy:**

wysunąć ukośny pas z prowadnicy na oparciu fotelika, obrócić uchwyt w położenie pionowe (A) (rys. 21), odczepić fotelik, pociągając za odpowiedni rączkę oraz podnieść jednocześnie fotelik, posługując się uchwytem (rys. 23).

**UWAGA !** Po instalacji sprawdzić ZAWSZE, czy pas bezpieczeństwa samochodu jest poprawnie naprężona i czy jego klamra nie wypycha pasa ze specjalnych prowadnic na podstawie oraz czy z nimi nie interferuje.

### **Demontaż podstawy**

Nacisnąć na dźwignię regulacyjną (L) nogi wspornikowej, w celu jej maksymalnego skrócenia.

Odczepić pas bezpieczeństwa i wyjąć jego odcinek brzuszny z granatowej prowadnicy.

3) Teraz można zdjąć podstawę z siedzenia samochodu.

## **CZYSZCZENIE I KONSERWACJA**

### **Czyszczenie plastikowych oraz metalowych elementów**

Do czyszczenia elementów z plastiku lub z lakierowanego metalu, należy używać tylko wilgotnej szmatki. Nie używać nigdy agresywnych detergentów ani rozpuszczalników.

### **Kontrola stanu elementów składowych**

Zaleca się kontrolować regularnie stan oraz stopień zużycia elementów plastikowych, które nie powinny być uszkodzone lub wypłowiałe.

**UWAGA !** Jeśli fotelik jest zdeformowany lub silnie zużyty, powinien być wymieniony: możliwe, że utracił oryginalne cechy zapewniające jego bezpieczne użycie.

### **Konserwacja produktu**

Kiedy fotelik nie jest zainstalowany w samochodzie, należy go przechowywać w suchym miejscu i z dala od źródeł ciepła oraz chronić przed kurzem, wilgocią i bezpośrednim działaniem promieni słonecznych.

### **Likwidacja produktu**

Po zakończeniu okresu eksploatacji fotelika, nie powinien być on używany i należy go wyrzucić. Ze względu na ochronę środowiska, należy wysegregować różnego rodzaju odpady zgodnie z przepisami obowiązującymi w kraju użytkownika.

## H Isofix alapot

### HASZNÁLATI UTASÍTÁS

#### **NAGYON FONTOS: RÖGTÖN OL- VASSA EL!**

Az Isofix ülésalapot kizárólag az Autofix Fast, autóba szerelhető, 0+ korcsoport (0-13 kg) szerint honosított gyermeküléssel kombinálva szabad használni. Az Isofix ülésalappal kombinálható Autofix Fast gyermekülés a mindkét oldalán elhelyezett címkéről felismerhető.

Beszereles előtt győződjön meg arról, hogy a gépkocsi rendelkezik a háttámla és az ülés ülőfelülete között elhelyezett Isofix kampóval.

A Chicco Isofix ülésalapja „félíg univerzális” típusú honosítással rendelkezik, ezért nem minden autóba illik, csak azokba, amelyek a mellékelt „Jóváhagyott személygépkocsik listája” c. könyvecskében felsorolva szerepelnek.

#### **A TERMÉK JELLEMZŐI**

1. Eza termék egy ISOFIX gyermekrögzítő berendezés. Az ECE R44/04 szabályozás elfogadta az ISOFIX rögzítő rendszerrel ellátott járművekben általános használatra.
2. A „félíg univerzális” kategóriába sorolt berendezés, amely a „Jóváhagyott személygépkocsik listájában” felsorolt járművekben használható.
3. Az ISOFIX FÉLIG UNIVERZÁLIS rendszer használatához feltétlen szükséges a gépjármű kézikönyvét elolvasni a gyermekülés beszerelése előtt. A kézikönyvben megtalálható, hogy melyik ülés összeegyeztethető a gyermekülés méretkategóriájával.
4. Az ISOFIX súlycsoportok és méretosztályok, amelyekhez a terméket használni lehet, a következők: 0+CSO-PORT, E- ISO/R1 osztály

5. Csak a 16. sz. UN/ECE vagy ezzel egyenértékű előírás által engedélyezett 3 pontos, statikus vagy feltekerescsős biztonsági övvel rendelkező járműben használható.
6. Kétség esetén vegye fel a kapcsolatot a gyermekrögzítő gyártójával vagy viszonteladójával.

#### **TARTALOMJEGYZÉK:**

1. FIGYELMEZTETÉSEK
2. AZ ÖSSZETEVŐK LEÍRÁSA
3. BE- ÉS KISZERELÉS ISOFIX RENDSZERREL
4. BE- ÉS KISZERELÉS A JÁRMŰ 3 PONTOS BIZTONSÁGI ÖVÉVEL
5. TISZTÍTÁS ÉS KARBANTARTÁS

#### **FIGYELMEZTETÉS**

- Őrizze meg ezt a használati utasítást, hogy a későbbiekben is tanulmányozhassa.
- A termék összeszerelésekor és beszerelésekor ügyeljen az útmutatások gondos betartására. A termék az útmutatások elolvasása nélkül senki ne használja.
- **FIGYELEM!** A baleseti statisztikák szerint a gépjárművek hátsó ülései biztonságosabbak, mint az első ülések. Ezért javasoljuk, hogy az Isofix ülésalapot és a Gyermekülést a hátsó ülésekre szerelje be.
- **FIGYELEM!** SÚLYOS VESZÉLY! Soha ne használja ezt a terméket frontális légzsákkal ellátott elülső ülésen. Az Isofix Ülésalapot és Gyermekülést az elülső ülésre csak akkor szabad beszerelni, ha a frontális légzsák ki van iktatva. Ellenőrizze a gépkocsi gyártójánál, vagy a gépkocsi használati utasításában, hogy a légzsák kiiktatható-e. Minden esetben tanácsos az ülést – a hátsó ülésen helyet foglaló utasok kényelmével összeegyeztethető mértékben – a lehető legjobban hátra állítani.
- A gépkocsi minden utasát tájékoz-



tatni kell arról, hogyan kell veszély esetén a kisgyermeket az ülésből gyorsan kiemelni.

- Gondosan ügyeljen az Isofix Üléalap és Gyermekülés beszerelési módjára, nehogy a helytelenül kirögzített autóülés, illetve az autó ajtaja beleütközzön.
- Baleset esetén egy gyermekülés sem garantálja a baba teljes biztonságát, de a termék alkalmazása csökkenti a súlyos sérülés, illetve a halál bekövetkezésének lehetőségét.
- A használati utasításban szereplő utmutatások be nem tartása nemcsak balesetkor, hanem más helyzetekben is (pl. hirtelen fékezésnél, stb.) növeli a gyermek súlyos sérülésének veszélyét; mindig ellenőrizze, hogy az Isofix Üléalap és a gyermekülés az autóülésre helyesen van-e rögzítve.
- Ha az Isofix üléalap és gyermekülés bármilyen okból károsodott, deformálódott, vagy nagyon elkopott, akkor ki kell cserélni, mert a termék elvesztette eredeti biztonsági jellemzőit.
- A gyártó beleegyezése nélkül ne módosítsa a terméket, illetve ne szereljen rá semmit.
- A nem a gyártótól származó tartozékokat, cserealkatrészeket vagy komponenseket tilos felszerelni.
- A babát soha semmilyen okból ne hagyja felügyelet nélkül a kocsiban!
- A gyermekülést rögzítés nélkül soha ne hagyja az autó ülésen, mert az autóban ülők testi épségét veszélyeztetheti.
- Sem az Isofix üléalap és az autó ülése, sem az autóülés és a gyermekülés, sem a gyermekülés és a gyermek közé nem szabad semmiféle, a termékhez jóvá nem hagyott kiegészítőt vagy más tárgyat elhelyezni: baleset esetén az Isofix

üléalap és a gyermekülés nem töltené be a feladatát.

- Baleset során, még ha ez nem is súlyos, az Isofix üléalapban és a gyermekülésben szabad szemmel nem mindig látható kár keletkezhet, ezért tanácsos kicserélni az ülést egy újra.
- Ne használjon másodkézből való terméket: szabad szemmel nem észlelhető károk lehetnek a szerkezetében, ezért a termék biztonsága nem szavatolt.
- Ellenőrizze, hogy az autó belsejében, főleg a hátsó kalaptartón ne legyenek rögzítetlen, vagy nem biztonságos módon berakott tárgyak vagy csomagok: balesetkor vagy hirtelen fékezésnél a bent ülőket megsérthetik.
- Ellenőrizze, hogy a kocsi biztonsági övét a saját és a baba biztonsága érdekében, mert balesetkor vagy hirtelen fékezéskor sérülést okozhatnak a gyermekben.
- Hosszú út esetén gyakran tartson pihenőt: a gyermek hamar kifárad. Menet közben semmi esetre se emelje ki a babát a gyermekülésből. Ha a baba ellátást igényel, keressen egy biztonságos helyet, és az autóval álljon félre.
- Ha a kocsi a napon állt, akkor a baba beültetése előtt gondosan vizsgálja meg a gyermekülést, mert egyes részei nagyon felhevülhetnek: ha ez bekövetkezett, akkor hagyja lehűlni, mielőtt betenné a babát, nehogy megégesse magát.
- Az Artsana nem vállal felelősséget a termék nem rendeltetésszerű használatából származó kárért.

## A TARTOZÉKOK LEÍRÁSA

A Isofix csatlakozók

B A biztonsági öv hasi szakaszának vezetője

C A használati utasítás és az Isofix csat-

lakozókat védő 2 db kupak tárolására szolgáló fülke

D A gyermekülés helyes beszerelését mutató Piros/zöld jelzés

E Tartóláb

F Isofix rendszer szabályozó fogantyúja

G Isofix csatlakozók védőkupakja

H Kioldó gombok

I Az Isofix rendszer beakadásának megtörténtét jelző készülék

L Tartóláb szabályozókarja

M Helytelen beszerelést mutató piros jelzés

N A tartóláb helyes beszerelését mutató piros/zöld jelzés

## BE- ÉS KISZERELÉS ISOFIX RENDSZERREL

### Beszerelés

1. Vegye ki az (A) Isofix csatlakozókat az alapból, az (F) szabályozó fogantyú segítségével (8. ábra).

A fogantyút húzva, vegye ki TELJESEN az ISOFIX rendszert (8. ábra). Ellenőrizze, hogy a rendszert a végállásig kihúztate.

2. Vegye ki a (G) Isofix csatlakozók védőkupakjait a (H) kioldó gombok megnyomásával (9a és 9b ábra). Ismétlje meg a műveletet mindkét csatlakozóval. Helyezze el a két kupakot az erre szolgáló (C) fülkében.

**FIGYELEM!** Gondosan őrizze meg a védőkupakokat, mivel elengedhetetlenül szükségesek ahhoz, hogy az ISOFIX rendszert az ülésalapba visszahelyezze, amikor nem használja.

3. Helyezze az Isofix ülésalapot a kiválasztott hátsó ülésre, és csatlakoztassa az Isofix csatlakozókat a háttámla és az ülés között található kampókra (10. ábra). Jellegzetes kattanás jelzi a csatlakozók beakadását.

**FIGYELEM!** Ellenőrizze, hogy a beakadás megfelelő-e, nézze meg, hogy a két (I) kijelzőn zöld jelzés látható-e.

4. Isofix alapot erőteljesen nyomja a kocsikulés háttámlájához (11. ábra), mert csak így biztosítja a maximális tapadást

5. Az alap többszöri meghúzásával is ellenőrizze a két csatlakozó helyes beakadását.

6. Helyezze el az (E) tartólábat és állítsa be az (L) szabályozókar segítségével (12. ábra). A tartóláb megfelelő támaszkodását a lábon található (M és N) jelzők mutatják. Amikor a zöld színű jelzés (N) megjelenik, a láb beszerelése helyes módon megtörtént.

**FIGYELEM!** Mielőtt a gyermekülést az ülésalapra helyezi, ellenőrizze, hogy a rögzítőszorító zárva van-e (13. ábra)

7. Helyezze a gyermekülést az alapra (a menetiránnyal ellentétes irányba fordítva), és nyomja lefelé, amíg be nem akad (a beakadást kattanás jelzi) (14. ábra)

8. A gyermekülés beakadását a (D) oldalon található indikátor mutatja, amely a beakadás után zöld színre vált (15. ábra).

9. Ellenőrizze, hogy a gyermekülés beakadása az alapba megfelelő-e, próbálja felemelni mind felülről, mind oldalról.

10. A beakadás megtörténte után fordítsa el a gyermekülés fogantyúját, amíg az (A) ütközési helyzetig nem ér az ülés háttámlája ellen (15. ábra)

### Az ülés kivétele az alapból:

Fordítsa a fogantyút függőleges helyzetbe (B) (15. ábra) és akassza ki a gyermekülést: húzza az erre szolgáló fogantyút és ezzel egy időben emelje meg a gyermekülést a fülnél fogva (22. ábra).

## Az ülésalap leszerelése

Hajtsa végre a fenti műveletsort ellenkező sorrendben.

Nyomja meg a tartóláb (L) szabályozó karját, és a láb hosszát egészen a végállásig csökkentse.

Emelje meg az ISOFIX szabályozó fogantyút, az ülésalapot eltávolítva a háttámlától, a végállásig.

Oldja ki az ISOFIX csatlakozókat, a (H) kioldógombok megnyomásával

Az erre szolgáló fülkéből vegye ki a védőkupakokat és helyezze fel ezeket az ISOFIX csatlakozókra.

Az ISOFIX rendszert nyomja be az alap belsejébe, és ellenőrizze, hogy végállásig bement-e.

## BE- ÉS KISZERELÉS A JÁRMŰ 3 PONTOS BIZTONSÁGI ÖVÉVEL

### Beszerelés

1. Helyezze az alapot a kiválasztott autóülésre, úgy, hogy az érintkezzen az autóülés háttámlájával (16. ábra).
2. Helyezze el az (E) tartólábat és állítsa be az (L) szabályozókar segítségével (17. ábra).
3. A tartóláb megfelelő támaszkodását a lábon található (M és N) jelzők mutatják. Amikor a zöld színű jelzés (N) megjelenik, a láb beszerelése helyes módon megtörtént.
4. Húzza meg a jármű biztonsági övét, és akassza be a rögzítőcsatba úgy, hogy a vízszintes szakaszt bújtsa át a kék színnel jelzett (B) övvezető sínekbe (18. ábra)
5. Helyezze a gyermekülést az alapra (a menetiránnyal ellentétes irányba fordítva), és nyomja lefelé, amíg be nem akad (a beakadást kattánás jelzi) (19. ábra)
6. A gyermekülés beakadását a (D) oldalon található indikátor mutatja, amely a beakadás után zöld színre vált (20. ábra).
7. Ellenőrizze, hogy a gyermekülés beakadása az alapba megfelelő-e, pró-

bálja felemelni mind felülről, mind oldalról.

8. Fogja meg a gépkocsi biztonsági övének ferde szakaszát és bújtsa át a gyermekülés háttámláján lévő, kék színnel jelzett övvezetőn (22. ábra).
9. Feszítse meg a biztonsági övet a gyermekülés körül a lehető legjobban, ne hagyjon laza övrészt, és ellenőrizze, hogy az öv csavarodástól mentes-e.
10. A beakadás megtörténte után fordítsa el a gyermekülés fogantyúját, amíg a (B) ütközési helyzetig nem ér az ülés háttámlája ellen (21. ábra)

## FIGYELEM! A KOCSI BIZTONSÁGI ÖVÉT SOHA NE VEZESSE A 22. ÁBRÁN LÁTHATÓ MÓDTÓL ELTÉRŐ MÓDON!

### Az ülés kivétele az alapból:

húzza ki a háttámlán lévő övvezetőből a biztonsági öv ferde szakaszát, állítsa a fogantyút az (A) függőleges állásba (21. ábra), akassza ki a gyermekülést úgy, hogy az erre szolgáló fogantyút meghúzza, és ezzel egy időben a gyermekülést a fiúlnél fogva megemeli (23. ábra).

**FIGYELEM!** Beszerelés után MINIDIG ellenőrizze, hogy az autó biztonsági öve megfelelően feszes-e, és hogy a csatja nem feszíti-e a csatot úgy hogy az kicsúszhasson az alapon lévő övvezetőkől, valamint, hogy az övvezetők maguk nem képeznek-e akadályt.

### Az ülésalap leszerelése

Nyomja meg a tartóláb (L) szabályozó karját, és a láb hosszát egészen a végállásig csökkentse.

Oldja ki a biztonsági övet, és szabadítsa ki a hasi részét a kék övvezetőből.

3) Most már el lehet távolítani az alapot az üléstől.

## **TISZTÍTÁS ÉS KARBANTARTÁS**

### **A műanyag- és fémrészek tisztítása**

A műanyagból vagy festett fémből készült alkatrészek tisztítását nedves ruhával végezze. Soha ne használjon csiszoló hatású mosószereket vagy oldószert.

Az alkatrészek épségének ellenőrzése  
Rendszeresen ellenőrizze a műanyag tartozékok épségét és kopási fokát: sérülések vagy elszíntelenedés nem lehet rajtuk.

**FIGYELEM!** Ha a gyermekülés sérült vagy nagyon elkopott, cserélje ki, mert a termék elvesztette eredeti biztonsági jellemzőit.

### **A termék tárolása**

Használaton kívül tárolja a gyermekülést száraz, hőforrástól távoli, portól, nedvességtől, közvetlen napsütéstől védett helyen.

### **A termék hulladékként történő elhelyezése**

Amikor a termék elért élettartama végéhez, ne használja tovább, és kezelje hulladékként. A környezet védelme érdekében a különféle hulladékfajtákat az országban érvényes hulladékkezelési előírásoknak megfelelően válogassa szét.

## UPUTE ZA UPORABU

### IZUZETNO VAŽNO: ODMAH PROČITATI

Postolje Isofix treba isključivo uporabiti u kombinaciji sa auto-sjedalicom Autofix Fast, koja je službeno namijenjena Skupini 0+ (0-13 kg). Auto-sjedalica Autofix Fast, koja je kompatibilna sa postoljem Isofix, prepoznaje se po etiketi, koja se nalazi sa obadje strane.

Prije ugradnje, uvjerite se da se odgovarajuće kuke Isofix nalaze između leđnog naslona i sjedalice sjedala.

Postolje Isofix marke Chicco službeno je uvršteno u skupinu "Polu-univerzalno", te stoga nije usklađeno sa svim modelima vozila, već samo sa onim vozilima, koja su navedena u priloženom priručniku "Spisak službeno usklađenih vozila".

### SVOJSTVA PROIZVODA

1. Ovo je naprava ISOFIX za pridržavanje djeteta. Usklađena je sa Pravilom ECE R44/04 za općenitu uporabu u vozilima, koja su opremljena sklopom za učvršćenje ISOFIX.
2. Ovo je naprava klasificirana kao "Polu-univerzalna", budući je kompatibilna sa vozilima navedenim u odgovarajućem "Spisku službeno usklađenih vozila".
3. Za uporabu sklopa ISOFIX SEMI UNIVERSALE neophodno je pročitati priručnik za uporabu vozila, prije nego li se pristupi ugradnji dječje auto-sjedalice. U priručniku su naznačena mjesta u vozilu koja su usklađena sa klasom i veličinom dječje auto-sjedalice.
4. Skupina po masi i klasa po dimenzijama ISOFIX, za koju je naprava

predviđena su ove: SKUPINA 0+, klasa E- ISO/R1

5. Naprava je prikladna za ugradnju u vozila, koja imaju sigurnosni pojas na 3 uporišne točke, a taj pojas može biti nepomične vrste ili sa napravom za smotavanje, službeno usklađen sa Pravilom UN/ECE br. 16 ili sa drugim istovrijednim standardima.
6. U slučaju nedoumice, potražite savjet proizvođača ove naprave za pridržavanje djeteta ili prodavača.

### KAZALO:

- 1 NAPOMENE
- 2 OPIS DIJELOVA
- 3 UGRADNJA I SKIDANJE AUTO-SJEDALICE U/IZ VOZILU/A SA ISOFIX SKLOPOM
- 4 UGRADNJA I SKIDANJE AUTO-SJEDALICE U/IZ VOZILU/A SA SIGURNOSNIM POJASEM NA 3 UPORIŠNE TOČKE
- 5 ČIŠĆENJE I ODRŽAVANJE

### NAPOMENE

- Pohraniti ovaj priručnik sa uputama za moguće buduće konzultacije.
- Prilikom montiranja i ugradnje auto-sjedalice savjesno se pridržavati uputa. Izbjegavati mogućnost da netko rabi proizvod, a da prethodno nije pročitao priručnik za uporabu.
- **OPREZ!** Statistički podaci o prometnim nezgodama ukazuju na to da je stražnje sjedalo u vozilu sigurnije od prednjega: stoga se preporučuje ugradnja postolja Isofix i auto-sjedalice na stražnjem sjedalu vozila.
- **OPREZ! IZNIMNO OPASNO!** Ako je prednje sjedalo u vozilu opremljeno bočnim zračnim jastukom, ne preporuča se ugradnja auto-sjedalice na to sjedalo. Postolje Isofix i auto-sjedalicu možete ugraditi na prednje sjedalo u vozilu samo ako je zračni jastuk deaktiviran: pro-

vjerite u tvornici vozila ili u priručniku sa uputama za vozilo da li je moguće deaktivirati zračni jastuk. Savjetujemo vam u svakom slučaju da sjedalo pomjerite unazad što je više moguće, vodeći računa o udobnosti ostalih putnika smještenih na stražnjim sjedalima vozila.

- Preporuča se da svi putnici, koji se nalaze u vozilu, budu upoznati sa načinom na koji dijete treba otpustiti u slučaju nužde.
- Obratiti pažnju kako se u vozilu ugrađuju postolje Isofix i auto-sjedalica kako ih pomično sjedalo ili vrata ne bi doticala.
- Niti jedna dječja auto-sjedalica ne može jamčiti potpunu sigurnost djeteta u slučaju nezgode, ali njena uporaba smanjuje rizik od teških ozljeda ili smrti djeteta.
- Opasnost od ozbiljnih posljedica po dijete, ne samo u slučaju prometne nezgode, već i u drugim prilikama (primjerice: naglo kočenje, itd.) povećava se ako se preporuke iz ovog priručnika ne slijede savjesno: uvijek provjeriti da li su postolje Isofix i auto-sjedalica pravilno pričvršćeni za sjedalo u vozilu.
- Ako su postolje Isofix i auto-sjedalica oštećeni, izobličeni ili jako istrošeni, iste morate zamijeniti, moguće je da auto-sjedalica više nema svoja izvorna sigurnosna obilježja.
- Sjedalicu ne smijete mijenjati ili upotpunjavati, osim ako to nije odobrio proizvođač.
- Nije dopuštena ugradnja opreme, rezervnih dijelova niti sastavnih dijelova, koje proizvođač sjedalice nije isporučio.
- Dijete nikada ne smije ostati samo u vozilu.
- Auto-sjedalicu ne smijete nikada ostaviti na sjedalu vozila, a da ona nije učvršćena, jer bi mogla udariti i ozlijediti putnike.

- Između postolja Isofix i sjedala vozila kao i između auto-sjedala i djeteta nije dopušteno ulagati nikakve dodatne predmete, ukoliko oni nisu odobreni da se uporabe sa auto-sjedalicom: u slučaju prometne nezgode dječja sjedalica ne bi mogla obaviti svoju zadaću na ispravan način.
- Nakon čak i lakše prometne nezgode, postolje Isofix i auto-sjedalica bi mogli zadobiti oštećenja koja nisu vidljiva golim okom: stoga je neophodno zamijeniti auto-sjedalicu novom.
- Ne smiju se koristiti rabljene dječje auto-sjedalice: moguće je da su pretrpjele nevidljiva oštećenja sklopa, koja ugrožavaju njihovu sigurnost.
- Provjeriti da se posebice na stražnjoj polici unutar vozila ne prenose predmeti ili prtljaga, koja nije privezana ili postavljena na siguran način: u slučaju prometne nezgode ili naglog kočenja, ti predmeti ili prtljaga bi mogli ozlijediti putnike.
- Provjeriti da li svi putnici u vozilu koriste vlastiti sigurnosni pojas, kako zbog vlastite sigurnosti tako i stoga jer bi tijekom vožnje, u slučaju nezgode ili naglog kočenja, mogli ozlijediti dijete.
- Tijekom dugih putovanja preporučuju se brojne stanke. Dijete se lako umara dok sjedi u auto-sjedalici. Nipošto nije dozvoljeno izvlačiti dijete iz auto-sjedalice dok se vozilo kreće. Ako treba posvetiti pažnju djetetu tijekom vožnje, neophodno je zaustaviti vozilo na sigurnom mjestu.
- U slučaju da je vozilo mirovalo duže vrijeme pod suncem, prije posjedanja djeteta provjeriti nisu li se dijelovi dječjeg sjedala pregrijali; ako su se pregrijali, kako bi se izbjegle opekotine, ostaviti ih da se

ohlade, prije ponovnog posjedanja djeteta.

- Poduzeće Artsana otklanja svaku odgovornost u slučaju neprimjerenе uporabe ovog proizvoda.

## OPIS DIJELOVA

- A Konektori Isofix
- B Vodilica za prolaz vodoravnog kraka sigurnosnog pojasa
- C Džep za čuvanje uputa i 2 zaštitne kapice za konektore Isofix
- D Crveni/zeleni pokazivač za uspješnu pravilnu ugradnju auto-sjedalice
- E Potporna nogara
- F Ručica za podešavanje Isofix naprave
- G Zaštitne kapice za konektore Isofix
- H Sklopke za otpuštanje
- I Pokazivač za uspješno povezivanje Isofix naprave
- L Poluga za podešavanje potporne nogare
- M Crveni pokazivač da je ugradnja nepravilna
- N Zeleni pokazivač za uspješnu pravilnu ugradnju potporne nogare

## UGRADNJA I RASKLAPANJE AUTO-SJEDALICE U VOZILU POMOĆU ISOFIX SKLOPA

### Ugradnja

1. Izvući konektore Isofix (A) postolja pomoću ručice za podešavanje (F) (Sl. 8).
- I dalje vukući ručicu, izvući u POTPUNOSTI ISOFIX sklop (Sl. 8). Uvjeriti se da je sklop izvučen do kraja.
2. Izvući zaštitne kapice (G) konektora Isofix gurajući sklopke za otpuštanje (H) (Sl. 9a i 9b). Ponoviti radnje za obadva konektora. Staviti te dvije kapice u odgovarajuća kućišta (C)

**POZOR!** Zaštitne kapice treba spremiti

na sigurno mjesto, budući su neophodne za ponovno unošenje ISOFIX sklopa u postolje, kada se taj sklop ne koristi.

3. Postaviti postolje Isofix na odabrano stražnje sjedalo u vozilu pa spojiti konektore Isofix sa spojevima, koji se nalaze između leđnog naslona i sjedaćeg jastuka (sl. 10). Karakteristični zvuk "škljoc" označiti će da su konektori spojeni.

**POZOR!** Provjerite je li spajanje pravilno obavljeno, tj. da li dvije oznake (I) pokazuju zelenu boju.

4. Snažno gurnuti Isofix Postolja prema leđnom naslonu sjedala vozila (Sl. 11) kako bi se postiglo najveće moguće prianjanje
5. Više puta provjerite da li su pravilno fiksirana dva konektora tako što ćete više puta probati povući postolje.
6. Staviti potpornu nogaru (E) i podesiti je pomoću odgovarajuće poluge za podešavanje (L) (Sl. 12). Pokazivači (M i N), koji se nalaze na samoj nogari, pokazat će da li se nogara pravilno oslanja. Ako se prikaže pokazivač zelene boje (N), nogara je pravilno ugrađena.

**POZOR:** Prije postavljanja auto-sjedalice na postolje, provjeriti da je jezičak za učvršćivanje zatvoren (Sl. 13).

7. Postaviti auto-sjedalicu na postolje (koja treba biti okrenuta u smjeru suprotnom od smjera kretanja vozila) i gurati je ka dolje, sve dok se ona ne zakači (čuti će se "škljoc", što je znak da je sjedalice zakačena) (sl. 14)
8. Da je auto sjedalice uspješno zakačena, pokazat će pokazivač, koji se nalazi sa strane (D) i koji će postati zelene boje po učvršćenju auto-sjedalice (sl. 15).
9. Provjeriti da li je auto-sjedalice pravilno zakačena za postolje tako što

ćete istu pokušati podići kako sprije-  
da tako i odotraga.

10. Kada ste zakačili auto-sjedalicu, okrenite ručicu auto-sjedalice sve dok je ne spustite (A) tako da gotovo dotakne leđni naslon sjedala vozila (sl. 15)

## Skidanje auto-sjedalice sa postolja:

Vratite ručicu u vertikalni položaj (B) (sl. 15) pa otkačite auto-sjedalicu povlačenjem odgovarajuće ručke pa istodobno podignite auto-sjedalicu pomoću ručice (sl. 22)

## Skidanje postolja

Izvršite gore opisane radnje u obrnutom redosljedu.

Pritisnite polugu za podešavanje (L) potporne nogare pa istu skupite do kraja.

Podignite ručicu za podešavanje ISO-FIX te skroz udaljite postolje od leđnog naslona.

Otkočite konektore Isofix gurajući sklopke za otpuštanje (H)

Uporabite zaštitne kapice koje ste prethodno stavili u odgovarajuće kućište pa ih ponovo vratite na konektore ISO-FIX. Gurnite do kraja sklop ISO-FIX prema unutrašnjosti postolja.

## UGRADNJA I SKIDANJE AUTO-SJEDALICE U/IZ VOZILA SA SIGURNOSNIM POJASEM NA 3 UPORIŠNE TOČKE

### Ugradnja

1. Stavite postolje na sjedalo na koje trebate isto ugraditi, okrenite ga tako da bude u dodiru sa leđnim naslonom sjedala vozila (sl. 16).
2. Stavite potpornu nogaru (E) i podešite je pomoću odgovarajuće poluge za podešavanje (L) (Sl).
3. Pokazivači (M i N), koji se nalaze na samoj nogari, pokazat će da li se no-

gara pravilno oslanja. Ako se prikaže pokazivač zelene boje (N), nogara je pravilno ugrađena.

4. Povucite sigurnosni pojas vozila pa ga utaknite u odgovarajuću kopču, tako da vodoravni krak pojasa prođe kroz dvije odgovarajuće vodilice (B), koje su označene plavom bojom (sl. 18)
5. Postavite auto-sjedalicu na postolje (koja treba biti okrenuta u smjeru suprotnom od smjera kretanja vozila) i gurajte je ka dolje, sve dok se ona ne zakači (čuti će se "škljoc", što je znak da je sjedalicu pričvršćena) (sl. 19)
6. Da je auto-sjedalicu uspješno zakačena, pokazat će pokazivač, koji se nalazi sa strane (D) i koji će postati zelene boje po pričvršćivanju auto-sjedalice (sl. 20).
7. Provjeriti da li je auto-sjedalicu pravilno zakačena za postolje tako što ćete istu pokušati podići kako sprije-  
da tako i odotraga.
8. Uzmite dijagonalni krak sigurnosnog pojasa u vozilu pa ga provucite kroz vodilicu koja se nalazi iza leđnog naslona, a koja je označena plavom bojom (sl. 22).
9. Zategnite sigurnosni pojas oko auto-sjedalice što je moguće više, a da ne ostavite slobodan veliki dio pojasa i uvjerite se da se on nije oмотao.
10. Okrenite ručicu auto-sjedalice sve dok je ne spustite (B) tako da ona gotovo dodirne leđni naslon sjedala vozila (sl. 21).

## OPREZ: NIJE DOPUŠTENO PROVLAČITI SIGURNOSNI POJAS U VOZILU U POLOŽAJIMA KOJI NISU OZNAČENI NA SL. 22.

### Skidanje sjedišta sa postolja:

Svucite dijagonalni pojas sa vodilice na leđnom naslonu, vratite ručicu u vertikalni položaj (A) (sl. 21) te otkačite auto-sjedalicu povlačenjem odgovarajuće ručke pa istodobno podignite auto-sjedalicu pomoću ručice (sl. 23)



**OPREZ!** Poslije ugradnje UVIJEK provjerite da je sigurnosni pojas pravilno zategnut te da njegova kopča ne tera pojas da izađe iz vlastitih vodilica na postolju te da ne dolazi u dodir sa samim vodilicama.

### **Skidanje postolja**

Pritisnite polugu za podešavanje (L) potporne nogare pa istu skupite do kraja.

Otkočite sigurnosni pojas pa oslobodite dijagonalni dio iz odgovarajuće plave vodilice.

3) Sada je moguće ukloniti postolje sa sjedala vozila.

## **ČIŠĆENJE I ODRŽAVANJE**

### **Čišćenje plastičnih i metalnih dijelova**

Plastične ili metalne lakirane dijelove čistiti samo vlažnom krpom. Ne koristiti abrazivna sredstva niti razrjeđivače.

### **Provjera cjelovitosti sastavnih dijelova**

Preporuča se redovita provjera cjelovitosti i stupanj istrošenosti plastičnih dijelova, iako se na njima ne vide golim okom znakovi oštećenja ili blijeđenja.

**POZOR!** • Ako su postolje Isofix i auto-sjedalica oštećeni, izobličeni ili jako istrošeni, iste morate zamijeniti, moguće je da sjedalica više nema svoja izvorna sigurnosna obilježja.

### **Pohrana proizvoda**

Kada auto-sjedalica nije ugrađena u vozilo, preporuča se pohraniti je na suhom mjestu, podalje od izvora topline te ju zaštititi od prašine, vlage i izravne sunčeve svjetlosti.

### **Uklanjanje auto-sjedalice**

Nakon isteka razdoblja predviđenog za uporabu auto-sjedalice, prekinuti njenu

uporabu i odložiti je na otpad. Radi čuvanja okoliša, razdvojiti različitu vrstu otpada, sukladno zakonskim propisima, koji su na snazi u vašoj zemlji.

## РУКОВОДСТВО ПОЛЬЗОВАТЕЛЯ

### ОЧЕНЬ ВАЖНО: СРАЗУ ЖЕ ОЗНАКОМЬТЕСЬ С СОДЕРЖАНИЕМ

Основание Isofix должно использоваться только вместе с автокреслом Autofix Fast, сертифицированным для группы 0+ (0-13 кг). О совместимости детского автокресла Autofix Fast с основанием Isofix свидетельствует этикетка, расположенная с обеих сторон.

Перед установкой основания следует убедиться в том, что в автомобиле между спинкой и сидением предусмотрены специальные крючки Isofix.

Основание Isofix от Chicco сертифицировано как «Полууниверсальное», то есть оно подходит не ко всем моделям автомобиля, а только к тем, которые указаны в прилагаемой брошюре «Список омологированных автомобилей».

### ХАРАКТЕРИСТИКИ ИЗДЕЛИЯ

1. Изделие представляет собой приспособление ISOFIX для удерживания ребенка. Оно одобрено регламентом ЭКЕ R44/04 для общего использования в транспортных средствах, оснащенных системами крепления ISOFIX.
2. Данное приспособление классифицируется как «Полууниверсальное», совместимое с транспортными средствами, указанными в специальном «Списке омологированных автомобилей».
3. Для использования полууниверсальной системы ISOFIX SEMI UNIVERSALE обязательно следует прочесть инструкции к автотранспортному средству и только после этого приступить к установке автокресла. В инструкции указываются места, совместимые с размерным

классом детского автокресла.

4. Весовая группа и размерный класс ISOFIX, для которых подходит приспособление: ГРУППА 0+, класс E-ISO/R1
5. Средство предназначено исключительно для применения на транспортных средствах, снабженных ремнями безопасности, статическими или со стягивающим механизмом и с креплением в трех точках, сертифицированными на основании Стандарта UN/ECE № 16 или других равнозначных стандартов.
6. В случае сомнения свяжитесь с производителем приспособления для удерживания или поставщиком.

### СОДЕРЖАНИЕ:

- 1 МЕРЫ ПРЕДОСТОРОЖНОСТИ
- 2 ОПИСАНИЕ КОМПОНЕНТОВ
- 3 УСТАНОВКА И СНЯТИЕ АВТОКРЕСЛА С СИСТЕМОЙ ISOFIX
- 4 УСТАНОВКА И СНЯТИЕ АВТОКРЕСЛА С РЕМНЕМ БЕЗОПАСНОСТИ АВТОМОБИЛЯ С КРЕПЛЕНИЕМ В 3-Х ТОЧКАХ
- 5 УХОД И ОБСЛУЖИВАНИЕ

### МЕРЫ ПРЕДОСТОРОЖНОСТИ

- Сохраните данное руководство с инструкциями для обращения в будущем.
- Для монтажа и установки изделия точно следуйте инструкции. Избегайте использования изделия без предварительного ознакомления с инструкцией.
- **ВНИМАНИЕ!** Согласно статистическим данным о ДТП задние сиденья автомобиля являются более безопасными по сравнению с передними: поэтому рекомендуется устанавливать Base Isofix и автокресло на задние сиденья.
- **ВНИМАНИЕ!** СЕРЬЕЗНАЯ ОПАСНОСТЬ! Не в коем случае не используйте это приспособление на переднем сидении, оснащенном фронтальной воздушной подушкой. Установка Base Isofix и

детского автокресла на переднем сидении возможна только при условии отключенной фронтальной воздушной подушки безопасности: уточните у автомобильного дилера или в руководстве пользователя, возможно ли отключить воздушную подушку безопасности. В любом случае рекомендуется отодвинуть сидение максимально назад, насколько это возможно при наличии пассажиров на задних сидениях.

- Необходимо проинформировать всех пассажиров автомобиля о способе отцепки ребенка в случае аварии.
- Устанавливайте Base Isofix и автокресло в автомобиле так, чтобы не допустить его столкновений с передвижным сиденьем или дверью.
- Ни одно автокресло не может гарантировать полную безопасность ребенка в случае дорожно-транспортного происшествия, но использование данного изделия уменьшает риск серьезных травм или смерти.
- Риск серьезных травм ребенку, не только в случае дорожно-транспортного происшествия, но также и в других обстоятельствах (например, при резких торможениях и т.д.), увеличивается при неточном следовании приведенных в данном руководстве указаний: всегда проверяйте, чтобы основание Isofix и автокресло были правильно закреплены к сидению.
- Поврежденное, деформированное или сильно изношенное основание Isofix и автокресло подлежат замене, так как они более не отвечают исходным характеристикам безопасности.
- Запрещаются модификации или дополнения к изделию, не утвержденные производителем.
- Запрещается устанавливать ак-

ссессуары, сменные части и компоненты, не поставляемые производителем.

- Никогда не оставляйте ребенка без присмотра в автокресле.
- Никогда не оставляйте автокресло не закрепленным к сидению автомобиля, это может привести к травмированию пассажиров.
- Не вставляйте ничего, что не является утвержденным производителем аксессуаром, ни между основанием Isofix и автомобильным сидением, ни между автомобильным сидением и автокреслом, ни между автокреслом и ребенком: в случае дорожно-транспортного происшествия основание Isofix и автокресло может исполнять свои функции неправильно.
- Дорожно-транспортное происшествие, в том числе легкое, может вызвать повреждения основания Isofix и автокресла, не всегда заметные: поэтому они подлежат замене.
- Не используйте бывшие в употреблении приспособления: они могут иметь конструктивные повреждения, невидимые невооруженным глазом, но отрицательно влияющие на безопасность изделия.
- Проверьте, чтобы не перевозились, особенно на задней полке внутри автомобиля, вещи или багаж, которые не прикреплены или не установлены безопасным образом: в случае дорожно-транспортного происшествия или резкого торможения они могут нанести травмы пассажирам.
- Убедитесь в том, что все пассажиры автомобиля используют собственные ремни безопасности. Это необходимо для их собственной безопасности, а также во избежание травмирования ребенка в случае дорожно-транспортного происшествия или резкого тор-

можения.

- В случае длительных поездок делайте частые остановки. Ребенок легко утомляется в пути. Ни в коем случае не вынимайте ребенка из автокресла, пока автомобиль находится в движении. Если ребенок требует внимания, необходимо найти безопасное место и остановиться.
- Если автомобиль в течение длительного времени находился под солнцем, внимательно обследуйте детское кресло, прежде чем усадить в него ребенка, чтобы убедиться, что некоторые его части не накалились: во избежание ожогов у ребенка подождите, пока они остынут.
- Компания Artsana снимает с себя какую-либо ответственность при использовании изделия не по назначению.

## ОПИСАНИЕ КОМПОНЕНТОВ

A Соединители Isofix

B Направляющая для брюшного отрезка ремня безопасности

C Ниша для руководства с инструкциями и 2 защитных колпачка для соединителей Isofix

D Индикатор (красный/зеленый) правильной установки автокресла

E Опорная стойка

F Регулировочная ручка системы Isofix

G Защитные колпачки для соединителей Isofix

H Кнопки для расцепления

I Индикатор сцепления системы Isofix

L Регулировочный рычаг опорной ножки

M Красный индикатор неправильной установки

N Зеленый индикатор правильной установки опорной стойки

## УСТАНОВКА И СНЯТИЕ АВТОКРЕСЛА С СИСТЕМОЙ ISOFIX

### Установка

1. Извлеките соединители Isofix (A) основания с помощью регулировочной ручки (F) (Рис. 8).

Удерживая ручку вытянутой, ПОЛНОСТЬЮ извлеките систему ISOFIX (Рис. 8). Убедитесь в том, что система извлечена до упора.

2. Выньте защитные колпачки (G) соединителей Isofix, нажимая на кнопки расцепления (H) (Рис. 9a и 9b). Повторите эти действия для обоих соединителей. Поместите оба колпачка в специальную нишу (C)

**ВНИМАНИЕ!** Аккуратно храните колпачки, поскольку они необходимы для установки системы ISOFIX в основание в моменты ее неиспользования.

3. Установите основание Isofix на заднем сидении автомобиля и зацепите соединители Isofix к крючкам, которые находятся между спинкой и автомобильным сидением (рис. 10). Зацепление соединителей сопровождается характерным щелчком.

**ВНИМАНИЕ!** Убедитесь в том, что зацепление выполнено корректно, проверьте, что два индикатора (I) горят зеленым светом.

4. Энергично протолкните автокресло к спинке автомобильного кресла (Рис. 11), чтобы обеспечить его максимальное прилегание.

5. Проверьте неоднократно правильное крепление двух соединителей: для этого потяните несколько раз за основание.

6. Поместите опорную ножку (E) и отрегулируйте ее специальным рычагом (L) (Рис. 12). Правильное расположение ножки указывается индикаторами (M и N), расположенными на самой ножке. Появление зеленого индикатора (N) свидетельствует о том, что ножка установлена правильно.

**ВНИМАНИЕ:** Прежде чем вставить автокресло в основание, убедитесь в надежном закрытии стопора (Рис. 13).

7. Вставьте автокресло в основание (повернутое в направлении, обратном движению), проталкивая его вниз до зацепления (должен раздаться «щелчок», подтверждающий закрепление) (Рис. 14).
8. После правильного закрепления автокресла боковой индикатор (D) загорится зеленым светом, сигнализируя состоявшееся сцепление (рис. 15).
9. Проверьте надежность крепления автокресла к основанию, попытайтесь приподнять его как спереди, так и сзади.
10. После закрепления поверните ручку автокресла до упора (A) к спинке автомобильного кресла (рис. 15)

### **Чтобы снять автокресло с основания:**

Поверните переносную ручку в вертикальное положение (B) (рис. 15) и отцепите автокресло, потянув за специальную ручку и одновременно с этим приподнимая автокресло за переносную ручку (рис. 22).

### **Снятие основания**

Выполните процедуру, обратную вышеописанной:

Надавите на регулировочный рычаг (L) опорной ножки, укорачивая его до упора.

Приподнимите регулировочную ручку ISOFIX, отодвигая основание от спинки до упора.

Отцепите соединители ISOFIX, нажимая на кнопки расцепления (H)

Достаньте ранее снятые защитные колпачки из соответствующей ниши и установите их на соединители ISOFIX. Протолкните систему ISOFIX внутрь основания, убедившись в том, что она достигла упора.

## **УСТАНОВКА И СНЯТИЕ АВТОКРЕСЛА С РЕМНЕМ БЕЗОПАСНОСТИ АВТОМОБИЛЯ С КРЕПЛЕНИЕМ В 3-Х ТОЧКАХ**

### **Установка**

1. Поместите основание автокресла на выбранное сидение автомобиля, повернув его так, чтобы оно прилегало к спинке автомобильного сидения (Рис.16).
2. Поместите опорную ножку (E) и отрегулируйте ее специальным рычагом (L) (Рис. 17).
3. Правильное расположение ножки указывается индикаторами (M и N), расположенными на самой ножке. Появление зеленого индикатора (N) свидетельствует о том, что ножка установлена правильно.
4. Протяните ремень безопасности автомобиля и пристегните его на соответствующую пряжку, пропустите горизонтальную часть ремня в две направляющие (B), обозначенные синим цветом (рис. 18)
5. Вставьте автокресло в основание (повернутое в направлении, обратном движению), проталкивая его вниз до зацепления (должен раздаться «щелчок», подтверждающий закрепление) (Рис. 19).
6. После правильного закрепления автокресла боковой индикатор (D) загорится зеленым светом, сигнализируя состоявшееся сцепление (рис. 20).
7. Проверьте надежность крепления автокресла к основанию, попытайтесь приподнять его как спереди, так и сзади.
8. Возьмитесь за диагональный отрезок ремня безопасности автомобиля и пропустите его в специальную направляющую, расположенную позади спинки автокресла и обозначенную синим цветом (Рис. 22).
9. Максимально протяните ремень, не оставляя лишних концов, проверь-

те, что он не перекручен.  
10. После закрепления поверните ручку автокресла до упора (В) к спинке автомобильного кресла (Рис. 21)

**ВНИМАНИЕ: ЗАПРЕЩАЕТСЯ ЗАКРЕПЛЯТЬ РЕМЕНЬ БЕЗОПАСНОСТИ АВТОМОБИЛЯ В ЛЮБЫХ ДРУГИХ ПОЛОЖЕНИЯХ, ОТЛИЧНЫХ ОТ УКАЗАННЫХ НА РИС. 22**

**Процедура снятия автокресла с основания.**

Выньте из направляющей на спинке автокресла диагональный отрезок ремня безопасности, верните ручку в вертикальное положение (А) (рис. 21), отцепите автокресло, потянув за специальную ручку и одновременно с этим приподнимая автокресло за переносную ручку (рис. 23).

**ВНИМАНИЕ!** После установки следует **ОБЯЗАТЕЛЬНО** убедиться в том, что ремень безопасности автомобиля правильно натянут и его пряжка не заставляя ремень выходить из направляющих на основании и не сталкивается с самими направляющими.

**Снятие основания**

Надавите на регулировочный рычаг (L) опорной ножки, укорачивая его до упора.

Отстегните ремень безопасности и высвободите брюшной отрезок из соответствующей синей направляющей.

3) После этого можно снять основание с автомобильного сидения.

**УХОД И ОЧИСТКА**

**Чистка пластмассовых и металлических частей**

Для чистки пластмассовых или металлических окрашенных частей используйте только влажную ткань. Запрещается использование абразивных моющих средств или растворителей.

**Проверка целостности компонентов**

Рекомендуется регулярно проверять целостность и состояние износа пластмассовых компонентов: они не должны иметь следы повреждений или быть выцветшими.

**ВНИМАНИЕ!** Деформированное или сильно изношенное изделие подлежит замене: так как оно может утратить исходные свойства безопасности.

**Хранение изделия**

Если изделие не установлено в автомобиле, рекомендуется хранить его в сухом прохладном месте, защищенном от пыли, влажности и прямых солнечных лучей.

**Утилизация изделия**

По окончании срока службы, предусмотренного для изделия, прекратите его использование и отправьте на утилизацию. Из соображений охраны окружающей среды разделите различные типы отходов, согласно законодательству вашей страны.

**NÁVOD K POUŽITIU****VEĽMI DÔLEŽITÉ: PREČÍTAŤ OKAMŽITE**

Základ Base Isofix sa môže používať výlučne len v kombinácii s autosedačkou Autofix Fast homologovanou pre Skupinu 0+ (0-13 kg). Autosedačka Autofix Fast, ktorá je zhodná so základom Base Isofix je rozpoznateľná vďaka nálepke umiestnenej na oboch stranách.

Pred inštaláciou sa ubezpečte, aby bolo vozidlo vybavené príslušnými hákami zariadenia Isofix nachádzajúcimi sa medzi operadlom a sedacou časťou sedadla.

Základ Base Isofix značky Chicco je homologovaný ako typ "Polouniverzálny", takže nie je zhodný so všetkými značkami vozidiel, ale len s tými ktoré sú špecifikované v príslušnej príručke "Zoznam homologovaných vozidiel".

**VLASTNOSTI VÝROBKU**

1. Toto zariadenie ISOFIX slúži na upevnenie detí. Je odsúhlasené Nariadením ECE R44/04 pre všeobecné používanie vo vozidlách vybavených zakotvujúcim systémom ISOFIX.
2. Zariadenie je klasifikované ako "Polouniverzálny", zhodné s vozidlami ktoré sú uvedené v príručke "Zoznam homologovaných vozidiel".
3. Pred inštaláciou autosedačky systému ISOFIX SEMI UNIVERSALE je nevyhnutné prečítať si návod na použitie vozidla. V návode je uvedený počet miest vhodných na umiestnenie zodpovedajúcej skupiny autosedačky.
4. Hmotnostné skupiny a skupiny veľkosti systému ISOFIX pre ktorý je zariadenie použiteľné sú: SKUPINA 0+, trieda E- ISO/R1.
5. Je vhodné na použitie vo vozidlách

vybavených trojbodovým bezpečnostným pásom, statickým alebo navijacím, homologovaným na základe Nariadenia UN/ECE N°16 alebo iných štandardných a ekvivalentných.

6. V prípade pochybností kontaktujte výrobcu alebo predajcu zariadenia.

**INDEX:**

- 1 UPOZORNENIA
- 2 POPIS KOMPONENTOV
- 3 NAINŠTALOVANIE A ODINŠTALOVANIE SO SYSTÉMOM ISOFIX
- 4 NAINŠTALOVANIE A ODINŠTALOVANIE VO VOZIDLÁCH S TROJBODOVÝM PÁSAM
- 5 ČISTENIE A ÚDRŽBA

**UPOZORNENIA**

- Uchovajte tento návod na eventuálne ďalšie konzultácie.
- Na namontovanie a na inštaláciu výrobku postupujte podľa uvedeného návodu. Nedovoľte, aby niekto zaobchádzal s výrobkom bez toho, aby si vopred prečítal príručku na návod.
- **POZOR!** Na základe štatistík o dopravných nehodách sa zistilo, že väčšinou sú bezpečnejšie zadné sedadlá vozidla než predné: preto vám doporučujeme nainštalovať základ Base Isofix a autosedačku na zadné sedadlá.
- **POZOR! VÁŽNE NEBEZPEČENSTVO!** Nikdy nepoužívajte toto zariadenie na prednej sedačke vybavenej zariadením čelný airbag. Základ Base Isofix a autosedačku je možné nainštalovať na predné sedadlo len vtedy, keď bol čelný airbag deaktivovaný: overte si to u výrobcu alebo v príručke vozidla či je možné deaktivovať airbag vo vozidle. V každom prípade vám doporučujeme posunúť sedačku čo najviac dozadu berúc do úvahy ďalších spolucestujúcich, ktorí sa nachádzajú na zadných sedadlách.

- Doporučujeme, aby ste oboznámili všetkých spolucestujúcich o systéme ako odpútať dieťa v nutnom prípade.
- Dávať pozor na nainštalovanie základu Base Isofix a autosedačky vo vozidle, aby sa predišlo tomu, že by mobilná sedačka alebo dvere mohli do systém zavadiť.
- Žiadna autosedačka nemôže zaručiť kompletnú bezpečnosť dieťaťa v prípade dopravnej nehody, ale používanie tohto výrobku zníži riziko vážnych poranení alebo smrti.
- Riziko vážneho poranenia, a to nie iba v prípade nehody, ale aj za iných okolností (napr. náhle zabrzdzenie, atď.) sa zvýši, keď sa presne nedodržia pokyny: vždy sa ubezpečte o tom, aby základ Base Isofix a autosedačka boli zahákované na sedadle správnym spôsobom.
- V prípade, že budú základ Base Isofix a sedačka poškodené, zdeformované alebo spotrebované, musia byť vymenené lebo by mohli stratiť pôvodné bezpečnostné vlastnosti.
- Nevykonávať úpravy alebo nepriodávať nič na výrobok bez konzultácie s výrobcom.
- Neinštalovať doplnky, náhradné diely alebo komponenty ktoré nedodal výrobca.
- Nikdy nenechajte dieťa na sedačke bez dozoru.
- Nenechajte autosedačku nezahákovaniu na sedadle vozidla, mohla by poškodiť a zraniť spolucestujúcich.
- Nevložte nič čo nie je povolené a schválené pre výrobok, ani medzi základ Base Isofix a sedadlo, ani medzi sedadlo vozidla a autosedačku a ani medzi autosedačku a dieťa: v prípade nehody by základ Base Isofix a autosedačka nemusela fungovať správnym spôsobom.
- Aj po ľahkej nehode je nevyhnutné

vymeniť základ Base Isofix a autosedačku lebo by mohli byť na nich prítomné vady ktoré sú neviditeľné voľným okom.

- Nepoužívajte zariadenia kúpené "z druhej ruky": mohli by byť na nich štrukturálne vady neviditeľné voľným okom, ale kompromitujúce bezpečnosť výrobku.
- Uistite sa, aby neboli prepravované, zvlášť na zadnej vnútornej časti vozidla, neupravené alebo nesprávne umiestnené veci alebo batožiny: v prípade nehody alebo náhleho zabrzdzenia by mohli poraniť spolucestujúcich.
- Uistite sa, aby všetci spolucestujúci boli pripevnení vlastným bezpečnostným pásom, tak pre svoju bezpečnosť ako aj preto, že počas jazdy v prípade nehody alebo náhleho zabrzdzenia by mohli poraniť dieťa.
- Pri dlhšej ceste robte časté zastávky. Dieťa sa dosť rýchlo unaví. V žiadnom prípade nevyberte dieťa za jazdy z autosedačky. Ak dieťa niečo potrebuje, nájdite vhodné miesto na zastavenie. Keď bolo vozidlo dlhší čas vystavené na slnku, pred uložením dieťaťa do sedačky ju pozorne kontrolujte; niektoré časti môžu byť prehriate: pred uložením dieťaťa do sedačky nechajte vychladnúť, aby sa nepopáľilo
- Spoločnosť Artsana sa zbavuje zodpovednosti pri nevhodnom používaní výrobku.

## POPIS KOMPONENTOV

A Prípojky Isofix

B Drážka na prechod pásu brušnej časti

C Časť na príručku s 2 ochrannými uzávermi na prípojky Isofix

D Indikátor červený/zelený o správne vykonanej inštalácii autosedačky

E Oporná noha



- F Rúčka na regulovanie systému Isofix
- G Ochranné uzávery na prípojky Isofix
- H Tlačidlá na odhákovanie
- I Indikátor o vykonanom zahákovaní systému Isofix
- L Páka na regulovanie opornej nohy
- M Červený indikátor o nesprávnej inštalácii
- N Zelený indikátor o vykonanej správnej inštalácii opornej nohy

## INŠTALOVANIE A ODINŠTALOVANIE SO SYSTÉMOM ISOFIX

### Inštalácia

1. Vybrať prípojky Isofix (A) zo základu používajúc rúčku na regulovanie (F) (Obr. 8).  
Držiac rúčku natiahnutú, vybrať KOMPLETNE systém ISOFIX (Obr. 8). Uistiť sa, aby bol systém vybraný až do konca chodu.
2. Vybrať ochranné uzávery (G) prípojek Isofix stlačujúc tlačidlá na odhákovanie (H) (Obr. 9a a 9b). Zopakovať operáciu pre obidve prípojky. Umiestniť uzávery do príslušnej časti (C).

**POZOR!** Starostlivo uschovajte uzávery nakoľko sú nevyhnutné na ďalšie zaradenie systému ISOFIX vo vnútri základu nakoľko nebol použitý.

3. Umiestniť základ Isofix na určené zadné sedadlo zahákovat' prípojky Isofix na pripojenia nachádzajúce sa medzi operadlom a sedadlom (obr. 10). Typické "clack" označí uskutočnené pripojenie na prípojky.

**POZOR!** Uistiť sa, aby bolo pripojenie uskutočnené správne a aby dve signalizačné zariadenia (I) označovali zelenú farbu.

4. Energicky stlačiť ISOFIX základ proti operadlu vozidla (Obr. 11) a zabezpečiť maximálnu príhnavosť.

5. Overte si správne upevnenie dvoch prípojek tak, že viackrát skúsíte potiahnuť základ.
6. Umiestniť opornú nohu (E) a regulovať ju príslušnou pákou na regulovanie (L) (Obr. 12). Správne umiestnenie nohy bude označené indikátormi (M a N) nachádzajúcimi sa na nohe. Keď sa ukáže indikátor zelenej farby (N) znamená to, že je správne nainštalovaná.

**POZOR:** Skôr než vložíte autosedačku do základu, overte si aby bol pevný stabilizátor zatvorený (Obr. 13)

7. Vložte autosedačku do základu (otočená do opačnej strany ako je chod) stlačením smerom nadol až pokiaľ nedosiahnete zahákovanie (budete počuť "clack" zahákovania) (obr. 14).
8. Uskutočnené zahákovanie autosedačky bude označené zeleným indikátorom nachádzajúcim sa na strane (D) ktorý bude zelený po vykonanom zahákovaní (obr. 15).
9. Overiť správne zahákovanie autosedačky na základ tak, že sa ju budete snažiť zodvihnúť z prednej ale aj zo zadnej strany.
10. Po vykonanom zahákovaní otáčajte rúčkou autosedačky až na doraz (A) proti operadlu sedadla (obr. 15)

### Na vybranie autosedačky zo základu:

Znovu uviesť držadlo do vertikálnej pozície (B) (obr. 15) a odhákovať autosedačku ťahajúc príslušnú páčku a zároveň dvíhať autosedačku za držadlo (obr. 22).

### Odinštalovanie základu

Vykonať opačný proces než ten predchádzajúci.

Stlačiť páku na regulovanie opornej nohy (L) a zložiť ju až po koniec chodu.

Zodvihnúť páku na regulovanie ISOFIX

vzdialením základu od operadla až po koniec chodu.

Odhákovat prípojky ISOFIX stlačením tlačidla odhákovania (H)

Používať ochranné uzávery vopred umiestnené do určenej časti a znovu ich zasunúť na konektory ISOFIX.

Potlačiť systém ISOFIX do vnútra základu a ubezpečiť sa aby dosiahli záver chodu.

## **INŠTALOVANIE A ODINŠTALOVANIE S TROJBODOVÝM PÁ SOM VO ZIDLA**

### **Inštalácia**

1. Umiestniť základ na sedadlo určené na inštaláciu, otáčajúc ho tak, aby bolo v kontakte s operadlom sedadla v aute (obr. 16).
2. Umiestniť opornú nohu (E) a vyregulovať ju pomocou príslušnej páky na regulovanie (L) (obr. 17).
3. Správne opretie nohy bude označené indikátormi (M a N) nachádzajúcich sa na nohe. Keď bude indikátor svie tiť zelenou farbou (N) to znamená, že noha bola správne nainštalovaná.
4. Potiahnuť bezpečnostný pás vozidla a zapnúť ho na príslušnú sponu tak, aby prechádzal horizontálnou časťou vo dvoch príslušných drážkach (B) označených modrou farbou (obr. 18)
5. Vložiť autosedačku do základu (otočená do opačnej strany ako je chod) stlačením smerom nadol až pokiaľ nedosiahnete zahákovanie (budete počuť "clack" zahákovania) (obr. 19).
6. Uskutočnené zahákovanie autosedačky bude označené zeleným indikátorom nachádzajúcim sa na strane (D) ktorý bude zelený po vykonanom zahákovani (obr. 20).
7. Overiť správne zahákovanie autosedačky na základ tak, že sa ju budete snažiť zodvihnúť z prednej ale aj zo zadnej strany.
8. Uchytiť priečny pás vozidla a pretiah-

nuť ho do príslušnej drážky nachádzajúcej sa na zadnej časti operadla autosedačky označenou modrou farbou. (obr. 22).

9. Natiahnuť pás čo najviac okolo sedačky bez toho, aby sa nechal nadbytok pásu a ubezpečiť sa aby nebol pokrútený.

10. Otáčajte rúčkou autosedačky až na doraz (B) proti operadlu sedadla (obr. 21)

## **POZOR: NIKDY NEPREŤAHUJTE PÁS VOZIDLA ODLIŠNÝM SPÔSOBOM OD TOHO KTORÝ JE UVEDENÝ NA OBR. 22**

### **Na vybranie autosedačky zo základu:**

stiahnuť z drážky operadla priečny pás, znovu uviesť držadlo do vertikálnej pozície (A) (obr. 21), odhákovat autosedačku ťahajúc príslušnú páčku a zároveň dvíhať autosedačku za držadlo (obr. 23).

**POZOR!** Po inštalácii si VŽDY overte, či je pás vozidla správne natiiahnutý a či spona netlačí pás von z príslušných drážok zo základu a tiež aby sa s nimi neprekrížil.

### **Odinštalovanie zo základu**

Stlačiť páku na regulovanie (L) opornej nohy skrátením až do konca chodu. Odhákovat bezpečnostný pás a uvoľniť brušnú časť z príslušnej modrej drážky.

3) Teraz sa môže pristúpiť k odstráneniu základu od sedačky.

## **ČISTENIE A ÚDRŽBA**

### **Čistenie umelých a kovových častí**

Na čistenie umelých a kovových natiaraných častí používať len vlhkú handričku. Nikdy nepoužívajte brúsiace čistiace prostriedky alebo riedidlá.

### **Kontrola celistvosti komponentov**

Doporučujeme, aby ste pravidelne kontrolovali celistvosť alebo stav opotrebovania umelých častí, aby sa nevyskytli viditeľné znaky poškodenia alebo vyblednutia.

**POZOR!** V prípade, že by sa výrobok zdeformoval alebo veľmi opotreboval musí byť vymenený: mohol by stratiť pôvodné bezpečnostné vlastnosti.

### **Uschovanie výrobku**

Keď nie je nainštalovaný vo vozidle tak doporučujeme uschovať výrobok na suchom mieste, ďaleko od zdrojov tepla a ochrániť ho pred prachom, vlhkosťou a priamymi slnečnými lúčmi.

### **Vyhodenie výrobku do odpadu**

Po dosiahnutí hranice použiteľnosti na ktorú bol výrobok určený, ho viac nepoužívajte ale vyhodte ho do odpadu. V rámci ochrany životného prostredia, rozdeľte jeho jednotlivé časti podľa predpisov platných vo vašej krajine.

## NAVODILA ZA UPORABO

### POMEMBNA OPOZORILA: TAKOJ PREBERITE POMEMBNO SHRANITI ZA NADALJNO UPORABO

Podstavek Base Isofix je namenjen izključno uporabi v kombinaciji z varnostnim sedežem za otroke Autofix Fast, homologiranim za skupino 0+ (0-13 kg). Varnostni sedež za otroke Autofix Fast, združljiv s podstavkom Base Isofix, je prepoznaven po nalepki, ki je pritrjena na obeh straneh.

Pred namestitvijo preverite, ali so v vašem vozilu, med sediščem avtomobilskega sedeža in hrbtnim naslonom varnostnega sedeža, nameščene podporne točke Isofix.

Podstavek Base Isofix znamke Chicco je homologiran kot "poluniverzalni" sistem in kot tak ni združljiv z vsemi modeli vozil, temveč samo s tistimi, ki so navedeni na priloženem "Seznamu homologiranih motornih vozil".

### ZNAČILNOSTI IZDELKA

1. To je sistem za varnostno pričvrstitev otrok ISOFIX. Odobren je s standardom ECE R44/04 za splošno uporabo v vozilih, ki so opremljena z varnostnimi pričvrstilnimi sistemi ISOFIX.
2. Gre za sistem, klasificiran kot »poluniverzalen«, združljiv z vozili, ki so navedena na »Seznamu homologiranih motornih vozil«.
3. Pred namestitvijo in uporabo POLUNIVERZALNEGA ISOFIX sistema je nujno potrebno prebrati priročnik motornega vozila. V tem priročniku so navedena mesta v vozilu, ki so združljiva z razredom varnostnega sedeža in s starostno skupino otrok,

ki jim je namenjen sedež.

4. Skupina otroške teže in razred velikosti ISOFIX, za katerega je naprava uporabna, sta: SKUPINA 0+, razred E- ISO/R1
5. Naprava je primerna za uporabo v vozilih s tritočkovnimi varnostnimi pasovi, statičnimi ali z navijalom, ki so homologirani skladno s Pravilnikom UN/ECE št. 16 in drugimi enakovrednimi standardi.
6. V primeru dvomov se obrnite na proizvajalca naprave za varnostno pričvrstitev otrok ali na pooblaščenega prodajalca.

### KAZALO:

- 1 OPOZORILA
- 2 OPIS SESTAVNIH DELOV
- 3 NAMESTITEV IN ODSTRANITEV ZA VOZILA S SISTEMOM ISOFIX
- 4 NAMESTITEV IN ODSTRANITEV ZA VOZILA S TRITOČKOVNIM VARNOSTNIM PASOM ZA ODRAŠLE.
- 5 ČIŠČENJE IN VZDRŽEVANJE

### OPOZORILA

- Ta priročnik z navodili imejte vedno pri roki.
- Pri montaži in namestitvi izdelka strogo upoštevajte navodila. Pazite, da nihče ne bi uporabil izdelka, ne da bi pred tem prebral navodila.
- **POZOR!** Statistične analize prometnih nezgod kažejo, da so zadnji sedeži v vozilu običajno varnejši od prednjih: zato vam svetujemo, da podstavek Base Isofix in varnostni sedež za otroke namestite na zadnji sedež.
- **POZOR! RESNA NEVARNOST!** Tega varnostnega sedeža za otroke nikoli ne uporabljajte na prednjem sedežu, ki je opremljen s sprednjimi zračnimi blazinami. Podstavek Base Isofix in varnostni sedež za otroke lahko namestite na prednji sedež le, če pred tem izklopite sprednjo

zračno blazino: pri proizvajalcu ali v uporabniškem priročniku vozila preverite, kako lahko izklopite delovanje zračne blazine. V vsakem primeru vam svetujemo, da avtomobilski sedež pomaknete kar se da nazaj, ob upoštevanju morebitnih potnikov na zadnjih sedežih.

- Svetujemo vam, da vse sopotnike obvestite o načinu reševanja otroka iz sedeža v nujnih primerih.
- Pri nameščanju podstavka Base Isofix in varnostnega sedeža za otroke v vozilo pazite, da ne bi oviral gibanja premičnih sedežev ali odpiranja vrat.
- Noben otroški sedež ne more zagotoviti popolne varnosti otroka v primeru nezgode, toda uporaba tega izdelka zmanjšuje tveganje hujših poškodb oziroma smrti.
- Nevarnost hudih poškodb otroka, ne le v primeru nezgode, temveč tudi v drugih okoliščinah (npr. naglo zaviranje ipd.), je večja, če dosledno ne upoštevate navodil iz tega priročnika: vedno preverite, ali sta podstavek Base Isofix in varnostni sedež za otroke pravilno pritrjena na avtomobilski sedež.
- Če sta podstavek Base Isofix in varnostni sedež za otroka poškodovana, deformirana ali močno obrabljena, ju zamenjajte, saj morebiti ne zagotavljata več prvotnih varnostnih značilnosti in izpolnjevanja ustreznih standardov.
- Tega izdelka nikakor ne spreminjajte brez dovoljenja izdelovalca.
- Na varnostni sedež za otroke ne nameščajte dodatne opreme, nadomestnih delov ali komponent, ki jih ni dobavil proizvajalec varnostnega sedeža. tega izdelka
- Otroka nikoli ne puščajte v varnostnem sedežu brez nadzora.
- Varnostnega sedeža za otroke nikoli ne puščajte na sedežu vozila, ne da bi ga vanj vpeli, saj bi lahko

udaril in poškodoval sopotnike.

- Med podstavek Base Isofix in avtomobilski sedež kot tudi med avtomobilski sedež in varnostni sedež za otroke ter med varnostni sedež za otroke in otroka ne vstavljajte ničesar, razen tistih dodatkov, katerih uporaba z izdelkom je izrecno odobrena: lahko se namreč zgodi, da podstavek Base Isofix in varnostni sedež za otroke v primeru nezgode ne bi delovala pravilno.
- V nezgodi, tudi lažji, lahko na podstavku Base Isofix in na varnostnem sedežu za otroke pride do poškodb, ki s prostim očesom morda niso vidne, zato ju je potrebno zamenjati.
- Ne uporabljajte rabljenih varnostnih naprav ali opreme: možne so poškodbe strukture, ki s prostim očesom sicer morda niso opazne, vendar bi lahko negativno vplivale na varnost izdelka.
- Na zadnji polici vozila in na splošno v kabini ne prevažajte prtljage ali predmetov, ki niso pritrjeni ali varno nameščeni: v primeru nezgode ali sunkovitega zaviranja lahko poškodujejo sopotnike.
- Prepričajte se, ali so vsi potniki pripeti z varnostnimi pasovi, tako zaradi lastne varnosti, kot tudi zato, da v primeru nezgode ali sunkovitega zaviranja ne bi poškodovali otroka.
- Med dolgimi vožnjami se pogosto ustavljajte. Otrok se zelo hitro utruji, vendar ga med vožnjo nikakor ne smenjate iz otroškega sedeža. Če potrebuje vašo pozornost, poiščite varno mesto za postanek.
- V primeru, da je vozilo dolgo postavljeno soncu morate pregledati, da deli sedeža niso pregreti, preden na sedež posadite otroka. V primeru pregretosti sedeža, ga morate prej ohladiti, predno po-

sedite otroka v sedež, saj s tem preprečite opekline

- Družba Artsana zavrača vsakršno odgovornost za neprimerno uporabo tega izdelka.

## OPIS SESTAVNIH DELOV

- A Priključki Isofix
- B Vodilo za prehod varnostnega pasu v ledvenem delu
- C Prostor za shranjevanje priročnika z navodili in 2 zaščitni kapici za priključke Isofix
- D Rdeči/zeleni indikator pravilne namestitve varnostnega sedeža za otroke
- E Podporna noga
- F Ročaj za nastavitev sistema Isofix
- G Zaščitni kapici za priključke Isofix
- H Gumbi za odklop
- I Indikator priklopa sistema Isofix
- L Vzvod za nastavitev podporne noge
- M Rdeči indikator nepravilne namestitve
- N Zeleni indikator pravilne namestitve podporne noge

## NAMESTITEV IN ODSTRANITEV PRI VOZILIH S SISTEMOM ISOFIX

### Namestitev

1. Iz podstavka izvlomite priključka Isofix (A), pri tem si pomagajte z regulacijskim ročajem (F) (slika 8).

Medtem ko vlečete za ročaj, V CELOTI izvlomite sistem ISOFIX (slika 8). Preverite, ali je sistem kar se da izvlečen.

2. S priključkov Isofix snemite zaščitni kapici (G), kar storite tako, da pritisnete gumba za odklop (H) (sliki 9a in 9b). Ta postopek ponovite na obeh priključkih. Zaščitni kapici shranite v temu namenjeni prostor (C).

**POZOR!** Zaščitni kapici skrbno shranite, saj ju boste potrebovali za ponovno vstavev sistema ISOFIX v podstavek, ko sistema ne boste uporabljali.

3. Podstavek Base Isofix položite na izbrani zadnji sedež vozila in priključke Isofix vstavite v nastavke med hrbtnim naslonom in sediščem sedeža (slika 10). Značilni zvok »klik« je znak pravilnega priklopa priključkov.

**POZOR!** Preverite, ali je priklop pravilno izveden; v tem primeru sta dva indikatorja (I) zelene barve.

4. Base Isofix odločno potisnite proti hrbtnemu naslonu avtomobilskega sedeža (slika 11), tako da se mu kar najbolj prilaga.
5. Večkrat preverite, ali sta dva priključka pravilno pritrjena, kar storite tako, da večkrat poskusite povleči podstavek proti sebi.
6. Namestite podporno nogo (E) in jo nastavite s pomočjo temu namenjenega regulacijskega vzvoda (L) (slika 12). Pravilni položaj podporne noge prikazujeta indikatorja (M in N) na sami nogi. Ob prikazu zelenega indikatorja (N) je podporna noga pravilno nameščena.

**POZOR:** Preden varnostni sedež za otroke namestite na podstavek, preverite, ali je stabilizatorski blok zaprt. (slika 13).

7. Varnostni sedež za otroke namestite na podstavek (tako, da je obrnjen nasprotno od smeri vožnje) in ga potisnite navzdol, da se zaskoči (zaslišali boste značilni zvok "klik", ki potrjuje pritrnitev) (slika 14).
8. Na priklop varnostnega sedeža za otroke opozarja indikator ob strani varnostnega sedeža (D), ki se ob pravilnem priklopu obarva zeleno (slika 15).
9. Varnostni sedež za otroke poskusite dvigniti tako na prednji kot na zadnji strani, da se prepričate, ali je pravilno pritrjen na podstavek.
10. Po opravljenem priklopu ročaj var-

nostnega sedeža za otroke z obranjanjem kar se da oddaljite, dokler se ne bo popolnoma prilegal (A) hrbtnemu naslonu avtomobilskega sedeža (slika 15).

### **Za odklop varnostnega sedeža za otroke iz podstavka:**

Držaj pomaknite v vertikalno lego (B) (slika 15) in varnostni sedež sprostite iz podstavka, tako da povlečete temu namenjeni ročaj in varnostni sedež istočasno dvignete s pomočjo držaja (slika 22).

### **Odklop podstavka**

Zgoraj opisani postopek izvedite v obratnem vrstnem redu.

Pritisnite na vzvod (L) za nastavitev podporne noge, tako da jo kolikor je le mogoče skrajšate.

Dvignite regulacijski ročaj ISOFIX, tako da podstavek kolikor mogoče oddaljite od hrbtnega naslona.

Odklopite priključka ISOFIX, kar storite tako, da pritisnete na gumba za odklop (H).

Vzemite zaščitni kapici, ki ste ju prej shranili v temu namenjeni prostor, in ju ponovno namestite na priključke ISOFIX.

Sistem ISOFIX potisnite do konca v podstavek.

### **NAMESTITEV IN ODSTRANITEV S TRITOČKOVNIM VARNOSTNIM PASOM VOZILA**

#### **Namestitev**

1. Podstavek postavite na izbrani avtomobilski sedež in ga usmerite tako, da se bo dotikal hrbtnega naslona avtomobilskega sedeža (slika 16).
2. Namestite podporno nogo (E) in jo nastavite s pomočjo temu namenjene regulacijskega vzvoda (L) (slika 17).
3. Pravilni položaj podporne noge pri-

kazujeta indikatorja (M in N) na sami nogi. Ob prikazu zelenega indikatorja (N) je podporna noga pravilno nameščena.

4. Povlecite varnostni pas in ga vstavite v temu namenjeno zaponko, pri čemer vodoravno del povlecite skozi dve ustrezni vodili (B), označeni z modro barvo (slika 18).
5. Varnostni sedež za otroke namestite na podstavek (tako, da je obrnjen nasprotno od smeri vožnje) in ga potisnite navzdol, da se zaskoči (zaslišali boste značilni zvok "klik", ki potrjuje pritrditve) (slika 19).
6. Na priklop varnostnega sedeža za otroke opozarja indikator ob strani varnostnega sedeža (D), ki se ob pravilnem priklopu obarva zeleno (slika 20).
7. Varnostni sedež za otroke poskusite dvigniti tako na prednji kot na zadnji strani, zato da se prepričate, ali je pravilno pritrjen na podstavek.
8. Primate diagonalni del varnostnega pasu za odrasle in ga povlecite skozi temu namenjeno vodilo na zadnji strani hrbtnega naslona varnostnega sedeža za otroke, označeno z modro barvo (slika 22).
9. Pas kar se da napnite okrog varnostnega sedeža, tako da se nikjer ne nabira, in se prepričajte, da ni zvit.
10. Nato obrnite ročaj varnostnega sedeža za otroke tako daleč, dokler se varnostni sedež ne prilega (B) hrbtnemu naslonu avtomobilskega sedeža (slika 21).

**POZOR: VARNOSTNEGA PASU ZA ODRASLE NIKOLI NE POSTAVITE RINITE V DRUGAČEN POLOŽAJ KOT SO TISTI POLOŽAJI, KI JIH PRIKAZUJE SLIKA 22.**

### **Za odklop varnostnega sedeža za otroke iz podstavka:**

diagonalni pas snemite iz vodila na hrb-

tnem naslonu, ročaj vrnite v vertikalno lego (A) (slika 21), odklopite varnostni sedež za otroke, kar storite tako, da povlečete za temu namenjeni ročaj in varnostni sedež istočasno dvignete s pomočjo držaja (slika 23).

**POZOR!** Po namestitvi VSELEJ preverite, ali je varnostni pas za odrasle pravilno napet in se prepričajte, da ga zaponka ne bi potiskala iz vodila na podstavku ter da zaponka ne bi ovirala vodil za varnostni pas.

### **Odklop podstavka**

Pritisnite na vzvod (L) za nastavitev podporne noge, tako da jo kolikor je le mogoče skrajšate.

Odpnite varnostni pas za odrasle in horizontalni del sprostite iz modrega vodila.

3) Sedaj lahko podstavek snamete s sedeža.

### **ČIŠČENJE IN VZDRŽEVANJE**

Kako čistite plastične ali kovinske dele  
Za čiščenje plastičnih oziroma LAKIRANIH kovinskih delov uporabljajte samo vlažno krpo. Nikoli ne uporabljajte abrazivnih čistil ali topil.

### **Preverjanje stanja sestavnih delov**

Svetujemo vam, da redno preverjate stanje in obrabljenost plastičnih delov, ki ne smejo biti poškodovani ali zbledeli.

**POZOR!** Če je izdelek deformiran ali močno obrabljen, ga je potrebno zamenjati: morda ne ustreza več svojim prvotnim varnostnim zahtevam.

### **Shranjevanje izdelka**

Takrat ko izdelek ni nameščen v vozilu, vam svetujemo, da ga hranite v suhem prostoru, daleč od virov toplote ter ga zaščitite pred prahom, vlago in neposredno sončno svetlobo.

### **Odstranjevanje izdelka**

Potem ko izdelek ne ustreza več svojim izhodišnim varnostnim zahtevam, ga prenehajte uporabljati in ga odložite na ustrezno zbirno mesto za odpadke. Izdelek odstranite skladno s predpisi glede varstva okolja, ki veljajo v vaši državi.



**KULLANIM TALİMATLARI****ÇOK ÖNEMLİ: HEMEN OKUYUNUZ**

- Isofix Tabanı yalnızca Grup 0+ (0-13 kg) için onaylanan Autofix Fast oto koltuğu ile birlikte kullanılabilir. Isofix Tabanı ile uyumlu olan Autofix Fast oto koltuğu her iki tarafında bulunan etiketinden tanınabilir.
- Oto koltuğunu takmadan önce aracın sırt dayanağı ile oturma yeri arasında bulunan Isofix kancalara sahip olduğundan emin olunuz.
- Chicco Isofix Tabanı "Yarı Evrensel" olarak sınıflandırılmış olup, tüm araç modelleri ile uyumlu olmayıp, yalnızca ekteki "Onaylanmış araç listesi"nde belirtilen araçlarla uyumludur.

**ÜRÜNÜN ÖZELLİKLERİ**

1. Bu ürün ISOFIX bir çocuk güvenlik aygıtıdır. ECE R44/04 Yönetmelik ilkelelerine göre genelde ISOFIX sabitleme sistemine sahip araçlarda kullanılmak üzere onaylanmıştır.
2. Bu ürün "Yarı Evrensel" olarak sınıflandırılmış olup, "Onaylanmış araç listesi"nde belirtilen araçlarla uyumludur.
3. ISOFIX YARI EVRENSEL ISOFIX sisteminin kullanılması için, oto koltuğunu takmadan önce aracın kullanım kitabını okumak gerekir. Araç kullanım kitabında oto koltuğunun sınıfı ile uyumlu yerler belirtilecektir.
4. Aygıtın kullanılabilceği ISOFIX kitle grubu ve boyut sınıfı: GRUP 0+, sınıf E-ISO/R1'dir.
5. 3 uçlu statik veya sarıçılı, UN/ECE N°16 veya eşdeğerli başka standartlara uygun olarak onaylanmış emniyet kemeri ile donanmış araçlarda kullanılmaya uygundur.

6. Tereddüt durumunda üretici firma veya yetkili satıcısına danışınız.

**KULLANIM BİLGİLERİ:**

- 1 UYARILAR
- 2 ÜRÜNÜ OLUŞTURAN PARÇALAR
- 3 OTO KOLTUĞUNUN ISOFIX SİSTEMİ İLE ARACA TAKILMASI VE SÖKÜLMESİ
- 4 OTO KOLTUĞUNUN ARACA 3 UÇLU KEMER İLE TAKILMASI VE SÖKÜLMESİ
- 5 TEMİZLİK VE BAKIM

**UYARILAR**

- Bu kullanım kılavuzunu ileride referans olmak üzere saklayınız.
- Ürünün montajı ve takılması için bu talimatları dikkatle takip ediniz. Kullanım talimatlarını okumadan kimsenin ürünü kullanmasına izin vermeyiniz.
- DİKKAT! Kazalar ile ilgili istatistiklere göre, araçların arka koltukları ön koltuklardan daha güvenlidir: bu nedenle Isofix Tabanı'nın ve Oto Koltuğu'nun arka koltuklara takılması önerilir.
- DİKKAT! CİDDİ TEHLİKE! Bu ürünü Airbag ile korunan bir ön koltuğa asla takmayınız. Isofix Tabanı'nı ve Oto Koltuğu'nu yalnızca Airbag etkisiz hale getirildi ise ön koltuğa takabilirsiniz: ön koltuğun Airbag ile korunması durumunda, Airbag'i etkisiz hale getirmek için araç üretici firmayla temas kurunuz veya aracın kullanım kitabını referans alınız. Her durumda, Oto Koltuğu'nun ön koltuğa yerleştirilmesi durumunda, arka koltuklarda oturan başka yolcularla uyumlu olarak, koltuğun mümkün olduğunca arkaya itilmesi önerilir.
- Araçtaki bütün yolcuların acil ihtiyaç halinde bebeğin oto koltuğundan çıkarılma işlemi hakkında bilgi sahibi olduklarından emin olunuz. Araç koltuğuna veya kapıya takılmasını önlemek için Isofix Tabanı'nın ve Oto Koltuğu'nun

montajına dikkat ediniz.

- Bir kaza durumunda hiçbir oto koltuğu çocuğun tam güvenliğini garanti etmez, ancak bu ürünün kullanılması ağır yaralanma ya da ölüm riskini azaltır.
- Yalnız bir kaza durumunda değil, başka koşullar altında da (örneğin ani fren, vs.) çocuğun ciddi şekilde yaralanma tehlikesi, bu kullanım kılavuzunda belirtilen önerilere doğru şekilde uyulmaması durumunda artar: daima Isofix Tabanı'nın ve Oto Koltuğu'nun oturma yerine doğru olarak sabitlenmiş olduğundan emin olunuz.
- Hasar görmüş, deforme olmuş, aşırı şekilde yıpranmış ya da herhangi bir parçası eksik Isofix Tabanı ve oto koltuğunu kullanmayınız: orijinal güvenlik niteliğini kaybetmiş olabilir. Yenisiyle değiştiriniz.
- Ürün üzerinde üreticinin onayı olmadan değişiklik ya da ilaveler yapmayınız.
- Oto Koltuğu'na üretici tarafından verilmemiş ya da uygunluğu onaylanmamış aksesuar, yedek parça veya aksam takmayınız.
- Çocuğu asla araçta yalnız bırakmayınız, tehlikeli olabilir.
- Çocuk taşınmadığı zaman araçta Oto Koltuğu varsa takılı bırakılmmalıdır. Sabitlenmemiş Otomobil Koltuğu bir kaza durumunda ya da ani fren yapıldığında yolcular için tehlikeli olabilir.
- Isofix Tabanı ile araç koltuğu, araç koltuğu ile Oto Koltuğu ya da Oto Koltuğu ile çocuk arasına onaylanmış aksesuar dışında başka herhangi bir cisim yerleştirmeyiniz: kaza durumunda Isofix Tabanı ve Oto Koltuğu doğru şekilde işlev yapmayabilirler.
- Hafif de olsa bir kaza durumunda Isofix Tabanı ve Oto Koltuğu çıplak gözle daima görülemeyecek şekilde zarara uğramış olabilir: bu

nedenle değiştirilmesi gerekir.

- İkinci el Oto Koltuğu kullanmayınız: çıplak gözle görülemeyecek ancak ürünün güvenliğini tehlikeye atabilecek yapısal hasar görmüş olabilir.
- Özellikle aracın arka camı önünde olmak üzere araç içinde güvenli bir şekilde sabitlenmemiş veya yerleştirilmemiş eşya ya da bagaj taşınmadığından emin olunuz. Bir kaza durumunda veya ani fren yapılması halinde yolcuların yaralanmalarına neden olabilir.
- Araçtaki bütün yolcuların gerek kendi güvenlikleri açısından, gerek yolculuk sırasında, kaza veya ani fren yapma durumunda çocuğun yaralanmasına neden olabileceklerinden, emniyet kemerlerini kullandıklarından emin olunuz.
- Uzun yolculuklarda sık sık mola veriniz. Çocuk oto koltuğu üzerinde seyahat ederken kolaylıkla yorulur. Araç hareket halinde iken asla çocuğu oto koltuğundan çıkarmayınız. Çocuğun ilgiye ihtiyacı varsa, aracı güvenli bir yere park ettikten sonra onunla ilgileniniz.
- Araç güneş altında kaldığı takdirde, çocuğu oturtmadan önce oto koltuğunun çeşitli kısımlarının aşırı derecede ısınmamış olduğundan emin olunuz. Bu durumda, yanma tehlikesini önlemek için, çocuğu oturtmadan önce Oto Koltuğunun soğumasını bekleyiniz.
- Artsana Firması ürününün uygun olmayan amaçla kullanılmasından kaynaklanabilecek zararlardan sorumlu değildir.

## ÜRÜNÜ OLUŞTURAN PARÇALAR

A Isofix bağlantıları

B Kemer karın şeridinin geçme yuvası

C Kullanım kitabının konulacağı cep ve 2 Isofix bağlantısı için koruyucu başlıklar

D Oto koltuğunun doğru takıldığına

- dair kırmızı/yeşil gösterge
- E Destek ayağı
- F Isofix sisteminin ayar kolu
- G Isofix bağlantıları için koruyucu başlıklar
- H Serbest bırakma tuşları
- I Isofix sisteminin doğru takıldığına dair gösterge
- L Destek ayağının ayar kolu
- M Ürünün doğru takılmadığına dair kırmızı gösterge
- N Destek ayağının doğru doğru takıldığına dair yeşil gösterge

## OTO KOLTUĞUNUN ISOFIX SİSTEMİ İLE ARACA TAKILMASI VE SÖKÜLMESİ

### Takılması

1. Isofix bağlantılarını (A) ayar kolunu (F) kullanarak tabandan çekip çıkarınız (resim 8).  
Kolu çekik durumda tutarak ISOFIX sistemini TAMAMEN çıkarınız (resim 8). Sistemin sonuna kadar çıkmış olduğundan emin olunuz.
2. Serbest bırakma tuşlarına (H) basarak Isofix bağlantılarının koruyucu başlıklarını (G) çıkarınız (resim 9a ve 9b). İşlemi her iki bağlantı için de tekrarlayınız. İki koruyucu başlığını ilgili yuvaya yerleştiriniz (C).

**DİKKAT!** Kullanılmadığı zaman ISOFIX sisteminin tabanın içerisine geri takılması için gerekli olduklarından koruyucu başlıklarını itina ile saklayınız.

3. Isofix tabanını seçtiğiniz arka koltuğa yerleştiriniz ve Isofix bağlantılarını sırt dayanağı ile oturma yeri arasında bulunan kancalara takınız (resim 10). Bağlantıların doğru sabitlendiğini belirten bir "klik" sesi duyulacaktır.

**DİKKAT!** Sabitlemenin doğru şekilde yapıldığından emin olmak için iki

göstergenin (I) yeşil rengi gösterdiğini kontrol ediniz.

4. Isofix tabanını, iyice oturması için aracın sırt dayanağına doğru kuvvetle itiniz (resim 11).
5. Bağlantıların doğru şekilde takıldığını kontrol etmek için tabanı birkaç kez çekiniz.
6. Destek ayağını (E) konumlandırınız ve ayar kolu (L) aracılığıyla ayarlayınız (resim 12). Destek ayağı doğru olarak konumlandırıldığında ayağın üzerinde bulunan bulunan göstergeler (M ed N) yeşil rengi gösterecektir. Yeşil renk gösterge görüldüğünde (N) ayak doğru takılmış demektir.

**DİKKAT:** Oto koltuğunu tabana takmadan önce, sabitleyici mandalın kapalı olduğundan emin olunuz (resim 13)

7. Araç hareket yönüne ters olarak yerleştirilmiş oto koltuğunu tabanının içine yerleştiriniz ve tamamen girinceye kadar itiniz (doğru kancalandığını belirten bir "klik" sesi duyulacaktır) (resim 14)
8. Oto koltuğu doğru şekilde sabitlendiğinde yan tarafta bulunan gösterge (D) yeşil rengi gösterecektir (resim 15).
9. Oto koltuğunun doğru şekilde takıldığını kontrol etmek için oto koltuğunu hem ön tarafından hem de arka tarafından kaldırmaya çalışınız.
10. Oto koltuğunu taktıktan sonra oto koltuğunun kolunu araç koltuğunun sırt dayanağına gelecek şekilde son pozisyona kadar (A) çeviriniz

### Oto koltuğunu tabanından çıkarmak için:

Kolu (B) dikey konuma getiriniz (resim 15) ve ilgili kolu çekerek aynı zamanda oto koltuğunu kaldırarak sökünüz (resim 22).

### Tabanın sökülmesi

Bir önceki işlemi ters olarak gerçekleştiriniz.

- 1) Ayar koluna (L) sonuna kadar basınız.
- 2) Tabanı sırt dayanağından uzaklaştırarak ISOFIX ayar kolunu kaldırınız.
- 3) Serbest bırakma tuşlarına (H) basarak ISOFIX bağlantılarını açınız
- 4) Daha önce yuvaya yerleştirdiğiniz koruyucu başlıkları ISOFIX bağlantıların üzerine takınız.
- 5) ISOFIX sistemini tabanın içine sonuna kadar itiniz.

## OTO KOLTUĞUNUN ARACA 3 UÇLU KEMER İLE TAKILMASI VE SÖKÜLMESİ

### Takılması

1. Tabanı araç koltuğunun sırt dayanağı ile temas edecek şekilde aracın önceden seçtiğiniz koltuğuna yerleştiriniz (resim 16).
2. Destek ayağını (E) konumlandırınız ve ayar kolu (L) aracılığıyla ayarlayınız (resim 17).
3. Destek ayağı doğru olarak konumlandırıldığına ayağın üzerinde bulunan bulunan göstergeler (M ed N) yeşil rengi gösterecektir. Yeşil renk gösterge görüldüğünde (N) ayak doğru takılmış demektir.
4. Araç emniyet kemerinin yatay kısmını mavi renkle belirtilen iki kılavuzdan (B) geçirerek kemeri çekiniz ve tokaya kancalayınız (resim 18).
5. Araç hareket yönüne ters olarak yerleştirilmiş oto koltuğunu tabanının içine yerleştiriniz ve tamamen girinceye kadar itiniz (doğru kancalandığını belirten bir "klik" sesi duyulacaktır) (resim 19).
6. Oto koltuğu doğru şekilde sabitlendiğinde yan tarafta bulunan gösterge (D) yeşil rengi gösterecektir (resim 20).
7. Oto koltuğunun tabana doğru şekilde takıldığını kontrol etmek için oto koltuğunu hem ön tarafından hem de

- arka tarafından kaldırmaya çalışınız.
8. Araç kemerinin çapraz şeridini tutarak sırt dayanağının arkasında bulunan ve mavi renkle belirtilen yuvadan geçiriniz (resim 22).
9. Kemeri mümkün olduğu kadar oto koltuğunun etrafına gerekerek, kemeri hiçbir noktada kıvrılıp bükülmemiş olduğundan ve iyice gergin olduğundan emin olunuz.
10. Oto koltuğunun kolunu araç koltuğunun sırt dayanağına gelecek şekilde son pozisyona kadar (B) çeviriniz (resim 21).

## DİKKAT: ARACIN EMNİYET KEMERİNİ ASLA RESİM 22' DE BELİRTİLEN POZİSYONLARDAN FARKLI POZİSYONLARA GETİRMEYİNİZ

### Oto koltuğunu tabanından çıkarmak için:

Sırt dayanağında bulunan kılavuzdan çapraz kemeri sıyırıp çıkarınız, kolu dikey konuma getiriniz (A) (resim 21), ilgili kolu çekerek aynı zamanda oto koltuğu kaldırarak sökünüz (resim 23).

**DİKKAT!** Taktıktan sonra DAİMA araç emniyet kemerinin doğru olarak getirilmiş olduğunu ve tokasının kemerini tabanda bulunan kılavuzlardan çıkarmadığından emin olunuz.

### Tabanın sökülmesi

- 1) Destek ayağının ayar koluna (L) basarak sonuna kadar itiniz.
- 2) Emniyet kemerini açınız ve kemerinin karın kısmını mavi yuvadan çıkarınız.
- 3) Şimdi tabanı koltuktan ayırıp sökebilirsiniz.

## TEMİZLİK VE BAKIM

### Plastik ve metal kısımların temizliği

Plastik veya boyalı metal kısımların temizlenmesinde yalnızca nemli bir bez

kullanınız. Asla aşındırıcı deterjanlar veya eritici maddeler kullanmayınız.

### **Ürünü oluşturan parçaların bütünlüğünün kontrolü**

Plastikten oluşan tüm kısımların aşınma durumunu kontrol ediniz, gözle görülür hasar veya renkte solma belirtisi görülmemesi gerekir.

**DİKKAT!** Oto koltuğu deforme olmuş veya aşırı derece yıpranmış ise değiştirilmesi gerekir: orijinal güvenlik niteliklerini kaybetmiş olabilir.

### **Ürünün saklanması**

Araca takılmadığı zaman oto koltuğunun kuru bir yerde, ısı kaynaklarından uzakta, tozdan, rutubet ve direkt güneş ışınlarından korunarak saklanması önerilir.

### **Ürünün atılması**

Oto koltuğu için öngörülen kullanım ömrünün sonuna ulaşıldığında ürünü kullanmayınız ve atınız. Çevreye saygı nedeniyle ülkenizde yürürlükte olan yönetmelikler hükümlerince değişik atıkları cinslerine göre ayırınız.

## R Baza Isofix

### INSTRUCȚIUNI DE FOLOSIRE

#### FOARTE IMPORTANT: DE CITIT IMEDIAT

Baza de fixare Isofix se folosește numai în combinație cu scaunul de mașină pentru copii Autofix Fast omologat pentru Grupa 0+ (0-13 kg). Scaunul de mașină pentru copii Autofix Fast compatibil cu Baza de fixare Isofix este ușor de recunoscut după eticheta expusă pe părțile laterale.

Înainte de instalare asigurați-vă că automobilul este dotat cu sistemele de fixare Isofix aflate între spătar și șezutul banchetei automobilului.

Baza de fixare Isofix de la Chicco are omologare de tip „SemiUniversal” din acest motiv nu este compatibilă cu toate modelele de automobile, ci numai cu cele din livretul de date indicate în „Lista automobilelor omologate”.

#### CARACTERISTICILE PRODUSULUI

1. Acesta este un dispozitiv ISOFIX de reținere a copilului. Este aprobat de Regulamentul european ECE R44/04 pentru folosirea în vehicule dotate cu sisteme de cuplare ISOFIX.
2. Este un dispozitiv clasificat ca fiind „Semi Universal”, deoarece este compatibil cu vehiculele indicate în livretul de date „Lista automobilelor omologate”.
3. Pentru folosirea sistemului de fixare ISOFIX SEMI UNIVERSAL este absolut necesar să se citească manualul de instrucțiuni al vehicolului înainte de instalarea Scaunului de mașină pentru copii. Manualul va specifica care sunt locurile compatibile cu clasa de mărime a scaunului de mașină.
4. Grupa de greutate și clasa de di-

mensiuni ISOFIX care se pot folosi cu acest dispozitiv sunt: GRUPA 0+, clasa E- ISO/R1

5. Folosit în vehiculele dotate cu centură de siguranță cu 3 puncte de prindere, statică sau pretensionată, omologată conform normelor Regulamentului european UN/ECE NR. 16 sau altor standarde echivalente.
6. Dacă aveți nelămuriri, vă rugăm să contactați producătorul dispozitivului de reținere sau distribuitorul.

#### CUPRINS:

- 1 AVERTISMENTE
- 2 DESCRIEREA COMPONENTELOR
- 3 INSTALAREA ȘI DEMONTAREA CU SISTEMUL ISOFIX
- 4 INSTALAREA ȘI DEMONTAREA CU CENTURA DE SIGURANȚĂ CU 3 PUNCTE DE PRINDERE
- 5 CURĂȚARE ȘI PĂSTRARE

#### AVERTISMENTE

- Păstrați acest manual de instrucțiuni pentru consultații ulterioare.
- Pentru ansamblarea și instalarea produsului urmăriți cu atenție următoarele instrucțiuni. Nu lăsa pe nimeni să folosească produsul dacă nu a citit instrucțiunile în prealabil.
- **ATENȚIE!** Conform statisticilor asupra accidentelor, în general locurile din spatele mașinii sunt mai sigure decât cel din față: de aceea se recomandă instalarea Bazei Isofix și a scaunului de mașină pentru copii pe locurile din spate.
- **ATENȚIE!** FOARTE PERICULOS! Nu folosiți acest dispozitiv pe locul din față dotat cu airbag frontal. Instalarea Bazei Isofix și a scaunului de mașină pentru copii pe locul din față se poate efectua doar după dezactivarea airbagului frontal: verificați posibilitatea de a dezactiva airbagul adresându-vă firmei constructoare sau consultând

manualul de instrucțiuni al mașinii. Pentru o mai mare siguranță se recomandă să se împingă cât de mult posibil scaunul în spate, în funcție de spațiul ocupat de pasagerii din spate.

- Se recomandă ca toți pasagerii din mașină să fie informați asupra modalităților de eliberare a copilului în caz de urgență.
- Aveți grijă la instalarea Bazei Isofix și scaunului pentru copil în automobil pentru a evita contactul acestuia cu un scaun mobil sau cu o portieră.
- Niciun scaun de mașină pentru copii nu poate garanta siguranța totală a copilului în caz de accident, însă folosirea acestui produs reduce riscul leziunilor grave sau a decesului.
- Riscul unor vătămări grave ale copilului, nu numai în caz de accident, ci și în alte situații (de ex. frâne brusce, etc.) crește dacă indicațiile din acest manual nu sunt urmate atent: verificați de fiecare dată că Baza Isofix și scaunul de mașină pentru copil sunt atașate corect la banchetă.
- În situația în care Baza Isofix și scaunul de mașină pentru copii sunt avariate, deformatate sau foarte uzate, trebuie neaparat înlocuite, putând să fi pierdut caracteristicile de siguranță originale.
- Nu efectuați modificări sau adăsurii produsului fără aprobarea producătorului.
- Nu instalați accesorii, piese de schimb sau componente care nu sunt recomandate de producător.
- Nu lăsați niciodată copilul nesupravegheat în scaunul de mașină, din niciun motiv.
- Nu lăsați niciodată scaunul de mașină pentru copii neatașat corespunzător, acesta poate aluneca și răni pasagerii.

Nu amplasați niciun accesoriu neaprobat pentru acest produs nici între Baza Isofix și banchetă, nici între banchetă și scaunul pentru copil sau între scaunul pentru copil și copil: în caz de accident, Baza Isofix și Scaunul de mașină al copilului ar putea să nu funcționeze corect.

- În urma unui accident, chiar și minor, baza Isofix și scaunul de mașină pot suferi avarii care nu sunt întotdeauna vizibile cu ochiul liber: prin urmare, este necesară înlocuirea acestora.
- Nu folosiți dispozitive la mână a doua: ar putea avea avarii ale structurii care nu se văd cu ochiul liber, însă care pot compromite siguranța produsului.
- Nu transportați, în special pe tableta din spate din interiorul automobilului, obiecte sau bagaje care să nu fi fost fixate sau poziționate în mod sigur: în caz de accident sau frână bruscă, acestea ar putea răni pasagerii.
- Asigurați-vă că toți pasagerii din automobil folosesc centuri de siguranță, atât pentru propria siguranță, cât și din cauză că ar putea răni copilul în caz de accident sau frână bruscă.
- Pe parcursul călătoriilor lungi, faceți pauze frecvente. Copilul obosește foarte repede. În nicio situație nu scoateți copilul din scaunul său în timp ce automobilul este în mișcare. În situația în care copilul are nevoie de atenție, cautați un loc sigur pentru a opri.
- În cazul în care vehiculul a rămas oprit sub soare, verificați înainte de a pune copilul pe Scaunel, ca diversele părți să nu fie fierbinți; în acest caz lăsați-le să se răcească înainte de a așeza copilul - astfel evitând arsurile
- Societatea comercială Artsana își declină orice responsabilitate în

caz de folosire improprie a produsului.

## DESCRIEREA COMPONENTELOR

A Cleme Isofix

B Ghidaj pentru trecerea centurii de siguranță auto abdominale

C Buzunar pentru manualul de instrucțiuni și 2 protecții pentru clemele Isofix

D Indicator roșu/verde de instalare corectă a scaunului de mașină pentru copii.

E Picior de sprijin

F Mâner de reglare a sistemului Isofix

G Protecții pentru clemele Isofix

H Butoane de decuplare

I Indicator de cuplare corectă a sistemului Isofix

L Maneta de reglare a suportului piciorului

M Indicator roșu de instalare incorectă

N Indicator verde de instalare corectă a piciorului de sprijin

## INSTALAREA ȘI DEMONTAREA CU SISTEMUL ISOFIX

### Instalarea

1. Extrageți clemele Isofix (A) din bază cu ajutorul mânerului de reglare (F) (Fig. 8).

Extrageți COMPLET sistemul ISOFIX menținând mînerul tras (Fig. 8). Asigurați-vă că sistemul este extras în întregime până la capătul cursei.

2. Extrageți protecțiile (G) clemelor Isofix împingând butoanele de decuplare (H) (Fig. 9a și 9b). Repetați Repetați operațiunea pentru ambele cleme. Poziționați cele două protecții în respectivul locaș (C)

**ATENȚIE!** Păstrați cu atenție cele două protecții deoarece sunt indispensabile pentru reînserarea sistemului ISOFIX în interiorul bazei când nu este folosit.

3. Așezați baza Isofix pe locul din spatele pentru instalare și cuplați clemele Isofix la cataramele dintre spătar și șezut (fig. 10). Când veți auzi un „clic” este semn că clemele au fost cuplate corect.

**ATENȚIE!** Asigurați-vă că cuplajul efectuat este corect verificând că cele două indicatoare (I) semnaleză culoarea verde.

4. Împingeți bine Baza Isofix pentru copii înspre spătarul automobilului (Fig. 11) pentru a fi cât mai lipit de acesta

5. Verificați de mai multe ori fixarea corectă a celor două cleme încercând să trageți de bază.

6. Poziționați suportul piciorului (E) și reglați-l cu ajutorul manetei de reglare din dotare (L) (Fig. 12). Sprijinirea corectă a suportului va fi semnalată de indicatorii (M și N) aflați pe suport. Când apare culoarea verde pe suport (N) este semn că acesta a fost instalat corect.

**ATENȚIE:** Înainte de a introduce scaunul de mașină al copilului în bază, verificați ca suportul stabilizator să fie închis (Fig. 13)

7. Introduceți scaunul copilului în bază (poziționat în sens contrar sensului de mers) împingându-l înspre bază până la cuplare (veți auzi un „clic” de fixare) (fig. 14)

8. Cuplarea corectă a scaunului de mașină pentru copii va fi semnalată de indicatorul lateral (D) care va deveni de culoare verde (fig. 15).

9. Verificați cuplarea corectă a scaunului copilului la bază prin mișcări de ridicare a acestuia atât din anterior cât și din posterior.

10. După cuplare așezați mânerul scaunului de mașină al copilului în poziția de repaos (A) înspre spătarul banchetei (fig. 15)



## **Pentru a extrage scaunul copilului din bază:**

Repuneți mânerul în poziție verticală (B) (fig. 15) și decuplați scaunul copilului trăgând de maneta din dotare și în același timp ridicându-l cu ajutorul mânerului (fig 22).

## **Demontarea bazei**

Efectuați procedeul invers celui prezent.

Apăsați maneta de reglare (L) a suportului tip picior până la capătul cursei.

Ridicați maneta de reglare ISOFIX îndepărtând baza de spătar până la capătul cursei.

Decuplați clemele ISOFIX împingând butoanele de decuplare (H)

Folosii protecțiile puse la păstrare în locul din dotare și reînserați-le pe clemele ISOFIX.

Împingeți sistemul ISOFIX în interiorul bazei asigurându-vă că a ajuns la capătul cursei.

## **INSTALAREA ȘI DEMONTAREA CU CENTURA DE SIGURANȚĂ CU 3 PUNCTE DE PRINDERE**

### **Instalarea**

1. Așezați baza pe partea de bancheta pe care doriți să efectuați instalarea, orientând-o astfel încât să fie în contact cu spătarul acestuia (fig 16).
2. Poziționați suportul piciorului (E) și reglați-l cu ajutorul manetei de reglare din dotare (L) (fig. 17)
3. Sprijinirea corectă a suportului va fi semnalată de indicatorii (M și N) aflați pe suport. Când apare culoarea verde pe suport (N) este semn că acesta a fost instalat corect.
4. Trageți centura de siguranță cuplând-o la catarama corespunzătoare, trecând partea orizontală prin cele două ghidaje (B), în dreptul semnelor albastre (fig. 18)
5. Introduceți scaunul copilului în bază

(poziționat în sens contrar sensului de mers) împingându-l înspre bază până la cuplare (veți auzi un „clic” de fixare) (fig. 19).

6. Cuplarea corectă a scaunului de mașină pentru copii va fi semnalată de indicatorul lateral (D) care va deveni de culoare verde (fig. 20).
7. Verificați cuplarea corectă a scaunului copilului la bază prin mișcări de ridicare a acestuia atât din anterior cât și din posterior.
8. Apucați centura diagonală de siguranță și treceți-o prin ghidajul pus în evidență cu albastru pe spatele spătarului scaunului de mașină pentru copii (fig. 22).
9. Întindeți cât mai bine posibil centura de siguranță în jurul scaunului de mașină al copilului, făcând atenție fiind atenți să nu rămână părți neîntinse sau să fie răsucită.
10. Așezați mânerul scaunului de mașină al copilului în poziție de sprijin (B) înspre spătarul banchetei (fig. 21).

**ATENȚIE:** Nu treceți centura de siguranță a mașinii prin poziții diferite față de cele indicate în Fig. 22

### **Pentru a extrage scaunul copilului din bază:**

Scoateți din ghidajul de pe spătar centura de siguranță auto diagonală, reduceți mânerul în poziție verticală (A) (fig. 21), decuplați scaunul copilului trăgând de maneta din dotare și în același timp ridicându-l cu ajutorul mânerului (fig. 23).

**ATENȚIE!** După l'instalare verificați DE FIECĂRĂ DATĂ dacă centura de siguranță auto este întinsă corect și dacă catarama acesteia nu forțează centura să iasă din ghidajele din dotare de pe bază sau se suprapune peste acestea.

### **Demontarea bazei**

Apăsați maneta de reglare (L) a suportului piciorului de sprijin până la capătul

cursei.

Decuplați centura de siguranță și scoateți partea care trece peste abdomen din ghidajul albastru.

3) Acum puteți îndepărta baza de pe banchetă.

## **CURĂȚARE ȘI PĂSTRARE**

### **Curățarea părților din plastic și metal**

Pentru curățarea părților din plastic sau metal vopsit, folosiți numai o cârpă umedă. Nu folosiți niciodată detergenți abrazivi sau solvenți.

### **Controlul integrității componentelor**

Verificați gradul de uzură al tuturor componentelor din plastic, care nu trebuie să prezinte semne de deteriorare sau decolorări evidente.

**ATENȚIE!** În cazul în care produsul este deformat sau deosebit de uzat, trebuie înlocuit: poate să își fi pierdut caracteristicile originale de siguranță.

### **Păstrarea produsului**

Când nu este instalat în automobil, se recomandă păstrarea acestuia într-un loc uscat, ferit de surse de căldură, praf, umiditate și expunerea directă la soare.

### **Eliminarea Aruncarea produsului**

La sfârșitul termenului de folosire prevăzut pentru produs, încetați folosirea acestuia și depozitați-l într-un spațiu special amenajat la gunoi. Cu scopul de a proteja mediul, separați tipurile de deșeurii conform normativelor în vigoare prevăzute în Țara dumneavoastră.

## РЪКОВОДСТВО ЗА ЕКСПЛОАТАЦИЯ

### МНОГО ВАЖНО: ПРОЧЕТЕТЕ ВЕДНАГА

Основата Isofix трябва да бъде използвана само с автомобилно столче Autofix Fast, хомологирано за възрастовата група 0+ (0-13 kg). Автомобилното столче Autofix Fast е съвместимо с основата Isofix и се разпознава по етикетите, разположени от двете му страни.

Преди да започнете монтирането е необходимо да се убедите, че автомобилът е снабден със специалните куки Isofix, разположени между седалката и облегалката на автомобила.

Основата Isofix на Chicco е хомологирана като тип «Полууниверсален», поради това не е съвместима с всички модели автомобили, а само с онези, които са посочени в приложения «Списък на хомологираните автомобили».

### 1.2 ХАРАКТЕРИСТИКА НА ИЗДЕЛИЕТО

1. Това е приспособление за придържане на деца ISOFIX. Изделието е одобрено от Регламента ECE R44/04 за използване в автомобили, снабдени със система за захващане ISOFIX.
2. Основата Isofix на Chicco е хомологирана като тип «Полууниверсален» е съвместима с онези модели автомобили, които са посочени в приложения «Списък на хомологираните автомобили».
3. Преди да пристъпите към монтирането на основата ISOFIX «полууниверсална» е задължително внимателно да прочетете ръководството

за експлоатацията на автомобила. В него са посочени най-подходящите места за монтиране на основата в зависимост от класа и размера на столчето.

4. Възрастовата категория и класът размери, за които се използва изделието са следните: ГРУПА 0+, клас E- ISO/R1
5. Изделието е предназначено за използване в автомобили с триточкови предпазни колани (статични или автоматични), съгласно регламент ИКЕ №16 и еквивалентни стандарти.
6. При възникване на каквито и да е въпроси и съмнения препоръчваме да се свържете с производителя на изделието или с дистрибутора.

### СЪДЪРЖАНИЕ:

1. ВАЖНИ ЗАБЕЛЕЖКИ
2. ОПИСАНИЕ НА КОМПОНЕНТИТЕ
3. МОНТИРАНЕ И СВАЛЯНЕ ПРИ ИЗПОЛЗВАНЕ НА СИСТЕМАТА ISOFIX
4. МОНТИРАНЕ И СВАЛЯНЕ ПРИ ИЗПОЛЗВАНЕ НА КОЛАНИ С ТРИТОЧКОВО ЗАХВАЩАНЕ
5. ПОЧИСТВАНЕ И СЪХРАНЯВАНЕ

### ВНИМАНИЕ

Съхранявайте ръководството и го препорчитайте при необходимост.

- Следвайте стриктно указанията за монтиране на изделието. Не разрешавайте използването му от лица, незапознати с ръководството за експлоатация.
- **ВНИМАНИЕ!** Статистиката на ПТП сочи, че задните седалки, и най-вече средната, са по-сигурни от предните, затова монтирайте основата Isofix и столчето на задната седалка.
- **ВНИМАНИЕ!** ОПАСНОСТ! В никакъв случай не монтирайте изделието върху предната седалка, ако тя е снабдена с еърбег. Мон-

- тирането на основата и столчето на предната седалка е възможно само ако еърбегът е деактивиран: проверете възможностите за деактивиране на еърбега като прочетете ръководството за експлоатация на автомобила или се свържете с фирмата-производител. Препоръчваме да издърпате седалката максимално назад, дотолкова, доколкото позволява евентуалното присъствие на други пътници на задните седалки.
- Препоръчваме да запознаете всички пътници в автомобила с начина на освобождаване на столчето в случай на необходимост.
  - Монтирайте с особено внимание основата Isofix и столчето върху седалката, убедете се, че не се движат и са стабилни, и че нищо, в т. ч. вратите на автомобила, не застрашават сигурността на бебето.
  - Нито едно столче не може да гарантира пълната сигурност на бебето в случай на ПТП, но това изделие значително намалява рисковете от тежки травми и смърт.
  - В случай, че не се спазват указанията, дадени в настоящото ръководство, рисковете от сериозни травми на бебето се увеличават не само в случай на ПТП, но и при други обстоятелства, например рязко спиране и пр. Ето защо е необходимо винаги да проверявате правилното закрепване на основата Isofix и на столчето към седалката.
  - В случай, че основата Isofix и столчето са повредени, деформирани или силно износени е необходимо да бъдат заменени, защото това би могло да повлияе на правилното им функциониране и да не гарантира сигурността

- на бебето.
- В никакъв случай не модифицирайте изделието без изрично разрешение от производителя.
- Не използвайте неоригинални аксесоари и резервни части.
  - В никакъв случай не оставяйте бебето без надзор.
  - Никога не оставяйте столчето върху седалката без да го фиксирате с предпазните колани, тъй като би могло да падне и да нарани пътниците в автомобила.
- Никога не използвайте аксесоари, които не са утвърдени от производителя, не поставяйте нищо между основата Isofix и столчето, защото в случай на ПТП това може да се отрази на правилното им функциониране.
- След пътно-транспортно произшествие, даже и незначително, ви препоръчваме да замените основата Isofix и столчето. Възможно е по тях да има повреди, незабележими с невъоръжено око.
  - Никога не използвайте изделия втора ръка, тъй като могат да имат конструктивни дефекти в резултат от ПТП, които не се забелязват с невъоръжено око.
  - Не поставяйте върху панела, разположен зад задната седалка тежки или обемни предмети, които не са добре закрепени, защото в случай на ПТП те могат да наранят пътниците.
  - Настоявайте всички пътници в автомобила да използват своя предпазен колан, по време на рязко спиране или ПТП това е решаващо както за тяхната сигурност, така и за сигурността на бебето.
  - При продължителни пътувания спирайте често. Бебетата лесно се изморяват. В никакъв случай не изваждайте бебето от столче-

то когато автомобилът е в движение, за целта изберете удобно място за паркиране и спрете.

- Фирмата Artsana не носи никаква отговорност за последиците от неправилното използване на изделието.

## ОПИСАНИЕ НА КОМПОНЕНТИТЕ

- Система за захващане Isofix;
- Фиксатор за колана през кръста на бебето;
- Място за съхранение на ръководството по експлоатация и 2 защитни тапи за системата за захващане Isofix;
- Индикатор с червен/зелен цвят за обозначаване коректността на монтиране на столчето;
- Опорно краче;
- Ръкохватка за нагласяване на системата Isofix;
- Предпазни тапи на системата за захващане Isofix;
- Бутони за сваляне на столчето;
- Индикатор за правилното монтиране към системата Isofix;
- Регулиращо лостче на височината на опорното краче;
- Червен индикатор за неправилно монтиране;
- Зелен индикатор за правилно монтиране.

## МОНТИРАНЕ И СВАЛЯНЕ ПРИ ИЗПОЛЗВАНЕ НА СИСТЕМАТА ISOFIX

### Монтиране

- Освободете захващащата система Isofix (A) от основата с помощта на ръкохватката (F) (фиг. 8).  
Задръжте ръкохватката и издърпайте НАПЪЛНО системата ISOFIX (фиг. 8).  
Убедете се, че системата е издърпана докрай.
- Извадете предпазните тапи (G) на захващащите куки Isofix, като нати-

снете бутоните за откопчаване (H) (фиг. 9a и 9b). Повторете тази операция с двете части на системата за захващане. Поставете предпазните тапи в мястото, предвидено за съхранението им (C).

**ВНИМАНИЕ!** Съхранявайте предпазните тапи на захващащата система ISOFIX, защото са необходими за връщането ѝ в основата, когато не се използва.

- Разположете основата Isofix върху избраната задна седалка и закопчайте системата за захващане Isofix към куките, разположени между седалката и облегалката на автомобила (фиг. 10). Когато чуете «клак» това означава, че основата е монтирана.

**ВНИМАНИЕ!** Убедете се, че основата е правилно монтирана, проверете двата индикатора (I), които трябва да са зелени.

- Притиснете със сила столчето към облегалката на автомобила (фиг. 11), за да се убедите, че няма люфтове.
- Многократно проверете правилното захващане на системата Isofix като дърпате основата.
- Разположете опорното краче (E) и го нагласете по височина с помощта на специалното лостче (L), (фиг. 12). Правилното положение на опорното краче е обозначено от индикаторите (M и N), разположени върху самото краче. Когато се появи зеленият индикатор (N), крачето е правилно монтирано.

**ВНИМАНИЕ:** Преди да поставите столчето върху основата проверете дали стабилизиращата спиратка е добре законтрена (фиг. 13).

7. Поставете столчето върху основата (обърнато обратно на посоката на движение) като го притискате към нея, докато чуete «клак». Столчето е монтирано (фиг. 14)
8. Ако индикаторът, разположен отстрани (D) е зелен, това означава, че столчето е правилно монтирано (фиг. 15).
9. Проверете дали столчето е добре монтирано, като се опитате да го издърпате нагоре както отпред, така и отзад.
10. След монтирането завъртете дръжката за пренасяне на столчето до опорно положение (A) срещу облегалката (фиг. 15).

За да свалите столчето, освобождавайки го от основата е необходимо: да върнете дръжката за пренасяне във вертикално положение (B), (фиг. 15) и да го освободите от основата дърпайки ръкохватката и столчето едновременно нагоре с помощта на дръжката за пренасяне (фиг. 22).

### **Сваляне на основата**

Изпълнете гореописаните стъпки в обратен ред.

Натиснете лостчето за настройка (L) на опорното краче, като го избутате навътре до упор.

Повдигнете ръкохватката за настройка ISOFIX, раздалечавайки колкото е възможно облегалката от основата до упор.

Откопчайте системата за захващане ISOFIX, като натиснете бутоните за откопчаване (H).

Използвайте предпазните тапи, които се съхраняват в специално предназначено за тях място, и ги поставете върху системата за захващане ISOFIX.

Приберете системата за захващане ISOFIX докрай.

## **МОНТИРАНЕ И СВАЛЯНЕ ПРИ ИЗПОЛЗВАНЕ НА КОЛАНИ С ТРИТОЧКОВО ЗАХВАЩАНЕ**

### **Монтиране**

1. Разположете основата върху избраната седалка и я ориентирайте така, че да е в контакт с облегалката на автомобилната седалка (фиг. 16).
2. Разположете опорното краче (E) и го нагласете по височина със специалното лостче (L), (фиг. 17).
3. Правилното положение на опорното краче е обозначено от индикаторите (M и N), разположени върху самото краче. Когато се появи зеленият индикатор (N), крачето е правилно монтирано.
4. Издърпайте предпазния колан и го закопчайте в съответната ключалка, прекарвайки хоризонталната му част през съответните фиксатори (B) на столчето, обозначени със синя стрелка (фиг. 18)
5. Поставете столчето върху основата (обърнато против посоката на движение) като го притискате към нея, докато чуete «клак». Столчето е монтирано (фиг. 19)
6. Ако индикаторът, разположен отстрани (D) е зелен, това означава, че столчето е правилно монтирано (фиг. 20).
7. Проверете дали столчето е добре монтирано, като се опитате да го издърпате нагоре както отпред, така и отзад.
8. Вземете диагоналния предпазен колан и го прекарайте през фиксатора, разположен на гърба на облегалката на столчето (фиг. 22).
9. Изпънете колкото може по-силно предпазния колан, той не бива да е хлабав или пресукан.
10. Завъртете дръжката за пренасяне на столчето до опорно положение (B) срещу облегалката (фиг. 21).

## **ВНИМАНИЕ: НИКОГА НЕ ПРЕКАРВАЙТЕ АВТОМОБИЛНИЯ КОЛАН ПО НАЧИНИ, РАЗЛИЧНИ ОТ ПОКАЗАНИТЕ НА ФИГ. 22**

За да свалите столчето, освобождавайки го от основата е необходимо: да освободите от фиксатора диагоналния предпазен колан, да върнете дръжката за пренасяне във вертикално положение (А), (фиг. 21) и да освободите столчето от основата дърпайки ръкохватката и столчето едновременно нагоре с помощта на дръжката за пренасяне (фиг. 23).

**ВНИМАНИЕ!** След монтирането ВИНАГИ проверявайте дали предпазният колан е добре обтегнат и дали закопчалката му не излиза от фиксаторите на основата, както и че не поврежда фиксаторите.

### **Сваляне на основата**

Натиснете лостчето за настройка (L) на опорното краче, като го избутате навътре до упор.

Откопчайте предпазния колан и освободете онази част, която придържа бебето през кръста, от синия фиксатор.

3) Сега можете да свалите основата от седалката.

## **ПОЧИСТВАНЕ И СЪХРАНЯВАНЕ**

### **Почистване на металните и пластмасовите части**

За почистване на пластмасовите и металните части на столчето използвайте само мека влажна кърпа. Забранено е използването на абразивни миелци средства или разтворители.

### **Проверка целостта на компонентите**

Препоръчваме редовно да проверявате целостта и степента на износеност на пластмасовите части. По тях

не бива да има следи от износване, обезцветяване или повреди.

**ВНИМАНИЕ!** Ако забележите, че izdelieto е повредено, деформирано или износено е необходимо да го замените, защото има опасност да е загубило изходните си характеристики, гарантиращи безопасността на бебето.

### **Съхранение на izdelieto**

Когато не използвате izdelieto ви препоръчваме да го съхранявате на сухо място, далече от източници на топлина, прах, влажност или пряка слънчева светлина.

### **Ако izdelieto е негодно за понататъшно използване**

Когато izdelieto стане негодно за понататъшно използване е необходимо да го изхвърлите. С оглед опазване на околната среда трябва да разделите различните видове материали, от които е съставено, в съответствие с действащото законодателство на вашата страна.

**ملاحظة مهمة جداً: يجب قراءتها في الحال**  
يجب أن لا تستعمل قاعدة ايسوفيكس إلا مع كرسي السيارة للطفل من نوع اوتوفيكس فاست الموثق للمجموعة + (0-13 كيلو). يمكن التعرف على كرسي الطفل نوع اوتوفيكس فاست المتطابق مع قاعدة ايسوفيكس من العلامة الموجودة على الجانبين.  
قبل التركيب، يجب التأكد من أن السيارة مزودة بمشابك ايسوفيكس الموجودة بين مسند الظهر ومعد السيارة.  
إن لقاعدة ايسوفيكس من شركة Chicco توثيق "شبه شامل". لذا فإنها لا تتماشى مع كافة موديلات السيارات وإنما فقط مع الموديلات المذكورة في الدليل المرفق "قائمة السيارات الموثقة"

### مواصفات المنتج

- 1- إن ايسوفيكس هو نظام لتثبيت الطفل. وهو حاصل على توثيق من لائحة الأخاد الاوروبي رقم 4/R44. لاستعماله العام في السيارات المزودة بأنظمة تثبيت ايسوفيكس.
- 2- ايسوفيكس هو عبارة عن جهاز مصنف على انه "شبه شامل" يتماشى مع السيارات المذكورة في "قائمة السيارات الموثقة".
- 3- لاستعمال نظام ايسوفيكس شبه الشامل يجب قراءة دليل السيارة قبل تركيب كرسي الطفل. حيث أن الدليل هو الذي يذكر الأماكن التي تتماشى مع حجم كرسي الطفل.
- 4- إن مجموعة المقاس وفئة الحمولة التي يمكن استعمال نظام ايسوفيكس معها هما: المجموعة +. والفئة E-ISO/R1.
- 5- يمكن استعماله في السيارات المزودة بحزام أمان ثلاثي النقاط من النوع الساكن أو المزود بشدهاء والموثق بناء على تعليمات اللائحة UNI/ECE رقم 16 أو غيرها من التعليمات المشابهة.
- 6- إذا راودكم أي شك، يرجى الاتصال بمنتج جهاز التثبيت أو بالحل الذي اشترينموه منه.

### الفهرس

- 1- تحذيرات
- 2- وصف الاجزاء المكوّنة
- 3- التركيب والفك بنظام ايسوفيكس
- 4- التركيب والفك بحزام السيارة ثلاثي النقاط
- 5- التنظيف والصيانة

- احتفظ بدليل التعليمات هذا للرجوع اليه عند الحاجة في المستقبل.
- لتجميع وتركيب المنتج عليك باتباع التعليمات بكل دقة. لا يجب ان يقوم أي شخص باستعمال هذا المنتج إلا بعد قراءة التعليمات.
- تنبيه! تشير الاحصائيات من الحوادث بأن المقاعد الخلفية في السيارة بصورة عامة، هي أكثر أماناً من المقعد الأمامي: لذا ننصح بتركيب قاعدة ايسوفيكس وكرسي الطفل على المقاعد الخلفية.
- تنبيه! خطر جسيم! لا تستعمل هذا المنتج أبداً على مقعد أمامي مزود بوسادة هوائية "airbag" امامية. لا يمكن تركيب قاعدة ايسوفيكس وكرسي الطفل على المقعد الامامي إلا إذا تم إيقاف عمل الوسادة الهوائية الامامية: عليك بالاتصال بالشركة المصنعة للسيارة أو الاطلاع على دليل تعليمات السيارة لمعرفة كيفية إيقاف عمل الوسادة الهوائية. ننصح في كافة الاحوال بإرجاع المقعد الامامي إلى الخلف إلى أكبر درجة ممكنة، بالتماشي مع وجود الركاب الآخرين الجالسين على المقعد الخلفي.
- ننصح بأن يكون كافة ركاب السيارة على علم بطريقة فك الطفل في حالات الطوارئ.
- يجب الانتباه إلى صحة تركيب قاعدة ايسوفيكس وكرسي الطفل بطريقة صحيحة بحيث لا يكون باب السيارة أو مقعد متحرك فيها عائقاً ما.
- لا يوجد كرسي يضمن السلامة التامة للطفل في حالة وقوع حادث ما. غير أن الاستعمال الصحيح لهذا المنتج من شأنه أن يقلل من خطر إصابة الطفل بأضرار بالغة ومن خطر الموت.
- يزداد خطر إصابة الطفل بأضرار جسيمة، ليس فقط في حالة وقوع حادث ما، وإنما في حالات أخرى أيضاً (مثل توقف السيارة المفاجئ). وغير ذلك) إذا لم يتم اتباع تعليمات هذا الدليل بكل دقة: يجب التأكد دائماً من صحة تثبيت قاعدة ايسوفيكس وكرسي الطفل بمقعد السيارة.
- يجب استبدال قاعدة ايسوفيكس وكرسي الطفل إذا كانوا متضررين أو مشوهين أو مستهلكين جداً، لانهما بحالتهم هذه يمكن أن يكونا قد فقدوا خصائص السلامة الأصلية فيهما.
- لا تدخل أية تعديلات أو إضافات على المنتج إلا بموافقة الشركة المصنعة.
- لا تقم بتركيب ملحقات أو قطع غيار أو أجزاء لم يتم الحصول عليها من الشركة المصنعة.
- لا تترك الطفل أبداً على الكرسي لوحده دون مراقبة لأي سبب من الأسباب.



1- مؤشر يدل على صحة تثبيت نظام ايسوفيكس

L- عتلة تعديل قدم الاسناد

M- مؤشر أحمر يدل على خطأ في التركيب

N- مؤشر اخضر يدل على صحة تركيب ساق الاسناد

### التركيب والفك بنظام ايسوفيكس التركيب

1- أخرج موصلات ايسوفيكس (A) من القاعدة وذلك باستعمال مقبض التعديل (F) (الصورة ٨). حافظ على سحب المقبض وقم في الوقت نفسه بإخراج نظام ايسوفيكس (الصورة ٨). تأكد من اخراج النظام حتى نهاية شوطه.

2- أخرج الاغطية الواقية (G) الخاصة بموصلات ايسوفيكس وذلك بالضغط على ازرار الفك (H) (الصورتان 9a و 9b). أعد العملية مع الموصلين. ضع الغطاءين في الحجرة الخاصة بهما (C).

تنبيه! احتفظ بالأغطية الواقية لأنها قطع لا يستغنى عنها في إعادة تثبيت نظام ايسوفيكس في قاعدته عند عدم استعماله.

3- ضع قاعدة ايسوفيكس على المقعد الخلفي الذي اخترته واربط موصلات ايسوفيكس بالمشابك الموجودة بين مسند الظهر والمقعد (الصورة 10). تسمع صوت تكة تدل على تثبيت اجزاء الربط.

تنبيه! تأكد من صحة التثبيت وذلك بتفحص المؤشرين (I) اللذين يجب أن يكون لونهما أخضرًا.

4- ادفع كرسي الطفل بقوة نحو مسند ظهر السيارة (الصورة 11) وتأكد من التصاقه به بشكل تام.

5- تأكد أكثر من مرة من صحة تثبيت الموصلات وذلك بالسحب اسفلا لعدة مرات.

6- ضع قدم الاسناد (E) وقم بضبطها باستعمال عتلة التعديل (L) (الصورة 12). يستدل على صحة تثبيت القدم من المؤشرين (M) و (N) الموجودين على القدم نفسها. يدل ظهور المؤشر الاخضر (N) على صحة تثبيت القدم.

تنبيه: قبل إدخال كرسي الطفل في القاعدة، يجب التأكد من اقفال مشبك الترسية.

7- أدخل كرسي الطفل في القاعدة (بحيث يكون بعكس اتجاه السير) وقم بدفعه نحو الاسفل حتى يتم التثبيت (تسمع صوت تكة تدل على صحة التثبيت) (الصورة 14).

8- يستدل على صحة تثبيت كرسي الطفل من المؤشر الموجود على الجانب (D) الذي يصبح لونه

• لا تترك كرسي الطفل في السيارة دون ربطه. حيث يمكن ان يصطدم به الركاب ويصابون بجروح.

• لا تضع أي شيء بين قاعدة ايسوفيكس ومقعد السيارة ولا بين كرسي الطفل والطفل نفسه. إلا إذا كان هذا الشيء قطعة ملحقة معتمدة من قبل الشركة المصنعة. لأن هذا من شأنه أن يفقد قاعدة ايسوفيكس والكرسي ميزتهما في حماية الطفل عند وقوع حادث ما.

• في حالة وقوع حادث. حتى ولو كان طفيفاً. قد تتعرض قاعدة ايسوفيكس وكرسي الطفل إلى تلف قد لا يكون واضحاً للعين المجردة. لذا يصبح من الضروري أن يتم استبدال الكرسي.

• لا تستخدم أجهزة مستعملة. حيث من الممكن أن تكون بهذه الأجهزة عيوب هيكلية غير واضحة للعين المجردة لكنها تؤدي إلى فقدان الأجهزة لخاصية السلامة فيها.

• لا تقم بنقل أغراض أو أمتعة غير مربوطة أو غير مثبتة بشكل صحيح خاصة على الرف الخلفي داخل السيارة. حيث أن هذه الأغراض من شأنها أن تؤدي ركاب السيارة في حالة وقوع حادث أو عند توقف السيارة بشكل مفاجئ.

• تأكد من ارتداء كافة ركاب السيارة لأحزمة الأمان عند التنقل. وذلك للمحافظة على سلامتهم وكذلك لأنهم قد يكونوا سبباً في إصابة الطفل بأضرار عند وقوع حادث ما أو في حالة توقف السيارة بشكل مفاجئ.

• يجب التوقف بين حين وآخر عند القيام برحلات طويلة. فإن الأطفال عرضة للتعب بسهولة. يجب عدم رفع الطفل لأي سبب من الأسباب عن كرسي الطفل عندما تكون السيارة متحركة. إذا كان الطفل بحاجة إلى عناية ما. عليك بإيجاد مكان آمن مناسب للتوقف فيه.

• لا تعتبر شركة Artzana مسؤولة عن الاستخدام الخاطئ لهذا المنتج.

### وصف الاجزاء المكونة

A- موصلات ايسوفيكس

B- مسلك لمرور الحزام البطني

C- حجرة لحفظ دليل التعليمات ومحفظتين واقيتين لموصلات ايسوفيكس

D- مؤشر احمر/أخضر للدلالة على صحة تثبيت كرسي الطفل

E- ساق الاسناد

F- مقبض لتعديل نظام ايسوفيكس

G- أغطية واقية لموصلات ايسوفيكس

H- ازرار الفك

اخضرًا عند التثبيت (الصورة ٢٠).

٧- تأكد من صحة تثبيت كرسي الطفل على القاعدة وذلك بمحاولة رفع الكرسي من الامام ومن الخلف.

٨-

٩- امسك بالحزام القُطري للسيارة وادخله في المسلك المخصص له الموجود خلف مسند ظهر كرسي الطفل المشار اليه باللون الازرق (الصورة ٢٢).

١٠- قم بمد الحزام حول كرسي الطفل بأقصى ما يمكن دون ان تترك أية زيادات من الشريط وتأكد من عدم التفاف الحزام على نفسه.

١١- قم بإدارة مسك كرسي الطفل حتى يتوصل إلى وضعية الاقفال والتوقف عن الحركة (B) على مسند ظهر المقعد (الصورة ٢١).

تنبيه: لا تخرج حزام السيارة ابدأً بطريقة تختلف عما جاء ذكره في الصورة ٢٢.

### إخراج الكرسي من القاعدة:

اخرج الحزام القطري من المسلك الموجود في مسند الظهر وضع المقبض على الوضعية العمودية (A) (الصورة ٢١). افصل كرسي الطفل بسحب المسك والقيام في الوقت نفسه برفع الكرسي بواسطة المقبض (الصورة ٢٣).

تنبيه! بعد التركيب عليك بالتأكد دائماً من أن حزام السيارة مشدود بطريقة صحيحة ومن أن المشبك لا يجبر الحزام على الخروج عن المسالك الموجودة على القاعدة ومن أنه لا يتعارض مع المسالك نفسها.

### فصل القاعدة

١- اضغط على عتلة ضبط قدم الاسناد (L) حتى يقصر الطول فيصل إلى نهاية الشوط.

٢- افصل حزام الامان حتى يتفك الجزء البطني عن المسلك الازرق.

٣- يمكن الان القيام بفصل القاعدة عن المقعد.

### التنظيف والصيانة

#### تنظيف الاجزاء البلاستيكية والمعدنية

يجب استعمال قطعة قماش رطبة فقط في تنظيف الاجزاء البلاستيكية أو المصنوعة من المعدن المطلي. كما يجب الامتناع عن استخدام المنظفات الكاشطة أو المذيبات.

#### التأكد من سلامة الاجزاء

ننصح بتفحص سلامة الاجزاء بصورة دورية والتأكد من حالة استهلاك كافة الاجزاء البلاستيكية التي يجب أن تكون خالية من أية علامات تدل على التضرر أو فقدان اللون.

اخضرًا عند التثبيت (الصورة ١٥).

٩- تأكد من صحة تثبيت كرسي الطفل على القاعدة وذلك بمحاولة رفع الكرسي من الامام ومن الخلف.

١٠- بعد التثبيت، عليك بإدارة مقبض كرسي الطفل حتى يصل إلى وضعية الاقفال (A) على مسند ظهر المقعد (الصورة ١٥)

لرفع كرسي الطفل من على القاعدة:

ارجع المسك إلى الوضعية العمودية (B) (الصورة ١٥) وافصل الكرسي بسحب المقبض الخاص بهذا والقيام في الوقت نفسه برفع كرسي الطفل من المسك (الصورة ٢٢).

### فك القاعدة

قم بإجراء نفس العمليات السابقة بطريقة معكوسة.

١- اضغط على عتلة تعديل قدم الاسناد (L) حتى يقصر الطول فيصل إلى نهاية الشوط.

٢- ارفع مقبض تعديل ايسوفيكس قائماً بإبعاد القاعدة عن مسند الظهر حتى نهاية الشوط.

٣- افصل موصلات ايسوفيكس وذلك بالضغظ على ازرار الفك (H)

٤- ضع الاغطية الواقية على موصلات ايسوفيكس. وهي الاغطية التي سبق وأن وضعتها في الحجرة المختصة.

٥- ادفع نظام ايسوفيكس داخل القاعدة حتى يصل إلى نهاية شوطه.

تركيب وفك الحزام ثلاثي النقاط الموجود في السيارة

### التركيب

١- ضع القاعدة على مقعد السيارة الذي اخترته للتركيب وقيم بتعديل وضعتها بحيث تكون على تماس مع مسند ظهر مقعد السيارة (الصورة ١٦).

٢- ضع قدم الاسناد (E) وقيم بضبطها باستعمال عتلة التعديل (L) (الصورة ١٧).

٣- يستدل على صحة تثبيت القدم من المؤشرين (M) و (N) الموجودين على القدم نفسها. يدل ظهور المؤشر الاخضر (N) على صحة تثبيت القدم.

٤- اسحب حزام امان السيارة واربطه بالمشبك المخصص قائماً بتمرير الجزء الاقوي في المشككين المخصصين (B) المشار إليهما باللون الازرق (الصورة ١٨).

٥- أدخل كرسي الطفل في القاعدة (بحيث يكون بعكس اتجاه السير) وقيم بدفعه نحو الاسفل حتى يتم التثبيت (تسمع صوت تكة تدل على صحة التثبيت) (الصورة ١٩).

٦- يستدل على صحة تثبيت كرسي الطفل من المؤشر الموجود على الجانب (D) الذي يصبح لونه

تنبيه! يجب استبدال المنتج في حالة تشوّهه أو تلفه بشكل كبير. حيث يمكن بحالته هذه أن يكون قد فقد خصائصه الأصلية التي تضمن السلامة.

### تخزين المنتج

عندما لا يكون المنتج مثبتاً في السيارة، ينصح بالاحتفاظ به في مكان جاف وبعيد عن مصادر الحرارة والغبار والرطوبة وضوء الشمس المباشر.

### التخلص من المنتج

عند انتهاء العمر الافتراضي لاستعمال المنتج، يجب التوقف عن استعماله ويجب رميه مع الخلفات. لأسباب تتعلق بالمحافظة على البيئة، يجب تفريق الخلفات حسب أنواعها كما تنص عليه القوانين السارية في بلد الاستعمال.

## Інструкція з використання Стор.

### ІНСТРУКЦІЯ З ВИКОРИСТАННЯ НАДЗВИЧАЙНО ВАЖЛИВО! НЕГАЙНО ПРОЧИТАЙТЕ!

Основа Isofix має використовуватися виключно з дитячим автокріслом Autofix Fast, сертифікованим для Групи 0+ (0-13 кг). Дитяче автокрісло Autofix Fast, яке є сумісним з основою Isofix, розпізнається за етикеткою, розташованою з обох боків виробу.

Перш ніж розпочати встановлення автокрісла, переконайтеся, що автомобіль оснащений спеціальними скобами Isofix, які розташовані між спинкою і сидінням автомобільного сидіння.

Основа Isofix від Chicco сертифікована як «напів-універсальна». Це означає, що вона не підходить для всіх моделей автомобілів, а може використовуватися лише з тими, які наведені в «Списку затверджених автомобілів», який додається до виробу.

### ХАРАКТЕРИСТИКИ ВИРОБУ

1. Цей пристрій ISOFIX призначений для утримання дитини. Він затверджений Європейським стандартом ECE R44/04 для загального використання в автомобілях, оснащених системами кріплення ISOFIX.

2. Пристрій сертифікований як «напів-універсальний», тобто, він може використовуватися з автомобілями, наведеними в «Списку затверджених автомобілів».

3. Правильне застосування «напів-універсальної» системи кріплення ISOFIX (SEMI UNIVERSALE) вимагає обов'язкового ознайомлення з керівництвом до автомобілю. Уважно

прочитайте інструкції, перш ніж встановлювати автокрісло в салоні автомобілю. В керівництві зазначені місця, призначені для встановлення автокрісла, відповідно до його розмірів.

4. Пристрій ISOFIX може використовуватися з ГРУПОЮ 0+ за вагою дитини і класом розмірів E- ISO/R1.

5. Призначений тільки для використання в транспортних засобах, оснащених статичним або інерційним ремнем безпеки з кріпленням в трьох точках, сертифікованим на підставі Стандарту UN/ECE № 16 або інших рівнозначних стандартів.

6. У разі сумніву зв'яжіться з виробником утримуючих пристроїв або з постачальником.

### ЗМІСТ:

1 ЗАСТЕРЕЖЕННЯ

2 ОПИС КОМПОНЕНТІВ

ВСТАНОВЛЕННЯ І ВІД'ЄДНАННЯ АВТОКРИСЛА ЗА ДОПОМОГОЮ СИСТЕМИ ISOFIX

4 ВСТАНОВЛЕННЯ І ВІД'ЄДНАННЯ АВТОКРИСЛА ЗА ДОПОМОГОЮ 3-ТОЧКОВОГО РЕМНЯ БЕЗПЕКИ АВТОМОБІЛЯ

5 ОЧИЩЕННЯ І ДОГЛЯД

### ЗАСТЕРЕЖЕННЯ

• Збережіть цю інструкцію для майбутніх консультацій.

• Для монтажу і встановлення виробу ретельно дотримуйтеся наведених інструкцій. Не дозволяйте користування виробом, якщо інструкції не прочитані.

• УВАГА! Згідно статистичних даних з дорожньо-транспортних пригод, як правило, задні сидіння автомобілю є надійнішими за передні: тому рекомендується встановлювати основу Isofix і дитяче автокрісло на одному з задніх сидінь.

• УВАГА! СЕРІОЗНА НЕБЕЗПЕКА!

Ні в якому разі не використовуйте

цей пристрій на передньому сидінні, оснащеному фронтальною повітряною подушкою безпеки. Установка основи Isofix і дитячого автокрісла на передньому сидінні можлива тільки при відключеній фронтальній повітряній подушці безпеки: уточніть у автомобільного дилера або в інструкції з використання, чи можна відключити повітряну подушку безпеки.

У будь-якому випадку, рекомендується відсунути сидіння максимально назад з урахуванням пасажирів на задніх сидіннях.

- Всі пасажири мають бути проінформовані про звільнення дитини в разі дорожньо-транспортної пригоди.

- Під час встановлення основи Isofix з автокріслом в автомобілі будьте обережні, щоб уникнути їх зіткнення з пересувним сидінням або дверцятами автомобілю.

- Жодне автокрісло не може гарантувати повну безпеку дитини в разі дорожньо-транспортної пригоди, але використання цього виробу зменшує ризик серйозних травм або смерті.

- Недотримання заходів безпеки, викладених у цій інструкції, підвищує ймовірність серйозних травм у дитини не тільки у випадку аварії, а й в будь-яких інших ситуаціях (наприклад, при різкому гальмуванні, тощо). Завжди перевіряйте, щоб основа Isofix і автокрісло були правильно пристебнуті до сидіння.

- Пошкоджені, деформовані або сильно зношені основа Isofix і автокрісло підлягають заміні, так як вони більше не відповідають вихідним характеристикам безпеки.

- Забороняються модифікації або доповнення виробу іншими аксесуарами, якщо вони не затверджені виробником.

- Забороняється використання не поставлених виробником компо-

нентів, запасних частин або аксесуарів.

- Ні в якому разі не залишайте дитину саму в автомобілі - це небезпечно.

- Ніколи не залишайте автокрісло не закріпленим до сидіння автомобіля, це може призвести до травмування пасажирів.

- Не вставляйте нічого, окрім схвалених виробником аксесуарів, ані між основою Isofix і сидінням автомобілю, ані між сидінням автомобілю й автокріслом, ані між автокріслом і дитиною: у разі дорожньо-транспортної пригоди основа Isofix і автокрісло можуть виконувати свої функції неправильно.

- Дорожньо-транспортна пригода, в тому числі легка, може викликати пошкодження основи Isofix і автокрісла, не завжди помітне: тому вони підлягають обов'язковій заміні.

- Не використовуйте вживані пристрої: вони можуть мати конструктивні ушкодження, які не помітні неозброєним оком, але негативно впливають на безпеку виробу.

- Перевіряйте, щоб не перевозилися, особливо на задній полиці у середині автомобіля, речі або багаж, які не надійно прикріплені або не встановлені безпечним чином: у разі аварії або різкого гальмування вони можуть завдати травми пасажирам.

- Переконайтеся в тому, що всі пасажири автомобіля використовують власні ремені безпеки. Це необхідно для їх власної безпеки, а також щоб уникнути травмування дитини в разі дорожньо-транспортної пригоди або різкого гальмування.

- Під час тривалих поїздок рекомендується часто зупинятися. В автокріслі дитина швидко стомлюється. Ні в якому разі не виймайте дитину з автокрісла під час руху автомобіля. Якщо дитина вимагає уваги, слід знайти безпечне місце і зупинитися.

- Якщо автомобіль протягом трива-

лого часу знаходився під сонцем, перш ніж посадити в нього дитину, уважно обстежте дитяче крісло, щоб переконатися, що його частини не занадто нагрілися: щоб уникнути опіків у дитини, почекайте, поки вони охолонуть.

• Компанія Artsana не несе ніякої відповідальності в разі неправильного використання виробу.

## ОПИС КОМПОНЕНТІВ

A Кріплення Isofix

B Напрямна для поясного ременя безпеки

C Кишеня для інструкції і 2 захисних ковпачка для кріплень Isofix

D Червоний/зелений індикатор, який свідчить про правильно або неправильно встановлене автокрісло

E Опорна ніжка

F Рукоятка для регулювання системи Isofix

G Захисні ковпачки для кріплень Isofix

H Кнопки для від'єднання кріплень Isofix

I Індикатор правильно зафіксованої системи Isofix

L Регульовальний важіль опорної ніжки

M Червоний індикатор неправильного встановлення

N Зелений індикатор правильного встановлення опорної ніжки

## КРІПЛЕННЯ І ВІД'ЄДНАННЯ АВТОКРІСЛА ЗА ДОПОМОГОЮ СИСТЕМИ ISOFIX

Встановлення

1. Вийміть кріплення Isofix (A) з основи за допомогою регульовальної рукоятки (F) (Мал. 8).

Тримаючи рукоятку в натягнутому положенні, ПОВНІСТЮ вийміть систему ISOFIX (Мал. 8). Переконайтеся в тому, що система кріплення повністю виведена назовні.

2. Простовхніть кнопки від'єднання

(H) кріплень ISOFIX, зніміть два захисних ковпачка (G) (Мал. 9a і 9b). Повторіть операцію для обох кріплень. Складіть обидва ковпачки у спеціальному місці (C).

УВАГА! Дбайливо зверігайте ковпачки, тому що вони необхідні для системи ISOFIX, коли вона не використовується і схована всередині опори.

3. Помістіть основу Isofix на задньому пасажирському сидінні, обраному для встановлення автокрісла, і зачепіть кріплення Isofix до відповідних скоб на автомобільному сидінні між спинкою і сидінням (Мал. 10). Характерне клацання сповіщає про правильне закріплення.

УВАГА! Переконайтеся, що зчеплення виконане правильно, перевіряючи, щоб обидва індикатори (I) вказували зелений колір.

4. Енергійно простовхніть основу до спинки автомобільного сидіння (Мал. 11), щоб забезпечити її оптимальне прилягання.

5. Перевірте декілька разів правильне зчеплення обох кріплень, потягнувши за основу.

6. Помістіть опорну ніжку (E) і відрегулюйте її відповідним важелем (L) (Мал. 12). На правильне положення опорної ніжки вказують індикатори (M і N), які знаходяться на самій ніжці. Поява індикатору зеленого кольору (N) вказує на те, що ніжка встановлена правильно.

УВАГА! Перш ніж вставити автокрісло в основу, переконайтеся в надійному закритті упору-стабілізатора (Мал. 13).

7. Вставте автокрісло в основу (повернене проти руху автомобіля), простовхуючи його вниз до замикання (має пролунати «клацання», яке підтверджує закріплення) (Мал. 14).

8. Про правильне закріплення автокрісла свідчить зелений індикатор,

розташований з боку (D) (Мал. 15).

9. Перевірте надійне кріплення автокрісла до основи, намагаючись підняти його як спереду, так і ззаду.

10. Після закріплення обертайте рукоятку автокрісла так, щоб встановити його до упору (A) на спинку автомобільного сидіння (Мал. 15).

Щоб зняти автокрісло з основи:

Переведіть ручку в вертикальне положення (B) (Мал. 15) і від'єднайте автокрісло за допомогою спеціальної рукоятки, одночасно з чим підіймаючи автокрісло за ручку (Мал. 22).

Від'єднання основи Isofix

Виконайте вищеописані дії в зворотному порядку.

Натисніть на регулювальний важіль (L) опорної ніжки, скоротивши її до упору.

Підійміть регулювальну рукоятку ISOFIX, віддаляючи основу від спинки автомобільного сидіння до упору. Протовхніть кнопки розчеплення (H), щоб від'єднати кріплення ISOFIX. Візьміть захисні ковпачки, які були попередньо зняті і покладені у відповідну нишу, і надягніть їх на кріплення ISOFIX.

Протовхніть систему ISOFIX всередину основи до упору.

## **ЗАКРІПЛЕННЯ І ВІД'ЄДНАННЯ АВТОКРІСЛА ЗА ДОПОМОГОЮ 3-ТОЧКОВОГО РЕМЕНЯ БЕЗПЕКИ АВТОМОБІЛЯ**

### **Встановлення**

1. Помістіть основу автокрісла на вибране сидіння автомобіля, повернувши її так, щоб вона прилягала до спинки автомобільного сидіння (Мал.16).

2. Помістіть опорну ніжку (E) і відрегулюйте її відповідним важелем (L) (Мал. 17).

3. На правильне положення опорної ніжки вказують індикатори (M і N), які знаходяться на самій ніжці. По-

ява індикатору зеленого кольору (N) вказує на те, що ніжка встановлена правильно.

4. Потягніть ремінь безпеки автомобіля і пристебніть його відповідною пряжкою, провівши горизонтальну ділянку крізь дві спеціальні напрямні (B), позначені синім кольором (Мал. 18).

5. Вставте автокрісло в основу (повернене проти руху автомобіля), протовхуючи його вниз до замикання (має пролунати «клацання», яке підтверджує закріплення) (Мал. 19).

6. Про правильне закріплення автокрісла свідчить зелений індикатор, розташований з боку (D) (Мал. 20).

7. Перевірте надійне кріплення автокрісла до основи, намагаючись підняти його як спереду, так і ззаду.

8. Візьміться за діагональний ремінь автомобіля і пропустіть його в спеціальну напрямну (O), розташовану позаду спинки автокрісла і позначену синім кольором (Мал. 22).

9. Максимально натягніть ремінь навколо автокрісла, не залишаючи зайвої тасьми, перевірте, що він не перекручений.

10. Після закріплення обертайте рукоятку автокрісла так, щоб встановити його до упору (B) на спинку автомобільного сидіння (Мал. 21).

## **УВАГА! НІ В ЯКОМУ РАЗІ НЕ ПРОТЯГУЙТЕ АВТОМОБІЛЬНІ РЕМЕНІ В ПОЛОЖЕННЯХ, ВІДМІННИХ ВІД ВКАЗАНИХ НА МАЛ. 22.**

Щоб зняти автокрісло з основи: зніміть діагональний ремінь з напрямної на спинці, переведіть ручку в вертикальне положення (A) (Мал. 21), від'єднайте автокрісло, потягнувши за відповідну рукоятку і одночасно з цим піднімаючи автокрісло за ручку (Мал. 23).

УВАГА! Після закріплення ЗАВЖДИ перевіряйте, щоб автомобільний

ремінь безпеки був правильно натягнутий, а його пряжка не виштовхувала ремінь з відповідних напрямних в основі і не стикалася з самими напрямними.

Зняття основи

Натисніть на регулювальний важіль (L) опорної ніжки, скоротивши її до упору. Відстебніть ремінь безпеки і від'єднайте поясну частину ременю з відповідної синьої напрямної.

3) Тепер можна зняти основу з сидіння.

## **ОЧИЩЕННЯ І ДОГЛЯД**

Очищення пластикових і металевих частин.

Для чищення пластмасових або металевих пофарбованих частин використовуйте тільки вологу тканину. Забороняється використання абразивних миючих засобів або розчинників.

Перевірка цілісності компонентів.

Рекомендується регулярно перевіряти цілісність і стан зношення пластмасових частин, які не повинні мати помітних слідів ушкодження або знебарвлення.

**УВАГА!** Деформований або сильно зношений виріб підлягає заміні, тому що він може втратити вихідні властивості безпеки.

Зберігання виробу.

Якщо виріб не встановлено на автомобілі, рекомендується зберігати його в сухому прохолодному місці, захищеному від пилу, вологості і прямого сонячного проміння.

Утилізація виробу.

Після закінчення терміну служби, передбаченого для виробу, припиніть його використання і відправте на утилізацію. Відповідно до вимог з захисту довкілля і чинного законодавства власної країни, розсортуйте компоненти за типом для подальшого диференційного збору відходів.





- I** ARTSANA S. P. A.  
Via Saldarini Catelli, 1  
22070 Grandate – Como – Italia  
800-188 898  
[www.chicco.com](http://www.chicco.com)
- F** ARTSANA FRANCE S.A.S.  
17/19 Avenue De La Metallurgie  
93210 Saint Denis La Plaine - France  
0820 87 00 41 (0.12€Ttc/Mn)  
[www.chicco.fr](http://www.chicco.fr)
- D** ARTSANA GERMANY GMBH  
Borsigstrasse 1-3  
D-63128 Dietzenbach-Deutschland  
+49 6074 4950  
[www.chicco.de](http://www.chicco.de)
- GB** ARTSANA UK Ltd.  
Prospect Close - Lowmoor Road Business  
Park Kirkby In Ashfield  
Nottinghamshire - Ng17 7Lf  
England U.K.  
01623 750870 (office hours)  
[www.chicco.co.uk](http://www.chicco.co.uk)
- E** ARTSANA SPAIN S.A.U.  
C/Industria 10  
Pol. Industrial Urtinsa  
Apartado De Correos 212 - E  
28923 Alcorcon (Madrid)-Spain  
902 117 093  
[www.chicco.es](http://www.chicco.es)
- P** ARTSANA PORTUGAL S.A.  
Rua Humberto Madeira, 9  
2730-097 Queluz De Baixo Barcarena  
Portugal  
21 434 78 00  
800 20 19 77  
[www.chicco.pt](http://www.chicco.pt)
- NL** ARTSANA BELGIUM N.V.  
Temselaan 5 B-1853 Strombeek - Bever  
Belgium  
+32 23008240  
[www.chicco.be](http://www.chicco.be)
- TR** ARTSANA TURKEY BEBEKVE SAGLIK URUNLER A.S.  
Eski Uskudar Yolu, Erkut Sokak  
Uner Plaza No. 4/1 Kat 12  
Kozyatagi - Kadikoy  
34710 Istanbul – Turkey  
0214 444 2444  
[www.chicco.com](http://www.chicco.com)
- PL** ARTSANA POLAND Sp.zo.o.  
Aquarius, Ul. Polczyńska 31 A  
01-377 Warszawa  
+48 22 290 59 90  
[www.chicco.com](http://www.chicco.com)
- RUS** Г. МОСКВА, 4-Й ПРОЕЗД ПОДБЕЛЬСКОГО,  
Д.3 Стр.22  
+7(495)661-78-69  
[www.chicco.ru](http://www.chicco.ru)
- CH** ARTSANA SUISSE S.A  
Stabile la Punta Via Cantonale 2/b  
6928 Manno (TI)-Svizzera  
+41 (0)91 935 50 80  
[www.chicco.ch](http://www.chicco.ch)
- BR** ARTSANA BRASIL LTDA.  
Rua Major Paladino, N° 128,  
Galpão 18  
São Paulo / Sp - Brasil  
CEP 05307-000  
+55 11 2246-2100  
[www.chicco.com.br](http://www.chicco.com.br)



ARTSANA MEXICO S.A  
Dec V. Ruben Dario 1015  
Colonia Lomas De Providencia 44647  
Guadalajara , Jalisco-Mexico  
01800 702 8983  
[www.chicco.com.mx](http://www.chicco.com.mx)



ARTSANA ARGENTINA S.A.  
Uruguay 4501  
Victoria Cp(1644)  
San Fernando- Buenos Aires-Argentina  
0810-888-2442  
[www.chicco.com.ar](http://www.chicco.com.ar)



ARTSANA INDIA PRIVATE LIMITED,  
7Th Floor, Tower B, Paras Twin Towers,  
Golf Course Road, Sector 54  
Gurgaon – 122002  
Haryana, India  
(+91)(124)(4964500)  
[www.chicco.in](http://www.chicco.in)



ARTSANA S.p.A.  
Via Saldarini Catelli, 1  
22070 Grandate (CO) - Italy  
Tel. (+39) 031 382 111  
Fax (+39) 031 382 400  
[www.chicco.com](http://www.chicco.com)

